

## 1420 Wireless Gateway



**1420 Wireless Gateway**

© 2009 Rosemount Inc. Alle rechten voorbehouden. Alle merken eigendom van de merkhouder.

**Emerson Process Management  
Rosemount Division**

8200 Market Boulevard  
Chanhasen, MN 55317, VS  
Tel (VS): (800) 999-9307  
Tel (andere landen): +1 (952) 906-8888  
Fax: 00 1 (952) 949-7001

**Emerson Process  
Management bv**

Postbus 212  
2280 AE Rijswijk  
Nederland  
Tel: (31) 70 413 66 66  
Fax: (31) 70 390 68 15  
E info.nl@emerson.com  
www.emersonprocess.nl

**Emerson Process  
Management nv/sa**

De Kleetlaan, 4  
B-1831 Diegem  
België  
Tel: (32) 2 716 7711  
Fax: (32) 2 725 83 00  
www.emersonprocess.be

**Rosemount Temperature GmbH**

Frankenstrasse 21  
63791 Karlstein  
Duitsland  
Tel: 00 49 (6188) 992 0  
Fax: 00 49 (6188) 992 112

**Emerson Process Management  
Asia Pacific Private Limited**

1 Pandan Crescent  
Singapore 128461  
Tel: +65 6777 8211  
Fax: +65 6777 0947 / +65 6777 0743  
Enquiries@AP.EmersonProcess.com

** BELANGRIJKE KENNISGEVING**

Deze installatiegids bevat elementaire richtlijnen voor de 1420 Wireless Gateway. De gids bevat geen instructies voor gedetailleerde configuratie, diagnostiek, onderhoud, probleemoplossing of installatie. Raadpleeg de naslaghandleiding van de 1420 Wireless Gateway (publicatienummer 00809-0100-4420) voor nadere instructies. De handleiding en deze beknopte installatiegids zijn op [www.rosemount.com](http://www.rosemount.com) ook in digitale vorm beschikbaar.

** WAARSCHUWING****Explosies kunnen ernstig of dodelijk letsel veroorzaken:**

Bij installatie van dit apparaat in een explosiegevaarlijke omgeving moeten de toepasselijke plaatselijke, landelijke en internationale normen, voorschriften en procedures gevolgd worden. Lees de certificeringen voor explosiegevaarlijke omgeving door voor bepalingen in verband met veilige installatie.

**Elektrische schokken kunnen ernstig of dodelijk letsel veroorzaken**

- Vermijd aanraken van de draden en aansluitklemmen. De draden kunnen onder hoge spanning staan, die elektrische schokken kan veroorzaken.

** WAARSCHUWING****Explosiegevaar**

Deze apparatuur mag niet worden losgekoppeld in een brand- of explosiegevaarlijke omgeving.

** BELANGRIJKE KENNISGEVING**

De 1420 Wireless Gateway moet worden aangesloten voordat u andere draadloze apparatuur installeert. Hierdoor zal het opzetten van het netwerk sneller en eenvoudiger verlopen.

## STAP 1: INITIËLE AANSLUITING VOOR CONFIGURATIE

Om de 1420 Wireless Gateway te configureren moet eerst een lokale verbinding tot stand worden gebracht tussen een pc of laptop en de 1420 Wireless Gateway.

**NB:**

***Als er een pc of laptop wordt gebruikt die is aangesloten op een ander netwerk, moeten het huidige IP-adres en de andere instellingen nauwkeurig worden genoteerd om de pc of laptop na voltooiing van de configuratie van de 1420 weer terug te doen keren naar het oorspronkelijke netwerk.***

Voer de volgende stappen uit om een lokale verbinding met de 1420 Wireless Gateway tot stand te brengen:

1. Installeer op de pc of laptop de Java-plug-in van de met de 1420 meegeleverde cd-rom. De plug-in kan ook worden gedownload van <http://java.com/>.
2. Onder Network Connections (netwerkverbindingen):
  - a. Selecteer **Local Area Connection** (lokale netwerkverbinding)
  - b. Klik op de rechtermuisknop om **Properties** (Eigenschappen) te selecteren

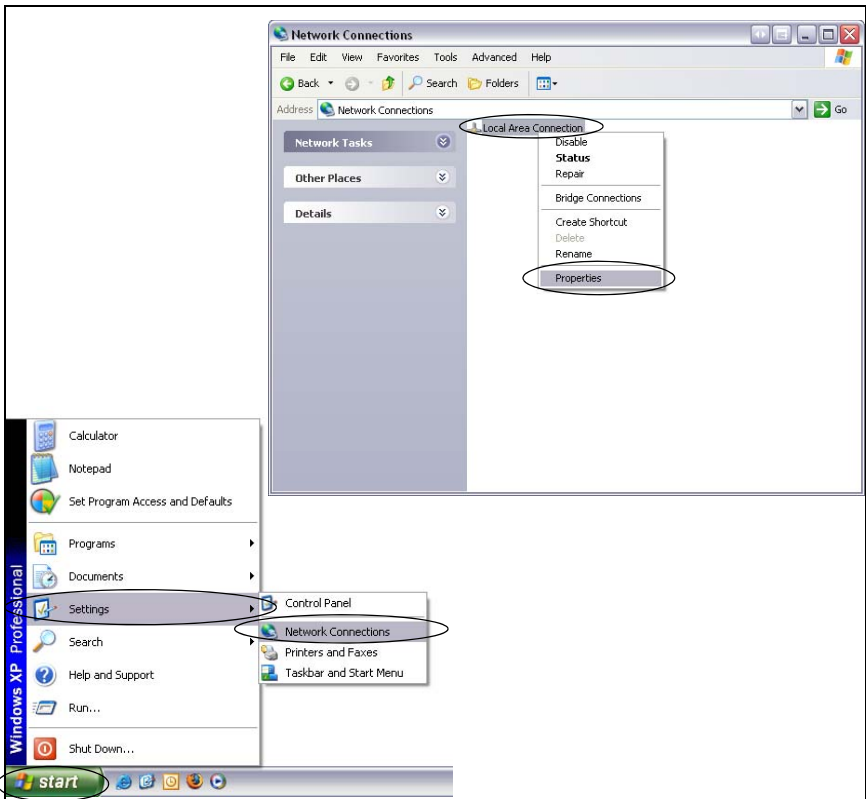

## 1420 Wireless Gateway

**VERVOLG STAP 1...**

- c. Selecteer **Internet Protocol (TCP/IP)** en klik vervolgens op de knop **Properties** (eigenschappen)
- d. Druk op de knop **Use the following IP address** (gebruik het volgende IP-adres) en stel **192.168.1.12** als IP-adres in
- e. Stel het **Subnet Mask** (subnetmasker) in op **255.255.255.0**

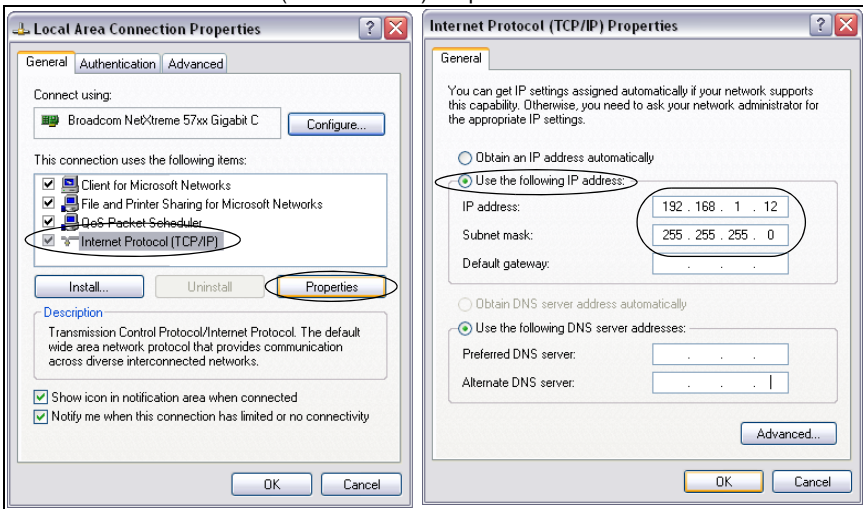

- f. Klik in alle geopende instellingsschermen op **OK**

3. Sluit uw pc of laptop met de meegeleverde Ethernet-kruiskabel aan op de **P1 Ethernet-ingang (Ethernet-ingang het meest rechts)** van de 1420.

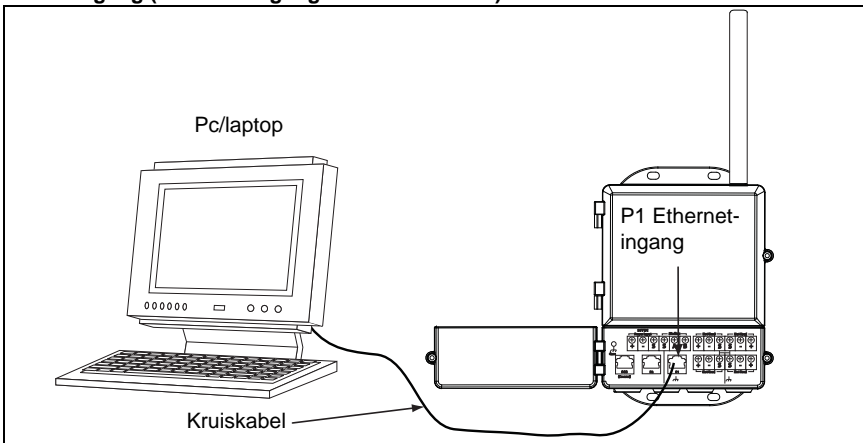
**WAARSCHUWING**

**Sluit de kabel niet aan op de POE-poort (ingang voor voeding via ethernet). Deze poort levert stroom en kan de pc of laptop beschadigen.**

**VERVOLG STAP 1...**

- 4. Open een standaard internetbrowser (Internet Explorer, Mozilla Firefox of vergelijkbaar).
- 5. Verwijder de vinkjes uit de vakjes in het scherm voor LAN-instellingen (**Tools** [hulpmiddelen] > **Internet Options** [internetopties] > **Connections** [verbindingen] > **LAN Settings** [LAN-instellingen]).

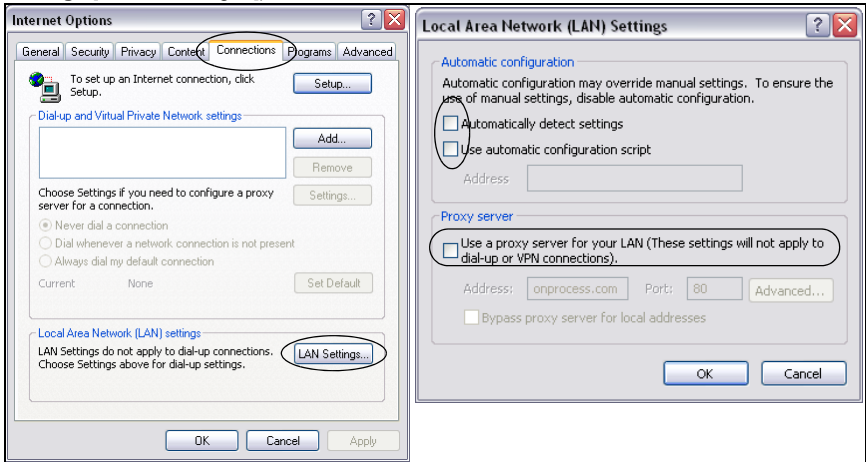

- 6. Ga naar de standaard internetpagina van de 1420 op het adres **https://192.168.1.10**.

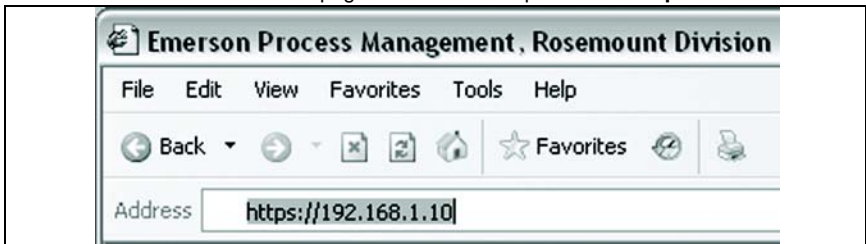

- a. Meld u aan als User (gebruiker): **admin**.

## 1420 Wireless Gateway

**VERVOLG STAP 1...**

b. Password (wachtwoord): **default**.



c. Klik op **Yes** om na de Security Alert (beveiligingswaarschuwing) verder te gaan.



## Beknopte installatiegids

00825-0111-4420, Rev DA

Augustus 2009

1420 Wireless Gateway

### VERVOLG STAP 1...

De startpagina van de 1420 verschijnt (zie hieronder).



The screenshot shows a Microsoft Internet Explorer browser window displaying the home page of the 1420 Wireless Gateway. The browser's address bar shows the URL `https://192.168.1.10/serve/home`. The page features the Emerson logo and the text "EMERSON Process Management" on the left. The main heading is "1420 Wireless Gateway" in a large, bold font. Below the heading, there is a navigation menu with icons for "Diagnostics", "Monitor", "Explorer", and "Setup". A central image shows the physical 1420 Wireless Gateway device. To the right of the image, there is a list of menu items with descriptions:

- **Diagnostics**  
View status of modbus communications, the client server parameters and much more.
- **Monitor**  
View data from each of the field devices.
- **Explorer**  
View HART devices, parameters and values.
- **Setup**  
Configure the 1420 for operation, configure field devices, configure Modbus communications and register mapping.
- **Help**  
Obtain help for installation, setup, various frequently asked questions, term definitions and a site map to view the navigation hierarchy.

The footer of the page includes "Emerson, 2006", "Feedback", "Terms Of Use", and "1420 HG 3.0.5". The browser's status bar shows "Done" and "Local intranet".

## 1420 Wireless Gateway

**STAP 2: BASISCONFIGURATIE BEVEILIGING EN TIJD**

Voer de volgende stappen uit om de elementaire beveiligingsinstellingen voor de 1420 Wireless Gateway te configureren.

1. Ga naar **Setup** (instellingen) > **Security** (beveiliging) > **User Accounts** (gebruikersaccounts).
2. Geef voor elk toegangsniveau een nieuw wachtwoord op en bevestig dit.

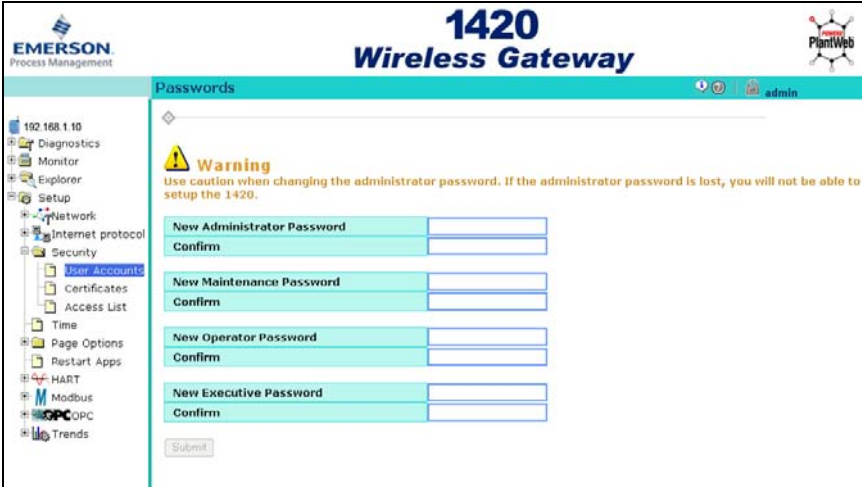

The screenshot shows the web interface for the 1420 Wireless Gateway. The page title is "1420 Wireless Gateway" and the user is logged in as "admin". The left sidebar contains a navigation tree with the following items: 192.168.1.10, Diagnostics, Monitor, Explorer, Setup, Network, Internet protocol, Security, User Accounts (highlighted), Certificates, Access List, Time, Page Options, Restart Apps, HART, Modbus, OPC, and Trends. The main content area is titled "Passwords" and features a warning message: "Warning: Use caution when changing the administrator password. If the administrator password is lost, you will not be able to setup the 1420." Below the warning, there are four password configuration sections, each with "New" and "Confirm" fields: New Administrator Password, New Maintenance Password, New Operator Password, and New Executive Password. A "Submit" button is located at the bottom of the form.

3. Klik op **Submit** (indienen).



## Beknopte installatiegids

00825-0111-4420, Rev DA

Augustus 2009

1420 Wireless Gateway

### VERVOLG STAP 2...

4. Ga naar **Setup** (instellingen) > **Time** (tijd).

The screenshot shows the 'Time Setup' page of the 1420 Wireless Gateway. The page has a teal header with the Emerson logo and 'Process Management' on the left, and '1420 Wireless Gateway' in the center. On the right of the header, there are icons for help, status, and a user profile labeled 'admin'. A left-hand navigation menu lists various system functions: 192.168.1.10, Diagnostics, Monitor, Explorer, Setup, Network, Internet protocol, Security, Time (highlighted), Page Options, Restart Apps, HART, Modbus, OPC, and Trends. The main content area displays the following information:

Your PC's time	11/17/06 09:41:26.921
1420 time (systemtest2)	11/17/06 09:42:11.829
Difference	0 days 00:00:44.908

Below the table, there is a section titled 'Method used to set time' with three radio button options: 'Network Time Protocol (NTP)', 'Set with PC time' (which is selected), and 'Manual entry'. A 'Submit' button is located at the bottom left of the main content area.

5. Selecteer de methode en klik op **Submit** (indienen).

## 1420 Wireless Gateway

## STAP 3: BASISCONFIGURATIE ETHERNET OF SERIËLE AANSLUITING

### De 1420 configureren voor een Ethernet-netwerk:

Tabel 3: Communicatie-instellingen Ethernet op pagina 19 biedt ondersteuning bij het vastleggen van de benodigde informatie.

1. Bepaal welke poort op de 1420 de Ethernet-poort is waarmee het apparaat op het Ethernet-netwerk wordt aangesloten

**Gebruik poort 1 (P1) bij een niet-draadloze verbinding**

**Voor het volgende kunt u terecht bij een netwerkbeheerder of netwerkspecialist:**

- a. Vast IP-adres of DHCP-hostnaam van de 1420
- b. Netmasker (subnetmasker)
- c. Gateway

### WAT U HET BESTE KUNT DOEN:

**Bewaar deze waarden op een beveiligde plaats zodat onbevoegden er geen toegang toe hebben.**

2. Configureer de Ethernet-IP-instellingen voor de 1420
  - a. Verschaf uzelf toegang tot de 1420 via de toegangsrechten van de **Administrator** (beheerder).
  - b. Ga naar **Setup** (instellingen) > **Internet Protocol** (internetprotocol) > **Address** (adres).

The screenshot shows the configuration page for the Internet Protocol Address. The interface includes a sidebar with a tree view where 'Address' is selected under 'Internet protocol'. The main content area is titled 'Primary Interface' and contains the following configuration options:

- Obtain an IP address from a DHCP server (selected)
- Obtain Domain Name from DHCP server (checked)
- Specify an IP address (unselected)

Below these options are input fields for the following parameters:

Hostname	
Domain Name	
IP Address	192.168.1.10
Netmask	255.255.255.0
Gateway	192.168.1.1

- c. Voer de hierboven vastgestelde configuratiegegevens in.

3. Om de configuratie zonder firewall te voltooien, klikt u op **Submit** (indienen) waarna u de 1420 opnieuw opstart zodra u daarom via een melding gevraagd wordt

**VERVOLG STAP 3...**

**De 1420 configureren voor een seriële verbinding:**

Biedt ondersteuning bij het vastleggen van de benodigde informatie.

1. De instellingen van de 1420 voor seriële communicatie configureren
  - a. Ga naar de webinterface van de 1420 via de toegangsrechten van de **Administrator** (beheerder).
  - b. Navigeer naar **Setup** (instellingen) > **Modbus** > **Communication** (communicatie).
  - c. Klik op **Enable Modbus** (Modbus inschakelen).

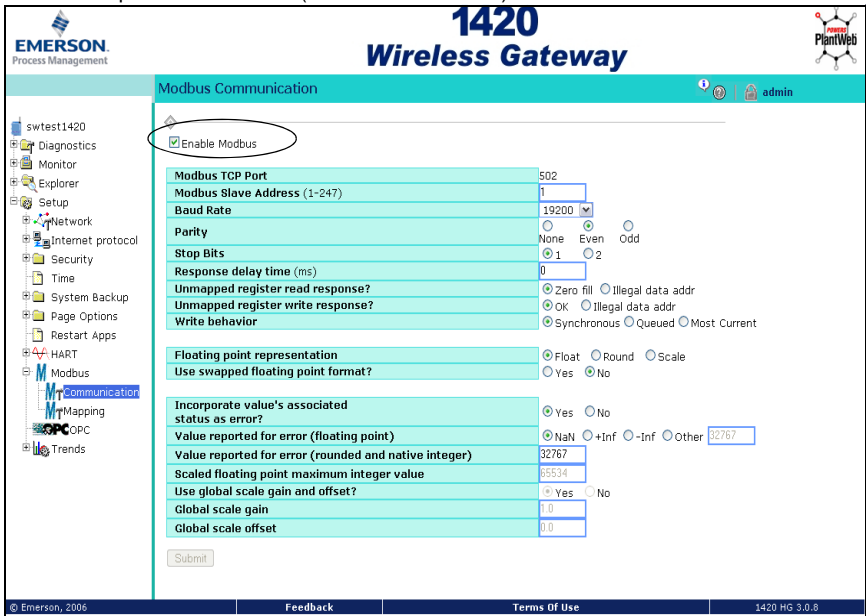

- d. Neem voor communicatie via Modbus voor de 1420 de instellingen over van de host.

**NB:**

**Als deze instellingen op de host en de 1420 niet exact met elkaar overeenkomen, is communicatie via Modbus niet mogelijk.**

- e. Klik op **Submit** (indienen) en start opnieuw op.
2. Koppel wanneer de configuratie gereed is de 1420 van de pc of laptop los en herstel de vorige netwerkinstellingen van de pc of laptop.

## 1420 Wireless Gateway

**STAP 4: MONTEREN EN AANSLUITEN VAN DE GATEWAY****Integrale antenne met de 1420 op een mast**

Voor optimale installatie van de 1420 Wireless Gateway wordt deze gemonteerd op een mast die ongeveer 1,8 meter uitsteekt boven de buitenmuur van een gebouw. Hiervoor zijn de volgende bevestigingsmaterialen en het volgende gereedschap nodig:

- Maststeun met gaten op 78 mm (3.06 in) afstand van elkaar (horizontaal) en op 283 mm (11.15 in) afstand van elkaar (verticaal).
- Twee u-bouten van 78 mm (3.06 in) x  $\frac{5}{16}$  inch.
- Moersleutel van  $\frac{1}{2}$  inch.

Monteer de gateway als volgt:

1. Bevestig één u-bout om de mast waarbij de bout door de bovenste montagegaten van de maststeun en de 1420 heenkomen. Steek de andere u-bout door de onderste montagegaten van de maststeun en de 1420.
2. Schroef de moeren met een  $\frac{1}{2}$  inch dopsleutel op de u-bouten en draai ze aan.

**BESTE PRAKTIJK**

*Voor buitenmontage kunt u het beste de seriële of primaire Ethernet-kabel (P1) rechtstreeks naar het informatiesysteem leiden. Gebruik indien nodig een kabelbuis en/of snoerontlasting.*

**BESTE PRAKTIJK**

*Bij het aanleggen van een kabel of kabelbuis kunt u het beste een Ethernet-verbinding van poort P2 op de 1420 naar een makkelijke locatie binnen leiden (als de 1420 is besteld met uitgangscod 2).*

*Hierdoor kunt u later makkelijker de configuratie aanpassen.*

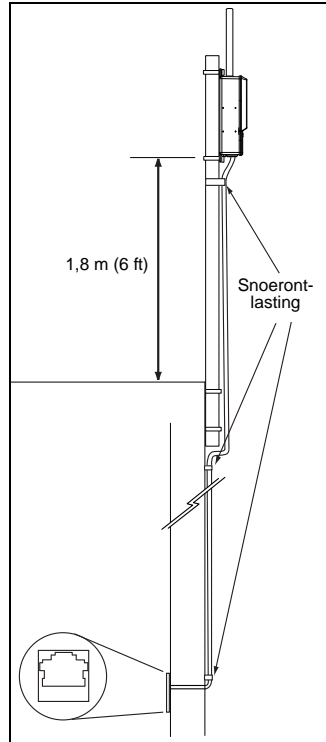

**VERVOLG STAP 4...****Externe antenne (optioneel)**

De opties voor de externe antenne bieden flexibiliteit voor de montage van de Gateway op basis van draadloze verbindingsmogelijkheden, bliksembeveiliging en gangbare werkpraktijken.

**⚠ WAARSCHUWING**

Houd u bij de installatie van een externe antenne voor de Smart Wireless Gateway aan de vastgestelde veiligheidsprocedures om vallen of aanraking met hoogspanningskabels te voorkomen.

Houd u bij het installeren van onderdelen van de externe antenne voor de Smart Wireless Gateway aan de plaatselijke en nationale voorschriften met betrekking tot elektriciteit en aan de beste praktijken op het gebied van bliksembeveiliging.

Raadpleeg vóór installatie de plaatselijke elektriciteitsinspecteur, elektriciteitsbeambte en de opzichter van het werkterrein.

De opties voor de externe antenne van de Smart Wireless Gateway zijn met name ontwikkeld om flexibele installatiemogelijkheden te bieden en tegelijkertijd de prestatie van de draadloze verbinding te optimaliseren en plaatselijke spectrumgoedkeuringen te behouden. Elke set voor de externe antenne bevat een LMR-400-coaxkabel van 15,2 m (50 ft) en een antenne met grote versterking. Om de prestaties van de draadloze verbinding in stand te houden en om te voorkomen dat de plaatselijke regelgeving inzake spectra wordt overtreden, dient u de lengte van, of het type coaxkabel, of het type antenne ongewijzigd te laten.

Als de externe antenne, anders dan is aangegeven in dit document, niet wordt gebruikt, is Emerson Process Management niet aansprakelijk voor de prestaties van de draadloze verbinding of voor overtreding van plaatselijk geldende regelgeving inzake spectra.

De sets voor de externe antenne bevatten weersbestendige tape om de kabelaan sluitingen mee te beschermen en een montageset voor de bliksem afleider en de antenne. Het diagram en de tabel hieronder beschrijven alle opties voor de externe antennesets.

Tabel 1. Opties voor de set van de externe antenne

Setoptie	Antenne	Kabel 1	Kabel 2	Bliksem afleider
WL2	1/2 golflengte dipool omnidirectioneel + 6 dB versterking	15,2 m (50 ft) LMR-400	n.v.t.	Kopmontage, gasafvoerleiding van stekkerbus naar stekker 0,5 dB invoegverlies
WL3	1/2 golflengte dipool omnidirectioneel + 6 dB versterking	9,1 m (30 ft) LMR-400	6,1 m (20 ft) LMR-400	In-line, gasafvoerleiding van stekkerbus naar stekkerbus 0,1 dB invoegverlies
WL4	1/2 golflengte dipool omnidirectioneel + 6 dB versterking	12,2 m (40 ft) LMR-400	3,0 m (10 ft) LMR-400	In-line, gasafvoerleiding van stekkerbus naar stekkerbus 0,1 dB invoegverlies

## 1420 Wireless Gateway

## VERVOLG STAP 4...

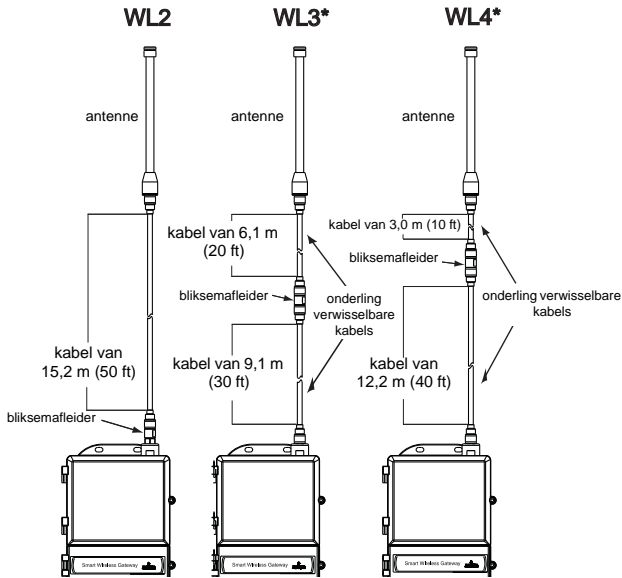
**NB**

**Om installatie te vergemakkelijken zijn de coaxkabels op de externe-antenneopties WL3 en WL4 onderling verwisselbaar.**

De externe antenne dient zo te worden geplaatst dat een optimale draadloze verbinding wordt verkregen. Idealiter 4,6–7,6 m (15–25 ft) boven de grond of 2 m (6 ft) boven obstakels of grote bouwwerken.

**Installatie van de optie WL2:**

1. Bevestig de antenne met behulp van de meegeleverde uitrusting aan een buismast van 0,05 m (2 in).
2. Bevestig de bliksemafleider aan de bovenkant van de Gateway.
3. Sluit de antenne met de LMR-400-coaxkabel aan op de bliksemafleider.
4. Dicht alle aansluitingen tussen de Gateway, de bliksemafleider, de kabel en de antenne af met weersbestendige tape.

### VERVOLG STAP 4...

#### Installatie van de optie WL3/WL4:

1. Bevestig de antenne met behulp van de meegeleverde uitrusting aan een buismast van 0,05 m (2 in).
2. Monteer de bliksemafleider met de meegeleverde uitrusting, waarbij u voor optimale bliksembeveiliging de afstand tussen de bliksemafleider en de uitgang van het gebouw zo klein mogelijk houdt.
3. Sluit de Gateway met de LMR-400-coaxkabels aan op de bliksemafleider en de antenne.
4. Dicht alle aansluitingen tussen de Gateway, de bliksemafleider, de kabel en de antenne af met weersbestendige tape.

De einden van de coaxkabel die ongebruikt blijven, dienen te worden geplaatst in windingen van 0,3 m (12 in).

Zorg dat de montagemast en de bliksemafleider zijn geaard volgens de plaatselijke/landelijke wet- en regelgeving inzake elektriciteit.

#### Voorbeeld van montage van een externe antenne

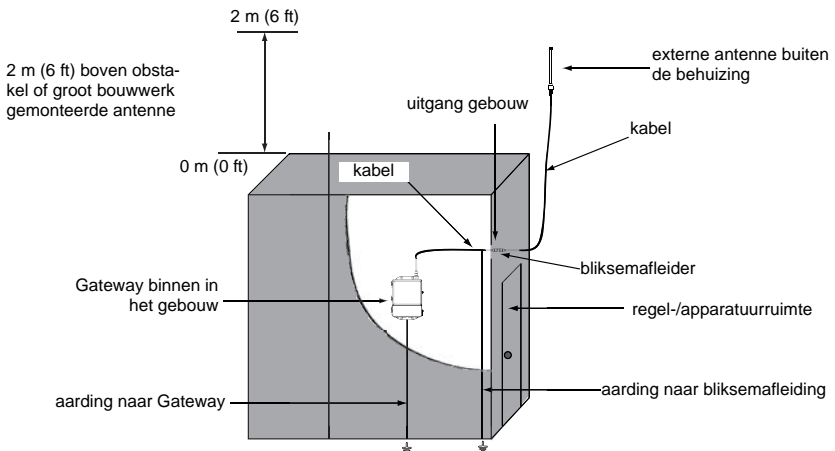

#### Aansluiten op het informatiesysteem

1. Installeer de kabelverbinding vanaf de **primaire Ethernet**-uitgang of **seriële uitgang** op de 1420 en sluit deze aan op de **Ethernet**- of **seriële** invoerpoort op het hostsysteem.
2. Sluit bij seriële verbindingen A op A aan en B op B en zorg dat alle aansluitpunten schoon en stevig bevestigd zijn om verbindingsproblemen door de bekabeling te voorkomen.

## 1420 Wireless Gateway

### VERVOLG STAP 4...

Afbeelding 1. Schema aansluitpunten voor de 1420

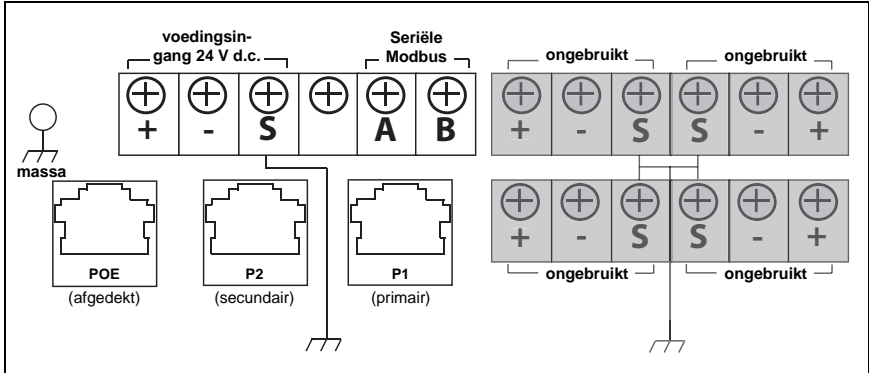

#### BESTE PRAKTIJK

*Er wordt doorgaans STP-kabel gebruikt voor de seriële verbinding. Het afschermplaatje wordt standaard aan de kant van de seriële host geaard terwijl het aan de kant van de 1420 zwevend wordt gelaten. Zorg dat u de afscherming van de 1420 isoleert om aardproblemen te voorkomen.*

#### NB:

*Voor de meeste systemen geldt dat  $A = Tx +$  en  $B = Rx -$ . Bij sommige systemen is dit omgekeerd. Zie voor vierdraads systemen Afbeelding 2.*

Afbeelding 2. Typisch conversiediagram voor full-duplex (vier draden) naar half-duplex (twee draden)

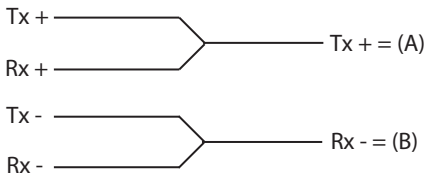

*Controleer aan de hand van de documentatie van het hostsysteem of de kabels op de juiste wijze zijn geconfigureerd.*

#### Voeding

Zodra de montage gereed is kunt u als volgt de 1420 van voeding voorzien.

1. Aard de 1420 met een geschikte aardingsmethode. Bij het aansluitblok bevindt zich een massatap en onderaan de behuizing, in de buurt van de buisingangen, bevindt zich een externe aardaansluiting.
2. Sluit de 24-volts gelijkstroomkabel aan op de aansluitpunten voor de voedingingang op de 1420. Voor de 1420 is een stroomsterkte van 500 mA vereist.
3. Sluit de afdekplaat van de aansluitpunten weer en draai deze stevig aan.

#### BESTE PRAKTIJK

*Gebruik een ononderbroken voeding (UPS) om er zeker van te zijn dat het netwerk blijft functioneren in het geval van stroomuitval.*



## **PRODUCTCERTIFICATIES**

### **Goedgekeurde productielocaties**

Rosemount Inc. – Chanhassen, Minnesota, VS

### **Naleving van regelgeving voor telecommunicatieapparatuur**

Alle draadloze apparaten dienen te worden gecertificeerd om te waarborgen dat ze voldoen aan de regelgeving inzake gebruik van het RF-spectrum. Dit type productcertificering is in nagenoeg alle landen vereist. Emerson werkt wereldwijd samen met overheidsinstanties om producten te leveren die volledig in overeenstemming zijn met geldende regelgeving, zodat het risico wordt weggenomen dat met het gebruik van draadloze apparatuur wettelijke richtlijnen en/of wetgeving zouden worden overtreden.

### **FCC en IC**

Dit apparaat voldoet aan deel 15 van de FCC-regels. Het gebruik is uitsluitend toegestaan onder de volgende voorwaarden: Dit apparaat mag geen schadelijke storing veroorzaken. Dit apparaat dient alle ontvangen storing te accepteren, inclusief storing die mogelijk tot gevolg heeft dat het apparaat op ongewenste wijze functioneert. Dit apparaat dient zo te worden geïnstalleerd dat de afstand tussen de antenne en alle personen ten minste 20 cm bedraagt.

### **Normale locatie-certificering voor FM**

De Gateway is volgens de standaardprocedure door FM onderzocht en getest, waarbij is vastgesteld dat het ontwerp voldoet aan de elementaire elektrische, mechanische en brandveiligheidsvereisten. FM is een in de VS nationaal erkend onderzoekslaboratorium (nationally recognized testing laboratory; NRTL) dat is geaccrediteerd door de Amerikaanse Occupational Safety and Health Administration (OSHA).

### **Certificaties Noord-Amerika**

N5 FM divisie 2, niet-vonkend

Certificaatnummer: 3028321

Niet-vonkend voor klasse I, divisie 2, groep A, B, C en D.

Stofontstekingsbestendig voor klasse II, III, divisie 1,

groep E, F en G; locaties binnen/buiten;

NEMA type 4X

Temperatuurcode: T4 ( $-40\text{ °C} < T_a < 60\text{ °C}$ )

### **Canadian Standards Association (CSA)**

N6 CSA divisie 2, niet-vonkend

Certificaatnummer: 1849337

Geschikt voor klasse I, divisie 2, groep A, B, C en D.

Stofontstekingsbestendig voor klasse II, groep E, F, en G;

Geschikt voor klasse III gevaarlijke locaties;

Installeren conform Rosemount-tekening 01420-1011.

Temperatuurcode: T4 ( $-40\text{ °C} < T_a < 60\text{ °C}$ )

CSA-behuizing type 4X

## 1420 Wireless Gateway

**Informatie over richtlijnen van de Europese Unie**

De EU-verklaring van overeenstemming voor alle vigerende Europese richtlijnen voor dit product kunt u vinden op onze website [www.rosemount.com](http://www.rosemount.com). Voor een gedrukt exemplaar kunt u zich wenden tot ons plaatselijk verkoopkantoor.

*ATEX-richtlijn (94/9/EG)*

Emerson Process Management voldoet aan de ATEX-richtlijn.

*Elektromagnetische compatibiliteit (EMC) (2004/108/EG)*

Emerson Process Management voldoet aan de EMC-richtlijn.

*Richtlijn betreffende radioapparatuur en telecommunicatie-eindapparatuur (R&TTE) (1999/5/EG)*

Emerson Process Management voldoet aan de R&TTE-richtlijn.

**Europese certificatie****N1 ATEX type n**

Certificaatnummer: Baseefa 07ATEX0056X

ATEX-markering: Ex II 3 G

Ex nA nI IIC T4 ( $-40\text{ °C} < T_a < 60\text{ °C}$ )

**Speciale voorwaarden voor veilig gebruik (X)**

De oppervlakteweerstand van de antenne bedraagt meer dan een gigaohm. Om elektrostatische lading te voorkomen, mag hij niet worden schoongewreven of gereinigd met oplosmiddelen of een droge doek.

Het toestel kan de 500 V-isolatie-test die vereist is volgens bepaling 9.4 van

EN 60079-15: 2005 niet doorstaan. Hiermee dient rekening te worden gehouden bij installatie van het apparaat.

**ND ATEX stof**

Certificaatnummer: Baseefa 07ATEX0057

EX tD A 22 IP66 T135 ( $-40\text{ °C} < T_a < 60\text{ °C}$ )

Ex nA nL IIC T4 T4 ( $-40\text{ °C} < T_a < 60\text{ °C}$ ) II 3D

$V_{max} = 28\text{ V}$

**N7 IECEx type n**

Certificaatnummer: IECEx BAS 07.0012X

Ex nC IIC T4 ( $-40\text{ °C} = < T_a \leq 60\text{ °C}$ )

Nominale spanning: 28 V

**Speciale voorwaarden voor veilig gebruik (X)**

De oppervlakteweerstand van de antenne bedraagt meer dan een gigaohm. Om elektrostatische lading te voorkomen, mag hij niet worden schoongewreven of gereinigd met oplosmiddelen of een droge doek.

Het toestel kan de 500 V-isolatie-test die vereist is volgens bepaling 9.4 van

EN 60079-15: 2005 niet doorstaan. Hiermee dient rekening te worden gehouden bij installatie van het apparaat.

**NF IECEx stof**

Certificaatnummer: IECEx BAS 07.0013

Ex tD A22 IP66 T135 ( $-40\text{ °C} < T_a < 60\text{ °C}$ )

$V_{max} = 28\text{ V}$

**Combinaties van certificeringen**

**KD** combinatie van N5, N6 en N1.

## Beknopte installatiegids

00825-0111-4420, Rev DA

Augustus 2009

## 1420 Wireless Gateway

Tabel 2. Locaties van Ethernet-poorten

Instellingen	Locatie
1420 Ethernet-poort	P1
Switch of toegangspunt informatiesysteem	
Switch of toegangspunt Ethernetpoort	

Tabel 3. Communicatie-instellingen Ethernet

Instelling	Waarde	Opties
Gebruik van vast IP of DHCP?		Vast of DHCP
Vast IP-adres of DHCP-hostnaam		XXX.XXX.XXX.XXX of XXXXXXXX
Netmasker (subnetmasker)		YYY.YYY.YYY.YYY
Gateway		ZZZ.ZZZ.ZZZ.ZZZ

Tabel 4. Locaties voor seriële aansluitingen



Locaties	
Locatie seriële kaart	
Identificatie seriële kaart	
Aansluitpunt A seriële kaart (Tx +)	
Aansluitpunt B seriële kaart (Rx -)	

Tabel 5. Instellingen seriële communicatie

Instelling	Waarde	Opties op de 1420 (standaardopties vetgedrukt)
Slaafadres Modbus		<b>1–247</b>
Baudsnelheid		9600, <b>19200</b> , 38400, 57600
Pariteit		Geen, <b>Even</b> , Oneven
Stopbits		<b>1</b> , 2
Responsvertraging		<b>0 ms</b> , configureerbaar in ms
Respons bij lezen niet-toegewezen register		<b>Nul</b> , illegale data
Respons bij schrijven niet-toegewezen register		<b>OK</b> , illegaal data-adres
Schrijfgedrag		<i>Synchroon</i> , in wachtrij, <b>meest actueel</b>
Weergave drijvende-komma		<b>Drijvende komma</b> , rond getal (integer), schaal
Gebruik omgekeerd drijvende-kommaformaat		Ja, <b>Nee</b>
Geassocieerde status van waarde als fout opnemen?		<b>Ja</b> , Nee
Foutmelding op waarde		<b>NaN</b> , +Inf, -Inf, *Overige*
Foutmelding op *Overige* waarde		<b>32767</b> , (elk heel getal)

1420 Wireless Gateway

Afbeelding 3. EU-verklaring van overeenstemming voor de 1420 Wireless Gateway

<b>ROSEMOUNT</b>	<b>CE</b>
<b>EC Declaration of Conformity</b> No: RMD 1067 Rev. C	
We,	
<b>Rosemount Inc.</b> 8200 Market Boulevard Chanhausen, MN 55317-9685 USA	
declare under our sole responsibility that the product,	
<b>Model 1420 Wireless Gateway</b>	
manufactured by,	
<b>Rosemount Inc.</b> 8200 Market Boulevard Chanhausen, MN 55317-9685 USA	
to which this declaration relates, is in conformity with the provisions of the European Community Directives, including the latest amendments, as shown in the attached schedule.	
Assumption of conformity is based on the application of the harmonized standards and, when applicable or required, a European Community notified body certification, as shown in the attached schedule.	
 _____ (signature)	Vice President of Global Quality _____ (function name - printed)
Timothy J. Layer _____ (name - printed)	March 12, 2009 _____ (date of issue)
	



Schedule

No: RMD 1067 Rev. C

EMC Directive (2004/108/EC)

EN 61326-1: 2006  
EN 61326-2-3: 2006

R&TTE Directive (1999/5/EC)

All Models with "Operating Frequency and Protocol Code A1"  
EN 301 489-1: V 1.2.1 2002, EN 301 489-17: V1.4.1 2002  
EN 60950-1: 2001  
EN 300 328 V 1.6.1 (2004-11)



Country	Restriction
Bulgaria	General authorization required for outdoor use and public service
France	Outdoor use limited to 10mW e.i.r.p.
Italy	If used outside of own premises, general authorization is required
Norway	May be restricted in the geographical area within a radius of 20km from the center of Ny-Alesund
Romania	Use on a secondary basis. Individual license required.



All Models with "Operating Frequency and Protocol Code A3"  
EN 301 489-1: V 1.2.1 2002, EN 301 489-17: V1.4.1 2002  
EN 61010-1: 2001 Second Edition  
EN 300 328 V 1.6.1 (2004-11)

ATEX Directive (94/9/EC)

Model 1420 Wireless Gateway

Ex nA nL IIC: Baseefa07ATEX0056X – Type n Certificate  
EN 60079-15: 2005

Ex tD A22 IP6X: Baseefa07ATEX0057 – Dust Certificate  
EN 61241-1: 2004



**ROSEMOUNT**



**Schedule**

**No: RMD 1067 Rev. C**

**ATEX Notified Bodies for EC Type Examination Certificates**

**Baseefa (2001) Ltd.** [Notified Body Number: 1180]  
Health and Safety Laboratory Site  
Harpur Hill  
Buxton, Derbyshire SK17 9JN  
United Kingdom

**ATEX Notified Body for Quality Assurance**

**Baseefa (2001) Ltd.** [Notified Body Number: 1180]  
Health and Safety Laboratory Site  
Harpur Hill  
Buxton, Derbyshire SK17 9JN  
United Kingdom

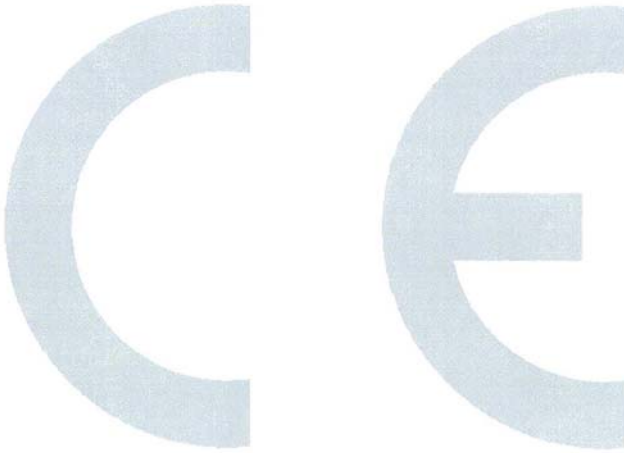

**ROSEMOUNT** 

**EG-verklaring van overeenstemming**  
**Nr: RMD 1067 Rev. C**

---

Wij,

**Rosemount Inc.**  
**8200 Market Boulevard**  
**Chanhassen, MN 55317-9685**  
**VS**

verklaren onder onze volledige verantwoordelijkheid dat

**Model 1420 Wireless Gateway**

vervaardigd door

**Rosemount Inc.**  
**8200 Market Boulevard**  
**Chanhassen, MN 55317-9685**  
**VS**

waarop deze verklaring betrekking heeft, in overeenstemming is/zijn met de bepalingen in de richtlijnen van de Europese Gemeenschap, met inbegrip van de meest recente wijzigingen, welke staan vermeld in bijgevoegd schema.



Aanvaarding van de overeenstemming is gebaseerd op de toepassing van geharmoniseerde normen en, waar van toepassing of vereist, certificering door een aangemelde instantie in de Europese Gemeenschap, welke vermeld staan in onderstaand schema.

\_\_\_\_\_  
Vice President of Global Quality  
(functie – in blokletters)

\_\_\_\_\_  
12 maart 2009  
(datum van uitgifte)

\_\_\_\_\_  
Timothy J Layer  
(naam – in blokletters)



**Schema**  
**Nr.: RMD 1067 v. C**

---

**EMC-richtlijn (2004/108/EG)**

EN 61326-1: 2006  
EN 61326-2-3: 2006

---

**R&TTE-richtlijn (1999/5/EG)**

**Alle modellen met “bedrijfsfrequentie en protocolcode A1”**  
EN 301.489-1: V 1.2.1 2002, EN 301 489-17: V1.4.1 2002  
EN 60950-1: 2001  
EN 300 328 V 1.6.1 (2004-11)

**CE!**

Land	Beperking
Bulgarije	Algemene toestemming vereist voor buitengebruik en voor gebruik in het openbaar.
Frankrijk	Buitengebruik beperkt tot 10 mW e.l.r.p.
Italië	Algemene vergunning vereist voor gebruik buiten eigen erf.
Noorwegen	Beperking mogelijk in het geografische gebied binnen een straal van 20 km van het centrum van Ny-Alesund.
Roemenië	Te gebruiken op secundaire basis. Individuele vergunning vereist.

**CE**

**Alle modellen met “bedrijfsfrequentie en protocolcode A3”**  
EN 301.489-1: V 1.2.1 2002, EN 301 489-17: V1.4.1 2002  
EN 61010-1: 2001 - tweede editie  
EN 300 328 V 1.6.1 (2004-11)

---

**ATEX-richtlijn (94/9/EG)**

**Model 1420 Wireless Gateway**

**Ex nA nL IIC:** Baseefa07ATEX0056X – Certificering type n  
EN 60079-15: 2005

**Ex tD A22 IP6X:** Baseefa07ATEX0057 – Stofcertificaat  
EN 61241-1: 2004

---



Pagina 2 van 3

1420\_RMD1067C\_dat.doc



**ROSEMOUNT**



**Schema**  
**Nr.: RMD 1067 v. C**

---

**ATEX aangemelde instanties voor onderzoekscertificaten type EG**

**Baseefa (2001) Ltd.** [nummer aangemelde instantie: 1180]  
Locatie gezondheids- en veiligheidslaboratorium  
Harpur Hill  
Buxton, Derbyshire SK17 9JN  
Verenigd Koninkrijk

**ATEX aangemelde instantie voor kwaliteitswaarborg**

**Baseefa (2001) Ltd.** [nummer aangemelde instantie: 1180]  
Locatie gezondheids- en veiligheidslaboratorium  
Harpur Hill  
Buxton, Derbyshire SK17 9JN  
Verenigd Koninkrijk



