

ASCO™ Magnetventile

2-Wege, NC/NO, direkt betätigt, 1/8" oder 1/4" mit Gewinde

Merkmale und Vorteile

- Großer Bereich von Durchfluss- und Druckstufen
- Schnelle Demontage des Führungsrohrs zur einfachen Wartung interner Teile
- Standard-Ventiltellerdichtung aus FPM, EPDM, NBR, RUBY geeignet für einen weiten Bereich an Betriebstemperaturen und kompatibel mit vielen Medien
- Die Standard-Handhilfsbetätigung ermöglicht einfache Installation (nur 1/8"-Ausführung)
- AC/DC-Austauschbarkeit der Magnetspule ohne Zerlegung des Ventils (nur 1/8"-Ausführung)
- UL429 und EN 60335 zertifiziert
- NSF 169 und EC 1935 2004 zertifiziert, siehe „15-STELLIGER PRODUKTCODE“
- Ventil in kompakter und leichter Bauweise
- Die Magnetventile entsprechen den geltenden EU- und EAC-Richtlinien

Allgemein

Differenzdruck Siehe «KENNDATEN» [1 bar = 100 kPa]
Umgebungstemperaturbereich -10 °C bis +60 °C (14 °F bis 140 °F)
Max. Viskosität 40 cSt (mm²/s)
Schaltzeit 10–20 ms (1/8"-Ausführung)
 20–70 ms (1/4"-Ausführung)

Medium (*)	Temperaturbereich (TS) ⁽¹⁾	Werkstoffe (*)
Luft, inerte Gase, Wasser, Öl, Heißwasser und Dampf ⁽²⁾	0 °C bis +130 °C (32 °F bis 266 °F)	FPM (Fluorelastomer)
	-10 °C bis +170 °C (14 °F bis 338 °F)	RUBY Ventilteller (FPM Dichtung)
Luft, inerte Gase, Wasser, Heißwasser und Dampf ⁽²⁾	-10 °C bis +140 °C (14 °F bis 284 °F)	EPDM (Ethylen-Propylen-Dien-Monomer)
Luft, inerte Gase, Wasser, Öl	-10 °C bis +90 °C (14 °F bis 194 °F)	NBR (Nitril)
Kältemittel	-10 °C bis +90 °C (14 °F bis 194 °F)	CR70N (Chloropren) (HNBR Dichtung)

Mediumberührte Teile

(*) Die Beständigkeit der mediumberührten Teile gegenüber den verwendeten Medien ist zu überprüfen.

Gehäuse Messing oder Edelstahl, AISI 316
Kurzschlussring Kupfer
Führungsrohr Edelstahl
Magnetanker und Gegenanker Edelstahl
Federn Edelstahl
Prozessisolierung FPM oder EPDM oder NBR oder HPBR
Ventilteller FPM oder EPDM oder RUBY oder NBR oder CR70N
Ventilsitz Messing oder Edelstahl AISI 303

Elektrische Daten

Isolationsklasse (Magnet) F (H-Zulassung anhängig)
Elektrischer Anschluss Leitungsdose (Kabel Ø 6–8 mm oder Ø 6–10 mm)
Elektrische Ausführung DIN 43650, 11 mm, Industriestandard B (Typ 01) oder ISO 4400/EN 175301-803, Form A (Typ 02)
Elektrische Sicherheit IEC 335
Schutzart IP67 vergossen (EN 60529) mit Leitungsdose
Standardspannungen DC (=) : 12–24 V (+10 % -5 %)
 AC (~) : 24 V/50–60 Hz – 110 V/50 Hz (120 V/60 Hz)
 230 V/50–60 Hz (+10 % -15 %)

Umgebungstemperaturbereich (TS) / Magnetkopf °C (°F)	Nennleistung			Ersatzmagnet			Typ
	Halten		warm/kalt	~		=	
	(VA)	(W)	(W)	120 V/60 Hz, 110 V/50 Hz	230 V /50-60 Hz	24 V DC	
-10 bis +60 (14 bis 140)	4,5	3	3,5	533534-024	533534-003	533534-001	01
	-	-	5	-	-	533534-002	
	8	6	-	-	533534-023	-	
	-	-	5	-	-	533593-001	02
	14	9	9	533593-020	533593-003	533593-002	
	-	-	5,5	-	-	511952-006	

Optionen

- NSF 169, EC 1935 / 2004 Zertifizierung, EPDM/FPM Ventilteller und Dichtung (Nahrungsmittelgüte), RUBY Ventilteller, Edelstahl-Ventilsitz
- Die Verwendung von starren Dichtungen (RUBY) mit gasförmigen Medien führt zu einer geringen Leckage, die im Allgemeinen auf 2 scc/min bei 1 bar Druck (0,002 l/min) begrenzt ist.

(*) Die Beständigkeit der mediumberührten Teile gegenüber den verwendeten Medien ist zu überprüfen.
⁽¹⁾ Die minimale Umgebungstemperatur des Magnetventils wird durch die Beschränkungen der angegebenen Mindesttemperatur bestimmt.
⁽²⁾ Nur Dampf für 1/4"-Ausführung mit Edelstahlsitz oder -Gehäuse.

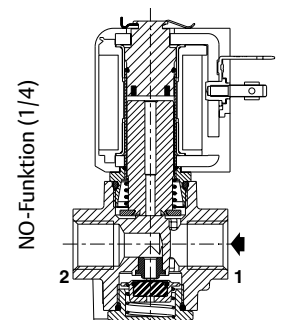
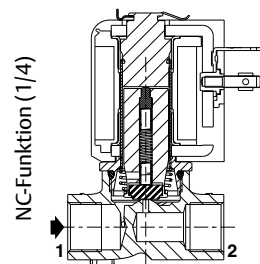
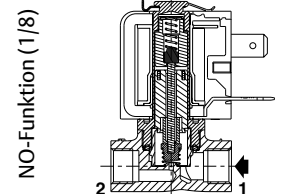
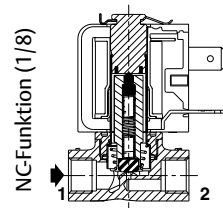
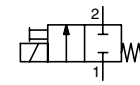
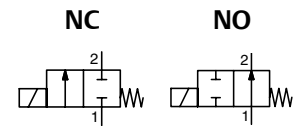

Technische Daten ⁽¹⁾

												15-STELLIGER PRODUKTCODE											
Rohrinnweite	Sitznennweite	Durchflusskoeffizient Kv		Betriebsdruckdifferenz bar (psi)						Magnetleistung (W)	Gewindetyp	Abmessungen/Typ ⁽²⁾	Messing	Edelstahl	Optionen		Spannungscode						
				max. (PS)											Ohne Handhilfsbetätigung	Mit Handhilfsbetätigung	230 V/50-60 Hz	110 V/50 Hz (120 V/60 Hz)	24 V/50-60 Hz	12 V/DC	24 V/DC		
				Luft (*)		Wasser (*)		Öl (*)															
Millimeter (in.)	m ³ /h (Cv)	(l/min)	min.	~	=	~	=	~	=	~	=												
NC - Normal geschlossen, FPM Ventilteller und Dichtung																							
1/8	1,2 (3/64)	0,051 (0,06)	0,85	0	30 (435)	20 (290)	30 (435)	20 (290)	30 (435)	20 (290)	3	3,5	G 01	G256C134S1	G256C144S1	V00	V01	FH	F0	FQ	F3	F1	
					-	26 (377)	-	26 (377)	-	26 (377)			NPT 01	8256C134S1	8256C144S1								
	1,6 (1/16)	0,08 (0,09)	1,33	0	30 (435)	12 (174)	30 (435)	12 (174)	30 (435)	12 (174)	3	3,5	G 01	G256C135S1	G256C145S1								
					-	16 (232)	-	16 (232)	-	16 (232)			NPT 01	8256C135S1	8256C145S1								
	2 (5/64)	0,12 (0,14)	1,99	0	15 (218)	6 (87)	15 (218)	6 (87)	15 (218)	6 (87)	3	3,5	G 01	G256C136S1	G256C146S1								
					-	7 (102)	-	7 (102)	-	7 (102)			NPT 01	8256C136S1	8256C146S1								
	2,4 (3/32)	0,14 (0,16)	2,32	0	13 (189)	4 (58)	13 (189)	4 (58)	13 (189)	4 (58)	3	3,5	G 01	G256C137S1	G256C147S1								
					-	6 (87)	-	6 (87)	-	6 (87)			NPT 01	8256C137S1	8256C147S1								
	3,2 (1/8)	0,18 (0,21)	2,99	0	7 (102)	2 (29)	7 (102)	2 (29)	7 (102)	2 (29)	3	3,5	G 01	G256C138S1	G256C148S1								
					-	3 (44)	-	3 (44)	-	3 (44)			NPT 01	8256C138S1	8256C148S1								
	1/4 ⁽³⁾	1,6 (1/16)	0,10 (0,11)	1,59	0	30 (435)	30 (435)	30 (435)	30 (435)	30 (435)	30 (435)	-	5	G* 02	G256C102S1								G256C111S1
						-	18 (261)	-	18 (261)	-	18 (261)			NPT 02	8256C102S1								8256C111S1
2,4 (3/32)		0,18 (0,21)	2,99	0	20 (290)	20 (290)	20 (290)	20 (290)	20 (290)	20 (290)	9	9	G* 02	G256C104S1	G256C113S1								
					-	6 (87)	-	6 (87)	-	6 (87)			NPT 02	8256C104S1	8256C113S1								
3,2 (1/8)		0,30 (0,35)	5,03	0	15 (218)	12 (174)	15 (218)	12 (174)	15 (218)	12 (174)	9	9	G* 02	G256C106S1	G256C115S1								
					-	3 (44)	-	3 (44)	-	3 (44)			NPT 02	8256C106S1	8256C115S1								
4,5 (11/64)		0,40 (0,46)	6,64	0	8 (116)	6 (87)	8 (116)	6 (87)	8 (116)	6 (87)	9	9	G* 02	G256C107S1	G256C116S1								
					-	2 (29)	-	2 (29)	-	2 (29)			NPT 02	8256C107S1	8256C116S1								
5 (13/64)		0,48 (0,55)	7,92	0	5 (73)	4 (58)	5 (73)	4 (58)	5 (73)	4 (58)	9	9	G* 02	G256C108S1	G256C117S1								
					-	2 (29)	-	2 (29)	-	2 (29)			NPT 02	8256C108S1	8256C117S1								
						5 (73)	4 (58)	5 (73)	4 (58)	5 (73)	4 (58)			G* 02	G256C125S1	G256C133S1							
						-	2 (29)	-	2 (29)	-	2 (29)			NPT 02	8256C125S1	8256C133S1							

⁽¹⁾ Alle Leistungsdaten beziehen sich auf Umgebungstemperatur = +60 °C.
⁽²⁾ Abmessungen: siehe Maßzeichnung(en) für jeden Konstruktionstyp auf der/den folgenden Seite(n).
⁽³⁾ Dampf: . RUBY Dichtung PS max. 8 bar (max. Medientemperatur 170 °C)
 . EPDM Dichtung PS max. 4 bar (max. Medientemperatur 140 °C)
 . FPM Dichtung PS max. 2,8 bar (max. Medientemperatur 130 °C)
 (*) Die Beständigkeit der medienberührten Teile gegenüber den verwendeten Medien ist zu überprüfen.

Technische Daten ⁽¹⁾

															15-STELLIGER PRODUKTCODE									
Rohrinn- weite	Sitzinn- weite	Durchfluss- koeffizient Kv			Betriebsdruck-differenz bar (psi)						Magnetleis- tung (W)		Gewindetyp	Abmessungen/Typ ⁽²⁾	Messing	Edelstahl	Optionen		Spannungscode					
					max.												Ohne Handhils- betätigung	Mit Handhilsbe- tätigung	230 V/50-60 Hz	110 V/50 Hz (120 V / 60 Hz)	24 V/50-60 Hz	12 V/DC	24 V/DC	
		mm (in.)	m ³ /h (Cv)	(l/min)	min.	~	=	~	=	~	=													
NO - Normal geöffnet, FPM Ventilteller und Dichtung																								
1/8	1,2 (3/64)	0,05 (0,06)	0,85	0	17 (247)	-	17 (247)	-	17 (247)	-	6	-	G 01	G256C230S1	G256C242S1	V00	-	FH	F0	FQ	F3	F1		
		NPT 01	8256C230S1	8256C242S1																				
	0,05 (0,06)	0,83	0	-	17 (247)	-	17 (247)	-	17 (247)	-	5,5	-	G 03	G256C246S1	G256C250S1									
	NPT 03	8256C246S1	8256C250S1																					
	1,6 (1/16)	0,08 (0,09)	1,33	17 (247)	-	17 (247)	-	17 (247)	-	6	-	G 01	G256C231S1	G256C243S1										
				NPT 01	8256C231S1	8256C243S1																		
0	-	10 (145)	-	10 (145)	-	10 (145)	-	5,5	-	G 03	G256C247S1	G256C251S1												
NPT 03	8256C247S1	8256C251S1																						
NO - Normal geöffnet, FPM Ventilteller und Dichtung, Edelstahl-Ventilsitz																								
1/4 ⁽³⁾	3,2 (1/8)	0,3 (0,35)	5,0	0	4 (58)	4 (58)	4 (58)	9	9			G 02	G256C216S1	-	9DQ	-	FH	F0	FQ	F3	F1			
												NPT 02	8256C216S1	-										
NO - Normal geöffnet, FPM Ventilteller und Dichtung (Nahrungsmittelgüte), Edelstahl-Ventilsitz + NSF-169 + EC 1935 / 2004																								
1/4 ⁽³⁾	3,2 (1/8)	0,3 (0,35)	5,0	0	4 (58)	4 (58)	4 (58)	9	9			G 02	G256C216S1	-	9DH	-	FH	F0	FQ	F3	F1			
												NPT 02	8256C216S1	-										

⁽¹⁾ Alle Leistungsdaten beziehen sich auf Umgebungstemperatur = +60 °C.

⁽²⁾ Abmessungen: siehe Maßzeichnung(en) für jeden Konstruktionstyp auf der/den folgenden Seite(n).

⁽³⁾ Dampf: FPM Dichtung PS max. 2,8 bar (max. Medientemperatur 130 °C)

(*) Die Beständigkeit der medienberührten Teile gegenüber den verwendeten Medien ist zu überprüfen.

Produktauswahl

Konfigurator - CAD-Dateien

PRODUKTCODE

G 256 C 134 S1 V00 F1

Anschlussart

G = ISO 228/1 (1/8" oder 1/4")
8 = NPT (SAE 71051)

Produktbaureihe

256

Revisionsbuchstabe

C = Erstfreigabe

Ventilausführung ⁽²⁾

Elektrische Schnittstelle

S1 = Mit Leitungsdose
S0 = Ohne Leitungsdose
L0 = Magnet mit Kabelenden (1/8" - 1/4", 500 mm Kabellänge)

Multi-Verpackungsoptionen

X1 = Ohne Leitungsdose
X2 = Mit Leitungsdose
X3 = Magnet mit Kabelenden (500 mm Kabellänge)

⁽²⁾ 1/8" NC, mit Magnet 30mm, kontaktieren Sie uns für verfügbare Katalognummern und technische Informationen.

Spannung

F1 = 24 V DC Class F
F3 = 12 V DC Class F
FQ = 24 V / 50-60 Hz Class F
F0 = 110 V / 50 Hz (120 V / 60 Hz) Class F
FH = 230 V / 50-60 Hz Class F
ET = 220-230 V / 50 Hz 208-240 V / 60 Hz Class F ⁽¹⁾
H1 = 24 V DC Class H
HH = 230 V / 50-60 Hz Class H

Optionen

Ohne Handhilfsbetätigung

E00 = EPDM Ventilteller und Dichtung
V00 = FPM Ventilteller und Dichtung
VNO = Ventilteller und Dichtung aus FPM für Sauerstoffservice
N00 = NBR Ventilteller und Dichtung
J00 = CR70N Ventilteller (HNBR Dichtung) ⁽³⁾
X00 = RUBY Ventilteller (FPM Dichtung) ⁽³⁾⁽¹⁾
9CJ = RUBY Ventilteller (FPM Dichtung) + NSF-169 + EC 1935 / 2004 ⁽³⁾⁽¹⁾
9CK = EPDM Ventilteller und Dichtung (Nahrungsmittelgüte) + NSF-169 + EC 1935 / 2004 ⁽⁴⁾
9CM = FPM Ventilteller und Dichtung (Nahrungsmittelgüte) + NSF-169 + EC 1935 / 2004
9DF = EPDM Ventilteller und Dichtung (Nahrungsmittelgüte) + Edelstahl-Ventilsitz + NSF-169 + EC 1935 / 2004 ⁽³⁾
9DH = FPM Ventilteller und Dichtung (Nahrungsmittelgüte) + Edelstahl-Ventilsitz + NSF-169 + EC 1935 / 2004 ⁽³⁾
9DP = EPDM Ventilteller und Dichtung + Edelstahl-Ventilsitz ⁽³⁾
9DQ = FPM Ventilteller und Dichtung + Edelstahl-Ventilsitz ⁽³⁾
9DY = RUBY Ventilteller (FPM Dichtung) + Edelstahl-Ventilsitz ⁽³⁾⁽¹⁾
9ED = RUBY Ventilteller (FPM Dichtung) + Edelstahlventilsitz + NSF-169 + EC 1935 / 2004 ⁽³⁾⁽¹⁾

Mit Handhilfsbetätigung ⁽⁵⁾

(Mit rastender Handhilfsbetätigung)
E01 = EPDM Ventilteller und Dichtung, mit Handhilfsbetätigung
V01 = FPM Ventilteller und Dichtung, mit Handhilfsbetätigung
VN1 = Ventilteller und Dichtungen aus FPM für Sauerstoffservice, mit Handhilfsbetätigung
N01 = NBR Ventilteller und Dichtung, mit Handhilfsbetätigung
9CE = EPDM Ventilteller und Dichtung (Nahrungsmittelgüte), mit Handhilfsbetätigung + NSF-169 + EC 1935 / 2004
9CW = FPM Ventilteller und Dichtung (Nahrungsmittelgüte), mit Handhilfsbetätigung + NSF-169 + EC 1935 / 2004

⁽¹⁾ Bitte den Druckbereich auf dem Online-Konfigurator prüfen. Betriebsspannungsbereich (+10 % -10 %).

⁽³⁾ Nur 1/4"-Ausführung.

⁽⁴⁾ Nicht lieferbar für NO-Ausführung.

⁽⁵⁾ Nicht lieferbar für 1/4"-Ausführung und NO- Ausführung.

Reparaturkits und Serviceteile – Ersatzteilsätze

Ersatzteilsätze Nr. (*)														
		EPDM Ventilteller und Dichtung	FPM Ventilteller und Dichtung	NBR Ventilteller und Dichtung										
NC - Normal geschlossen - 1/4" - AC (~)														
256C119/121/123/ 124/125/127/129/ 129/131/132/133	M200706	E00	V00	N00	-	-	-	-	-	-	-	-	-	-
NC - Normal geschlossen - 1/4" - DC (=)														
256C119/121/123/ 124/125/127/129/ 129/131/132/133	M200714	E00	V00	N00	-	-	-	-	-	-	-	-	-	-
NO - Normal geöffnet - 1/4" - AC (-) / DC (=)														
256C216	M200716	-	-	-	-	-	-	-	-	-	-	-	-	-
		EPDM Ventilteller und Dichtung (Nahrungsmittelgüte) + NSF + EC 1935 / 2004 + Edelstahl-Ventilsitz	FPM Ventilteller und Dichtung (Nahrungsmittelgüte) + NSF + EC 1935 / 2004 + Edelstahl-Ventilsitz	RUBY Ventilteller (FPM Dichtung) + Edelstahl-Ventilsitz + NSF + EC 1935 / 2004			RUBY Ventilteller (FPM Dichtung) + NSF + EC 1935 / 2004	EPDM Ventilteller und Dichtung (Nahrungsmittelgüte) + NSF + EC 1935 / 2004	FPM Ventilteller und Dichtung (Nahrungsmittelgüte) + NSF + EC 1935 / 2004	EPDM Ventilteller und Dichtung + Edelstahl-Ventilsitz	FPM Ventilteller und Dichtung + Edelstahl-Ventilsitz	RUBY Ventilteller (FPM Dichtung) + Edelstahl-Ventilsitz	CR70N Ventilteller (HNBR Dichtung)	RUBY Ventilteller (FPM Dichtung)
NC - Normal geschlossen - 1/4" - AC (~)														
256C119/121/123/ 124/125/127/129/ 129/131/132/133	M200706	9DF	9DH	-	-	-	-	9CK	9CM	9DP	9DQ	-	J00	X00
256C106/107/115/ 116/123/124/131/132	M200707	-	-	9ED	-	-	9CJ	-	-	-	-	9DY	-	-
NC - Normal geschlossen - 1/4" - DC (=)														
256C119/121/123/ 124/125/127/129/ 129/131/132/133	M200714	9DF	9DH	-	-	-	-	9CK	9CM	9DP	9DQ	-	J00	X00
256C106/107/115/ 116/123/124/131/132	M200715	-	-	9ED	-	-	9CJ	-	-	-	-	9DY	-	-
NO - Normal geöffnet - 1/4" - AC (-) / DC (=)														
256C216	M200716	-	9DH	-	-	-	-	-	-	-	9DQ	-	-	-

01527DE-2024/R01
Änderungen vorbehalten. Alle Rechte vorbehalten.

Installation

- Die Magnetventile können in jeder Position montiert werden, ohne dass der Betrieb beeinträchtigt wird
- Die Ventilgehäuse sind mit 2 Montagebohrungen versehen.
- Gewindeanschluss „G“ einsetzbar für 1/8, haben Normgewinde nach ISO 228/1
- Gewindeanschluss „8“ haben Normgewinde = NPT (SAE 71051)
- Montage- und Wartungsanweisungen sind jedem Ventil beigelegt.

Abmessungen mm (in.), Gewicht kg (lbs)

Konfigurator - CAD-Dateien



TYP 01

Elektrische Schnittstelle „S1“
Magnetgröße 20 mm - Thermoplastisch geformt
IEC 335/DIN 43650
IP67

NC (1/8"): 256C134 bis 163

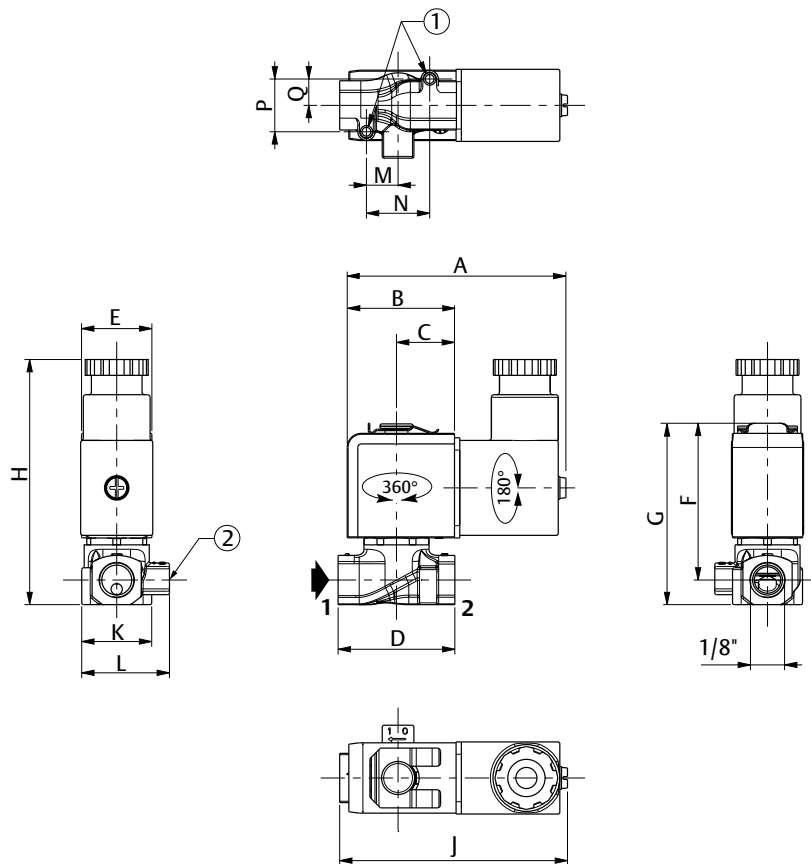

- ① 2 Montagebohrungen:
Bohrungen mit \varnothing M3 (\varnothing 0,12 in.)
- ② Handhilfsbetätigung

Größe 20		A	B	C	D	E	F	G	H	J	K	L	M	N	P	Q	Gewicht ⁽¹⁾	
G256C134..G256C163	mm	61,9	30,5	16,5	33,2	20	44,6	54,9	69,7	64,8	19,9	24,95	9	18	15	7,5	0,116	kg
8256C134..8256C163	(in.)	2,44	1,20	0,65	1,31	0,79	1,76	2,16	2,74	2,55	0,78	0,98	0,35	0,71	0,59	0,30	0,2556	(lbs)

⁽¹⁾ Einschl. Magnet und Leitungsdose.

Abmessungen mm (in.), Gewicht kg (lbs)

Konfigurator - CAD-Dateien

NO (1/8"): 256C230 bis 245

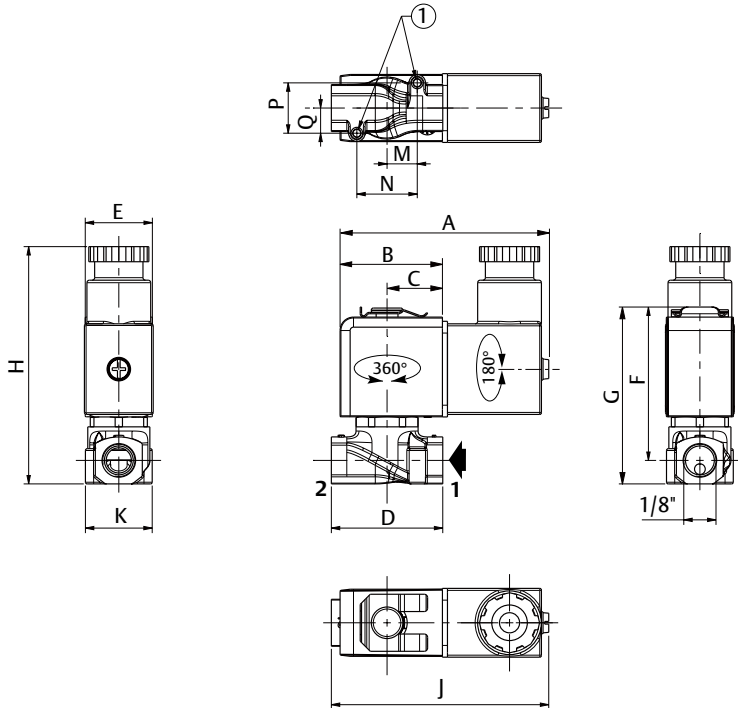

- ① 2 Montagebohrungen:
Bohrungen mit \varnothing M3 (\varnothing 0,12 in.)

Größe 20		A	B	C	D	E	F	G	H	J	K	M	N	P	Q	Gewicht ⁽¹⁾	
G256C122..G256C245	mm	61,9	30,5	16,5	33,2	20	45,7	54,9	70,7	64,8	19,9	9	18	15	7,5	0,116	kg
8256C122..8256C245	(in.)	2,44	1,20	0,65	1,31	0,79	1,8	2,16	2,78	2,55	0,78	0,35	0,71	0,59	0,30	0,255	(lbs)

⁽¹⁾ Einschl. Magnet und Leitungsdose.

Abmessungen mm (in.), Gewicht kg (lbs)

Konfigurator - CAD-Dateien



TYP 02

Elektrische Schnittstelle „S1“
Magnetgröße 30 mm - Thermoplastisch geformt
IEC 335/ISO 4400
IP67

NC (1/4"): 256C102 bis 133

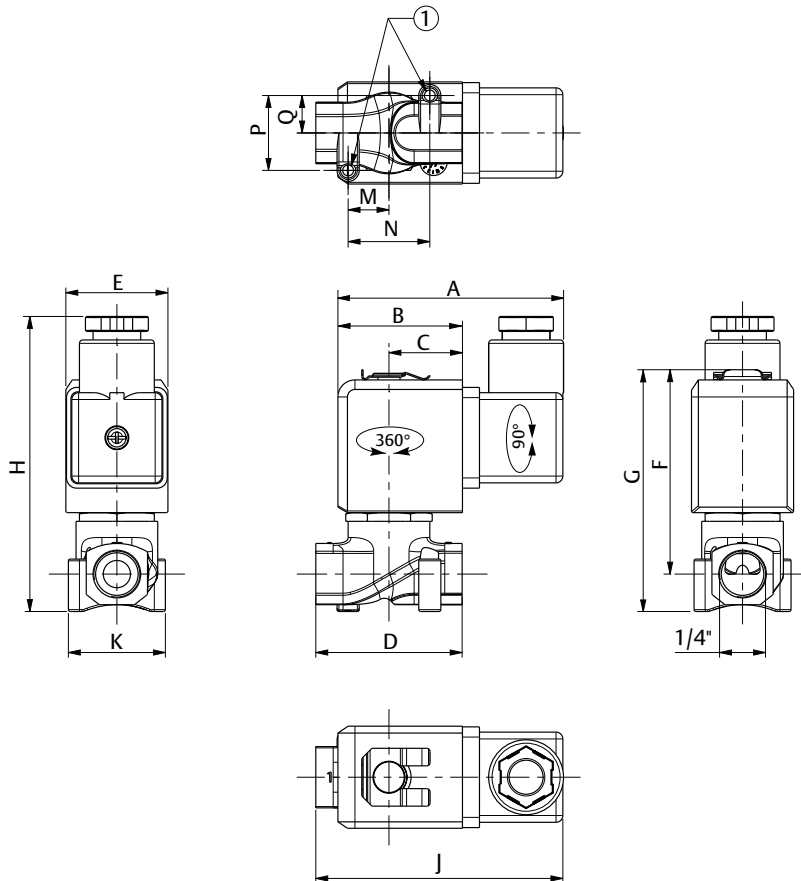

① 2 Montagebohrungen:
Bohrungen mit Ø M4 (Ø 0,16 in.)

Größe 30		A	B	C	D	E	F	G	H	J	K	M	N	P	Q	Gewicht ⁽¹⁾	
G256C100..G256C133	mm	66,3	36,6	21,6	43	30	60	70,5	86,7	72,6	28,5	12	24	22	11	0,3	kg
8256C100..8256C133	(in.)	2,61	1,44	0,85	1,69	1,18	2,36	2,78	3,40	2,86	1,12	0,47	0,94	0,87	0,43	0,661	(lbs)

⁽¹⁾ Einschl. Magnet und Leitungsdose.

Abmessungen mm (in.), Gewicht kg (lbs)

Konfigurator - CAD-Dateien

NO (1/4"): 256C201 bis 221

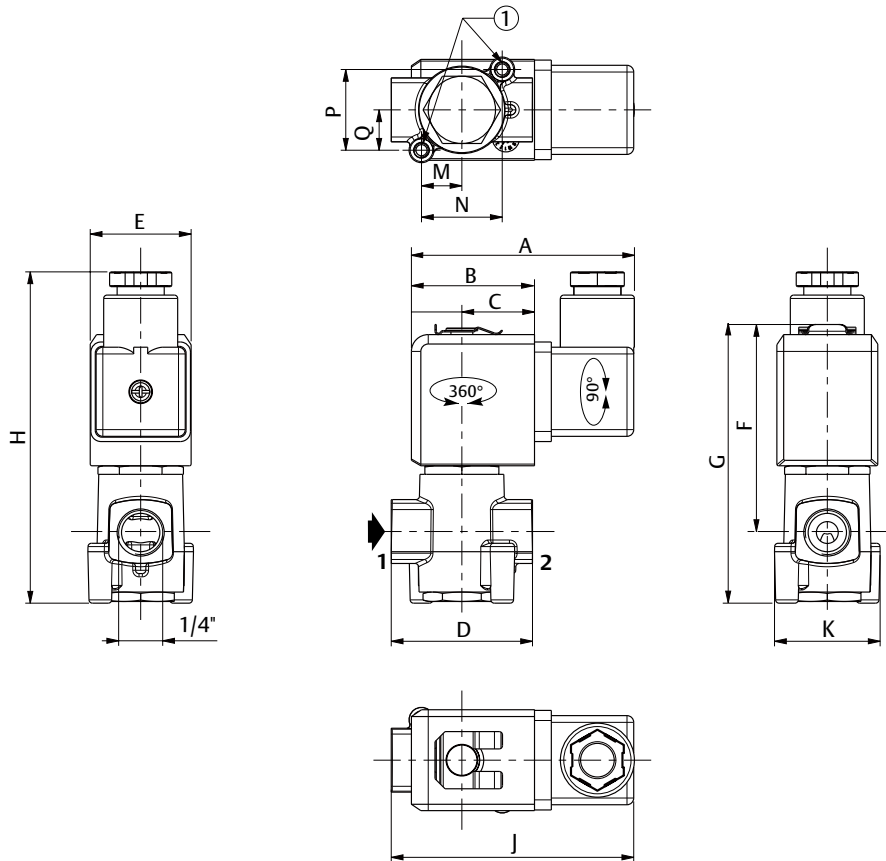

① 2 Montagebohrungen:
Ø M4, Tiefe 8 mm (Ø 0,16 in., Tiefe 0,31 in.)

Größe 30		A	B	Z	D	E	F	G	H	J	K	M	N	P	Q	Gewicht ⁽¹⁾	
G256C200..G256C221	mm	66,3	36,6	21,6	42	30	61,6	84,4	98,5	72,1	31,4	12	24	24	12	0,34	kg
8256C200..8256C221	(in.)	2,61	1,44	0,85	1,65	1,18	2,42	3,32	3,88	2,80	1,24	0,47	9,94	0,94	0,47	0,75	(lbs)

⁽¹⁾ Einschl. Magnet und Leitungsdose.

Abmessungen mm (in.), Gewicht kg (lbs)

Konfigurator - CAD-Dateien



TYP 03
Elektrische Schnittstelle „S1“
Magnetgröße 30 mm - Thermoplastisch geformt
IEC 335/ISO 4400
IP67

NO (1/8"): 256C246 bis 253

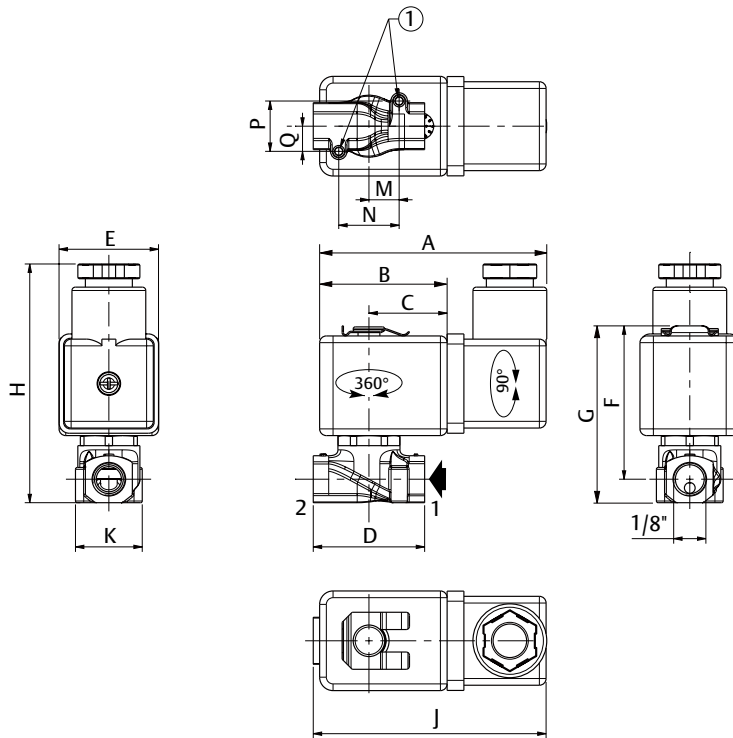

① 2 Montagebohrungen:
Bohrungen mit Ø M3 (Ø 0,12 in.)

Größe 30		A	B	Z	D	E	F	G	H	J	K	M	N	P	Q	Gewicht ⁽¹⁾	
G256C246..G256C253	mm	67,7	38	23,3	33,2	29,7	45,7	52,7	71,2	69,4	19,9	9	18	15	7,5	0,20	kg
8256C246..8256C253	(in.)	2,66	1,49	0,92	1,31	1,18	1,8	2,07	2,8	2,73	0,79	0,35	0,70	0,59	0,29	0,44	(lbs)

⁽¹⁾ Einschl. Magnet und Leitungsdose.