IMPORTANT

See separate pilot box/pilot valves installation and maintenance instructions (I&M) for information on: Electrical installation, explosionproof classification, temperature limitations, causes of improper electrical operation, coil and solenoid replacement.

DESCRIPTION

Series 355 is an aluminium Power Pulse Tank System provided with remote operated valves intended for dust collector systems. The integrated series 353 valves are 2-way normally closed piston/diaphragm type pulse valves, designed for quick opening and closing.

INSTALLATION

ASCO components are intended to be used only within the technical characteristics as specified on the nameplate or in the documentation. Ambient and fluid temperature must be within the range stated on the nameplate. Never apply incompatible fluids or exceed the pressure ratings of the system. Changes to the equipment are only allowed after consulting the manufacturer or its representative. CAUTION:

- The pressure supply system should be equipped with a pressure relief valve.
- A drain valve should be used in case condensed water can enter the tank system (unless the tank system is mounted upside down).
- For the protection of the equipment install a strainer or filter suitable for the service involved in the inlet side as close to the mani-fold system as possible.
- If tape, paste, spray or a similar lubricant is used when tightening, avoid particles entering the system.
- Use proper tools and locate wrenches as close as possible to the connection point.
- To avoid damage to the equipment, DO NOT OVERTIGHTEN pipe connections.
- Do not use valve as a lever.
- If excessive force on the tank system is applied, the installer must provide protection preventing forces to act upon the tank system.
- In case of an aggressive environment ASCO or authorized representatives should be contacted for a special tank system with proper protection.

MOUNTING POSITION

The tank system may be mounted in any position using the mounting facilities of the End Cap (M12 bolts recommended). Refer to views for mounting of the tank system to its side or bottom.

PIPING

The pressure can be connected to the threaded inlet port at the end cap, or at the outside (Ø 45mm) by using a hose, according to the views D04 and D05. The inlet port of the opposite end cap is standard closed using a plug. For gang mount connection of the tank system the plug can be removed. To ensure proper operation of the tank system, the pressure and the exhaust lines must be full area without restrictions. A minimum differential pressure as stamped on the nameplate must be maintained between pressure and exhaust during operation. The air supply must have an adequate capacity to pressurize the system and to maintain the minimum pressure during operation. To check pressure during operation a pressure gauge can be mounted on one of the two ¼" threaded service connections at each end cap. In case a blowpipe is used the connection to the tank system depends on the outlet option of the tank system (see views D06, D07, D08 and D09).

NOTE: For Quick Mount and push-in connection use a 1" pipe (Ø 33,2 to 34,2mm) according to ISO 4200.

CAUTION:

1. For Quick Mount and push-in connection the pipe should be chamfered and sharp edges removed, preventing the O-ring seal to be damaged.
2. For push-in connection the pipe is not fixed to the tank system, the blowpipe should be properly secured during installation.

REMOTE PILOT

When connecting piping or tubing to the G1/8 connection in the valve bonnet, the remote ASCO pilot valve should be mounted as closely as possible to the main pulse valve. Connection tubing lengths of 3 meter or less have little effect on the pulse response. Installations with over 3 meter of tubing must be tested under actual operating conditions. Tubing with Ø 6 mm (O.D.) is recommended for all installations.

DRAIN

A drain (manually or automatic) can be connected to one of the two ¼" threaded service connections at each end cap. The drain should be connected to the connection at the lowest point. Pressurized draining of the tank system is recommended.

SOUND EMISSION

The emission of sound depends on the application, medium and nature of the equipment used. The exact determination of the sound level can only be carried out by the user having the tank system installed in his system.

MAINTENANCE

Periodic cleaning is recommended, the timing of which will depend on the media and service conditions. Dis/Reassemble parts in an orderly fashion. Pay careful attention to exploded views provided for identification and placement of parts, and refer to the separate I&M sheet for disassembly of the solenoid. During servicing, components should be examined for excessive wear. A complete set of internal parts is available as a spare parts or rebuild kit. For service under PED, only spare parts or service kits supplied by ASCO have to be used. If a problem occurs during installation/maintenance or in case of doubt please contact ASCO or its authorized representatives. After maintenance the system should be subjected to a pressure test. The pressure test must be performed by pressurising the system with compressed air to 12.2 bar and checking the system for leakage. The appropriate safety measures should be taken to perform the pressure test safely. After a successful pressure test the system can be put into service again. NOTE: It is not necessary to remove the valve body from the tank system for the maintenance of the valve parts.

CAUTION:

1. To prevent the possibility of personal injury or property damage, depressurize system, before servicing tank system.
2. Keep the air flowing through the tank system as free from dirt and foreign materials as possible.
3. For reassembly of the parts apply the right torque according to torque chart.

CAUSES OF IMPROPER OPERATION

- Incorrect pressure: Check tank system pressure. Pressure to tank system must be within range specified on nameplate.
- Excessive leakage: Disassemble valve and clean parts or install a complete ASCO spare parts kit.
- Incorrect pulse: Disassemble pilot box and clean or replace silencer.
- Excessive pressure drop during pulsing: Condensed water in tank system, drain should be used.

SPARE PARTS KIT

Spare parts kits and coils are available for ASCO valves, tank system, pilot boxes and pilot valves. Parts marked with a (★) or (✧) are included in these kits. When ordering kits or coils, specify valve catalogue number, serial number and voltage.

PILOT BOX

Dis/reassemble pilot box in an orderly fashion. Pay careful attention to the view provided for identification and placement of parts, and refer to the separate I&M sheet for disassembly of the solenoid.

A separate manufacturer declaration as defined by Directive 2006/42/EC Annex II A is available on request. Please input the order confirmation number and the serial numbers for the products concerned. This product meets the essential requirements of Directive 2014/30/EU and its corresponding amendments as well as the Low Voltage Directives 2014/35/EU and the Pressure Equipment Directive 2014/68/EU. A separate declaration of conformity is available on request.

IMPORTANT

Voir les instructions (I&M) séparées relatives à l'installation et la maintenance de la boîte pilote/des vannes pilotes afin d'obtenir des informations sur : L'installation électrique, la classification antidéflagrante, les limitations de température, les causes de fonctionnement électrique inapproprié et le remplacement du solénoïde.

DESCRIPTION

Les vannes de la série 355 font partie de la gamme des systèmes de réservoir en aluminium, à impulsion, équipés de vannes à commande à distance pour les systèmes de dépolluissage. Les électrovannes intégrées de la série 353 font partie de la gamme des électrovannes bidirectionnelles, normalement fermées, à piston/membrane à impulsion, conçues pour une ouverture et une fermeture rapide.

MONTAGE

Les composants ASCO sont conçus pour les domaines de fonctionnement indiqués sur la plaque signalétique ou la documentation. La température ambiante et du fluide doit se situer dans la gamme qui figure sur la plaque signalétique. Ne jamais appliquer des fluides incompatibles ou dépasser les taux de pression du système. Aucune modification ne peut être réalisée sur le matériel sans l'accord préalable du fabricant ou de son représentant.

ATTENTION :

- Le système d'alimentation de la pression devrait être équipé d'une vanne de déstégation de la pression.
- Une soupape de vidange doit être utilisée en cas de pénétration d'eau condensée dans le système de réservoir (sauf si le système de réservoir est monté à l'envers).
- Afin de protéger le matériel, installer une crépine ou un filtre adéquat en amont, aussi près que possible du système collecteur.
- En cas d'utilisation de ruban, pâte, aérosol ou un lubrifiant lors du serrage, veillez à ce qu'aucun corps étranger ne pénètre dans le circuit.
- Utilisez des outils appropriés et placez les clés aussi près que possible du point de raccordement.
- Afin d'éviter toute détérioration, NE PAS TROP SERRER les raccords des tuyauteries.
- Ne pas se servir de la vanne comme d'un levier.
- En cas de forces excessives appliquées sur le système de réservoir, l'installateur doit prévoir une protection afin d'éviter toute action de ces forces sur le système de réservoir.
- En cas d'environnement agressif, veuillez contacter ASCO ou ses représentants officiels afin qu'ils fournissent un système de réservoir spécial doté d'une protection adéquate.

POSITION DE MONTAGE

Le réservoir pour installation de décolmatage peut être monté dans toutes les positions grâce aux trous de fixation de chaque flasque d'extrémité (boulons M12 recommandés). Se reporter aux différentes vues pour le montage du réservoir pour un montage latéral ou inférieur.

CANALISATION

La pression peut être raccordée au port d'entrée taraudé du bouchon, ou à la sortie (Ø 45mm) à l'aide d'un tuyau, comme sur les vues D04 et D05. Le port d'entrée du bouchon opposé se ferme normalement à l'aide d'une prise. Pour un raccordement pour un montage en série du système de réservoir, on peut enlever la prise. Afin d'assurer un fonctionnement correct du système de réservoir, la pression et les lignes d'échappement doivent être totalement dégagées, sans aucune restriction. Une pression différentielle minimale, telle qu'indiquée sur la plaque signalétique, doit être maintenue entre la pression et l'échappement durant le fonctionnement. L'alimentation d'air doit avoir une capacité adéquate pour pressuriser le système et maintenir la pression minimale durant le fonctionnement. To check pressure during operation a pressure gauge can be mounted on one of the two ¼" threaded service connections at each end cap. En cas d'utilisation d'un tube à braser, le raccord au système de réservoir dépend de l'option de sortie du système de réservoir (voir les vues D06, D07, D08 et D09). NOTE: Pour un montage rapide et un raccordement pousseur, utilisez un tuyau 1" (Ø 33,2 à 34,2mm) conforme à l'ISO 4200.

ATTENTION :

1. Pour un montage rapide et un raccordement pousseur, le tuyau devrait être chanfreiné et les bords tranchants devraient être retirés, ce qui évite l'endommagement du joint torique.
2. Pour un raccordement pousseur, le tuyau n'est pas fixé au système du réservoir, le tuyau à braser devrait être fixé correctement durant l'installation.

PILOTE A DISTANCE

Lorsque vous raccordez une canalisation ou des tuyaux au raccordement G1/8 dans le couvercle, la vanne de pilote ASCO à distance devrait être montée le plus près possible de la vanne principale à impulsion. Des longueurs de 3 mètres ou moins pour les tuyaux de raccordement ont peu d'effet sur les réponses des impulsions. Les installations comportant des tuyaux de plus de 3 mètres doivent être testées dans des conditions de fonctionnement normal. Des tuyaux de Ø 6 mm (O.D.) sont recommandés pour toutes les installations.

DRAIN

Un drain (manuel ou automatique) peut être raccordé à l'un des deux raccordements de service 1/4" à chaque bouchon. Le drain devrait être raccordé au raccordement au point le plus bas. Un drainage pressurisé du système de réservoir est recommandé.

BRUIT DE FONCTIONNEMENT

Le bruit de fonctionnement varie selon l'utilisation, le fluide et le type de matériel employé. La détermination du niveau approprié peut uniquement être effectuée par l'utilisateur qui est équipé du système de réservoir dans son système.

ENTRETIEN

Procéder à un nettoyage périodique variant suivant la nature du fluide, les conditions de fonctionnement et le milieu ambiant. Démontez / remonter les pièces dans l'ordre préconisé. Suivre les vues en éclaté pour l'identification et l'emplacement des pièces et reportez-vous à la notice de mise en service séparée pour le démontage de la tête magnétique. Lors de l'intervention, les composants doivent être examinés pour détecter toute usure excessive. Un ensemble de pièces internes est proposé en pièces de rechange pour procéder à la réfection. Seul les pièces de rechange d'origine ASCO doivent être utilisés au titre de la Directive Equipement Sous Pression. En cas de problème durant l'installation/ la maintenance ou en cas de doute, veuillez contacter ASCO ou son représentant officiel. Après maintenance, un test de mise en pression doit être réalisé. Pour ce test, établissez la pression jusqu'à une valeur de 12,2 bar d'air comprimé et vérifiez impérativement l'absence de toute fuite. Des mesures appropriées de sécurité doivent être prises pour réaliser l'essai de monter en pression sans risque. NOTE: Il n'est pas nécessaire de retirer le corps de vanne du réservoir pour effectuer la maintenance des pièces de l'électrovanne.

ATTENTION :

1. Pour éviter toute blessure physique ou endommagement du matériel, dépressurisez le système, avant d'assurer la maintenance du système.
2. Veillez à ce que l'air qui circule dans le système de réservoir ne contienne pas de poussière ni de corps étrangers.
3. Pour le remontage des pièces, appliquez le bon raccord en suivant le schéma de couple.

CAUSES DE FONCTIONNEMENT INCORRECT

- Pression incorrecte : Contrôlez la pression du système de réservoir. La pression du système de réservoir doit se trouver dans la gamme spécifiée sur la plaque signalétique.
- Fuite excessive : Démontez la vanne et nettoyez les pièces ou installez une pochette complète de pièces de rechange ASCO.
- Impulsion incorrecte : Démontez la boîte pilote et nettoyez ou remplacez le silencieux.
- Chute de pression excessive durant l'impulsion : Eau condensée dans le système de réservoir, un drain devrait être utilisé.

POCHETTE DE PIÈCES DE RECHANGE

Des pochettes de pièces de rechange et des bobines sont disponibles pour les vannes ASCO valves, le système de réservoir, les boîtes pilotes et les vannes pilotes. Les pièces marquées de (★) ou (✧) sont incluses dans ces pochettes. Lors de la commande des pochettes ou des bobines, précisez le numéro du catalogue de l'électrovanne, le numéro de série et la tension.

BOÎTE PILOTE

Dé-/remonter la boîte pilote en suivant un certain ordre. Observez attentivement les vues fournies pour l'identification et l'emplacement des pièces, et reportez-vous à la feuille I&M séparée pour le démontage du solénoïde.

Une déclaration du constructeur séparée telle que définie dans la directive 2006/42/CE Annexe II A peut être fournie sur demande. Veuillez saisir le numéro de confirmation de commande et les numéros de série des produits concernés. Ce produit est conforme aux exigences de base de la Directive 2014/30/UE et à ses modifications ultérieures, ainsi que de la Directive Basse tension 2014/35/UE et de la Directive Equipements sous pression 2014/68/UE. Une déclaration de conformité séparée peut être fournie sur simple demande.

ASCO™	BETRIEBSANLEITUNG		DE
	Externe Vorsteuerung, Power Pulse Tank System 1" der Baureihe 355		

WICHTIG
Siehe gesonderte Betriebsanleitung für Steuerventilkästen/Steuerventile zu Informationen über: Elektrische Installation, Klassifizierung als exgeschütztes Gerät, Temperaturgrenzwerte, Ursachen für nicht ordnungsgemäßen elektrischen Betrieb, Austausch von Spule und Magnetkopf.

BESCHREIBUNG
Bei der Baureihe 355 handelt es sich um ein Power Pulse Tank System aus Aluminium mit Ventilen mit externer Vorsteuerung, das für Entstaubungsanlagen bestimmt ist. Bei den eingebauten Ventilen der Baureihe 353 handelt es sich um normal geschlossene 2-Wege-Impulsmembranventile, die auf schnelles Öffnen und Schließen ausgelegt sind.

EINBAU
Die ASCO-Komponenten sind ausschließlich auf den Einsatz unter Bedingungen, die den auf dem Typenschild oder in der Dokumentation angegebenen technischen Spezifikationen entsprechen, ausgelegt. Die Umgebungs- und Mediumtemperatur muß in dem auf dem Typenschild angegebenen Bereich liegen. Keinesfalls unverträgliche Flüssigkeiten verwenden oder Druckkennwerte des Systems überschreiten. Veränderungen an den Produkten sind nur nach Rücksprache mit ASCO zulässig.

- VORSICHT:**
- Das Druckversorgungssystem sollte mit einem Überdruckventil ausgestattet sein.
 - Für den Fall, daß Kondenswasser in das Tank System eindringen kann, sollte ein Ablaßventil verwendet werden (außer wenn das Tank System auf dem Kopf stehend eingebaut wird).
 - Zum Schutz der Ventile sollten für die Betriebsbedingungen geeignete Schmutzfänger oder Filter so dicht wie möglich am Rohrsystemeingang eingebaut werden.
 - Bei Abdichtung am Gewinde ist darauf zu achten, daß kein Dichtungsmaterial in die Rohrleitung oder das Ventil gelangt.
 - Zum Einbau darf nur geeignetes Werkzeug verwendet werden, das so nahe wie möglich am Anschlußpunkt anzusetzen ist.
 - Um eine Beschädigung der Produkte zu vermeiden, ist darauf zu achten, daß die Rohranschlüsse NICHT ZU STARK ANGEZOGEN werden.
 - Das Ventil ist nicht als Hebel zu verwenden.
 - Wenn übermäßige Kraft auf das Tank System übertragen wird, sollte vom Installateur ein Schutz vorgesehen werden, um die Einwirkung von Kräften auf das Tank System zu verhindern.
 - Bei aggressiven Umgebungsbedingungen ist mit ASCO wegen eines speziellen Tank System mit ordnungsgemäßen Schutz Rücksprache zu halten.

EINBAULAGE
Das Tanksystem kann mit Hilfe der in den Endstücken integrierten Befestigungsklammern in beliebiger Lage eingebaut werden (M12-Schrauben werden empfohlen). Montagezeichnungen für das Tanksystem befinden sich seitlich oder unten am Tanksystem.

ROHRSYSTEM
Die Druckversorgung kann über den Gewindeanschluß an der Endkappe oder an der Außenseite (Ø 45 mm) mit Hilfe eines Schlauchs gemäß den Zeichnungen D04 und D05 angeschlossen werden. Der Anschluß an der gegenüberliegenden Endkappe ist standardmäßig mit einem Stopfen verschlossen. Der Stopfen kann zur Kopplungsmontage des Tank System entfernt werden. Um den ordnungsgemäßen Betrieb des Tank System zu gewährleisten, müssen die Druck- und Entlüftungsrohre den vollen Bereich abdecken und frei durchgängig sein. Zwischen der Druck- und Entlüftungsseite muß während des Betriebs eine Mindestbetriebsdruckdifferenz, wie auf dem Typenschild angegeben, gewährleistet sein. Die Druckluftversorgung muß eine ausreichende Kapazität besitzen, um das System mit Druck zu beaufschlagen und den Mindestdruck während des Betriebs aufrechtzuerhalten. Zur Überprüfung des Drucks während des Betriebs kann ein Druckmesser an einem der beiden ¼"-Anschlüsse an einer der Endkappen angeschlossen werden. Bei Einsatz eines Lötrohres ist der Anschluß an das Tank System von der Ausgangsvariante des Tank System abhängig (siehe Zeichnungen D06, D07, D08 und D09). HINWEIS: Für Schnellmontage- und Einsteckverbindungen ist ein 1"-Rohr (Ø 33,2 bis 34,2 mm) gemäß ISO 4200 zu verwenden.

- VORSICHT:**
1. Bei Verwendung von Schnellmontage- und Einsteckverbindungen sollte das Rohr abgefäht und entgratet werden, um eine Beschädigung des Dichtungs-rings zu vermeiden.
 2. Bei einer Einsteckverbindung wird das Rohr nicht am Tank System befestigt, so daß das Lötrohr während der Installation ordnungsgemäß befestigt werden muß.

EXTERNE VORSTEUERUNG
Beim Anschließen der Rohre oder Rohrleitungen an den G1/8-Schluß im Ventildeckel sollte das ASCO-Ventil mit externer Vorsteuerung so dicht wie möglich am Hauptimpulsventil eingebaut werden. Verbindungsrohrlängen von 3 Metern oder weniger wirken sich geringfügig auf das Impulsverhalten aus. Installationen mit einer Rohrleitungslänge von mehr als 3 Metern müssen unter realen Betriebsbedingungen geprüft werden. Für sämtliche Installationen werden Rohrleitungen mit Ø 6 mm (O.D.) empfohlen.

ENTLEERUNG
Ein Abfluß (manuell oder automatisch) kann an einen der beiden ¼"-Anschlüsse an einer der Endkappen angeschlossen werden. Der Abfluß sollte an dem am niedrigsten gelegenen Anschluß angeschlossen werden. Druckentleerung des Tank System wird empfohlen.

GERÄUSCHEMISSION
Die Geräuschemission hängt sehr stark vom Anwendungsfall, dem Medium, mit denen das Produkt beaufschlagt wird, und der Art des verwendeten Produktes ab. Die exakte Bestimmung des Geräuschpegels kann aus diesem Grund nur durch die Person durchgeführt werden, die das Tank System in das jeweilige System eingebaut hat.

WARTUNG
Es wird empfohlen, das Produkt regelmäßig zu reinigen, wobei sich die Zeitabstände nach dem verwendeten Medium und den Betriebsbedingungen richten. Die Teile müssen in der angegebenen Reihenfolge zerlegt bzw. zusammengebaut werden. Dabei sind die Teile anhand der Explosionszeichnungen zu identifizieren und anzuordnen. Außerdem muss der Magnetkopf gemäß der gesonderten Betriebsanleitung zerlegt werden. Während der Wartung sollten die Komponenten auf übermäßigen Verschleiß überprüft werden. Für die Überholung der ASCO-Produkte sind komplette Sätze mit internen Teilen als Ersatzteilsätze erhältlich. Bei einem Betrieb gemäß den Bedingungen der europäischen Druckbehälter-Richtlinie dürfen ausschließlich von ASCO gelieferte Ersatzteilsätze verwendet werden. Treten Schwierigkeiten bei Einbau, Betrieb oder Wartung auf sowie bei Unklarheiten, ist mit ASCO Rücksprache zu halten. Nach der Wartung ist das Tanksystem einer Druckprüfung mit Luft zu unterziehen. Das System ist dabei mit einem Prüfdruck bis zu 12,2 bar zu beaufschlagen und auf Dichtheit zu überprüfen. Bei der Durchführung der Druckprüfung sollten entsprechende Sicherheitsmaßnahmen getroffen werden. Das Tanksystem darf erst nach erfolgreich abgeschlossener Druckprüfung wieder in Betrieb genommen werden. HINWEIS: Zur Wartung der Ventiltteile muss das Ventilgehäuse nicht aus dem Tanksystem ausgebaut werden.

- VORSICHT:**
1. Zur Vermeidung möglicher Personen- oder Sachschäden muß das System drucklos geschaltet werden, bevor das Tank System gewartet wird.
 2. Tank System kontinuierlich mit Luft durchströmen lassen, um das System weitestgehend von Staub und Fremdstoffen zu befreien.
 3. Beim Zusammenbau der Teile ist das korrekte Drehmoment entsprechend den Angaben im Drehmomentdiagramm anzuwenden.

URSACHEN VON BETRIEBSSTÖRUNGEN

- Nicht ordnungsgemäßer Druck: Druck im Tank System prüfen. Der Druck auf das Tank System muß in dem auf dem Typenschild angegebenen Bereich liegen.
- Überhöhte Undichtheit: Ventil zerlegen und Teile reinigen oder einen kompletten ASCO-Ersatzteilsatz installieren.
- Falscher Impuls: Ventiltueerkasten zerlegen und Schalldämpfer reinigen oder auswechseln.
- Übermäßiger Druckabfall während des Impulsbetriebs: Kondenswasser im Tank System sollte über den Abfluß abgelassen werden.

ERSATZTEILSATZ
Für ASCO-Ventile, -Tank System, -Steuerventilkästen und -Steuerventile sind Ersatzteilsätze und Ersatzspulen erhältlich. Teile, die mit (*) oder (x) gekennzeichnet sind, sind in diesen Ersatzteilsätzen enthalten. Beim Bestellen von Ersatzteilsätzen oder Ersatzspulen sind Katalognummer, Seriennummer und Spannung des Ventils anzugeben.

STEUERVENTILKASTEN
Der Steuerventilkasten muß in der angegebenen Reihenfolge zerlegt bzw. zusammengebaut werden. Dabei sind die Teile anhand der Zeichnung zu identifizieren und anzuordnen. Außerdem muß der Magnetkopf gemäß der gesonderten Betriebsanleitung zerlegt werden.

Eine separate Herstellererklärung im Sinne der Richtlinie 2006/42/EG Anhang II A ist auf Anfrage erhältlich. Geben Sie bitte für die betreffenden Produkte die Nummer der Auftragsbestätigung und die Seriennummer an. Dieses Produkt erfüllt die wesentlichen Anforderungen der Richtlinie 2014/30/EU und der entsprechenden Änderungen sowie der LV-Richtlinien 2014/35/EU und der Richtlinie für Druckgeräte 2014/68/EU. Eine separate Konformitätserklärung ist auf Anfrage erhältlich.

ASCO™	INSTRUCCIONES DE INSTALACIÓN Y MANTENIMIENTO		ES
	Piloto remoto, sistema de tanque de pulsos de potencia de 1" la serie 355		

IMPORTANTE
Consulte las instrucciones (I&M) separadas de instalación y mantenimiento (I&M) de las válvulas piloto/caja piloto donde encontrará información sobre: Instalación eléctrica, clasificación antideflagrante, limitaciones de temperatura, motivos de funcionamiento eléctrico inadecuado, sustitución de la bobina y el solenoide.

DESCRIPCION
La Serie 355 es un sistema de tanque de pulso de potencia de aluminio que se suministra con las válvulas de solenoide accionadas a distancia, diseñado para los sistemas que recogen suciedad. La Serie de válvulas 353 integrada está formada por válvulas de pulsos de tipo pistón/diafragma normalmente cerradas, de 2 vías, para una apertura y cierre rápidos.

INSTALACION
Los componentes ASCO están diseñados para ser utilizados solamente dentro de las características técnicas que se especifican en la placa de características o en la documentación. La temperatura ambiente y la del fluido debe estar dentro del rango indicado en la placa de características. Nunca utilice fluidos incompatibles ni supere los límites de presión del sistema. Los cambios en el equipo sólo estarán permitidos después de consultar al fabricante o a su representante.

- PRECAUCION:**
- El sistema de suministro de presión debe estar equipado con una válvula de liberación de presión.
 - Se debe utilizar una válvula de drenaje en el caso de que se produzca agua condensada que pudiera entrar en el sistema de tanque (a menos que el sistema del tanque está instalado hacia abajo).
 - Para mantener la protección del equipo instale un purgador o filtro adecuado para su utilización, a la entrada, tan cerca como sea posible del sistema de tanque.
 - Si se utilizara cinta, pasta, spray u otros lubricantes en el ajuste, se debe evitar que entren partículas en el producto.
 - Utilice las herramientas adecuadas y ponga las llaves tan cerca como sea posible del punto de conexión.
 - Para evitar daños al equipo, NO FORZAR las conexiones a la tubería.
 - No utilice la válvula como palanca.
 - Si se aplica una fuerza excesiva en el sistema de tanque, el instalador deberá proporcionar la protección necesaria para impedir que actúen fuerzas sobre el sistema de tanque.
 - En caso de un entorno agresivo, debería contactar con ASCO o sus representantes autorizados, quienes le indicarán los sistemas de tanque especiales con la protección adecuada.

POSICIÓN DE INSTALACIÓN
El sistema de tanque se puede instalar en cualquier posición utilizando los soportes especiales de la tapa del extremo (se recomiendan tornillos M12). Consulte las vistas de instalación del sistema de tanque lateralmente o apoyado en el fondo.

TUBERÍAS
La presión se puede conectar en el puerto de entrada roscado, en la tapa del extremo, o exteriormente (Ø 45mm), empleando una manguera, según las vistas D04 y D05. El puerto de entrada de la tapa del extremo opuesto está cerrada de forma estándar utilizando un conector. Para la conexión múltiple del sistema de tanque debe quitarse el conector. Para asegurar un funcionamiento correcto del sistema de tanque, las líneas de presión y evacuación deben tener un área completa, sin restricciones. Se debe mantener un diferencial mínimo de presión como indica la placa de características entre la presión y la evacuación, durante el funcionamiento. El suministro de aire debe tener una capacidad adecuada para presurizar el sistema y mantener la presión mínima durante el funcionamiento. Para comprobar la presión durante el funcionamiento se puede montar un medidor de presión en una de las dos conexiones de servicio roscada de 1" en cada tapa del extremo. En el caso de utilizar un tubo de escape, la conexión al sistema de tanque depende de la opción de salida del sistema (consulte las vistas D06, D07, D08 y D09).

NOTA: Para un montaje rápido y conexiones de presión utilice una tubería de 1" (Ø 33,2 a 34,2mm) según la normativa ISO 4200.

- PRECAUCION:**
1. Para realizar el montaje rápido y la conexión de presión, la tubería debe tener los bordes rematados, sin filo, para evitar dañar la junta.
 2. Para permitir la conexión de presión, la tubería no está fijada al sistema de tanque, el tubo de escape debe fijarse de manera segura durante la instalación.

PILOTO REMOTO
Cuando conecte la tubería o conducto a la conexión G1/8 en la tapa de la válvula, la válvula piloto a distancia ASCO debe instalarse lo más próximo posible a la válvula de pulso principal. La conexión de tuberías de 3 metros de longitud o menos producen un pequeño efecto sobre la respuesta de pulso. Las instalaciones de tuberías de más de 3 metros deben probarse bajo las condiciones actuales de funcionamiento. Se recomiendan las tuberías de Ø 6 mm (O.D.) para todas las instalaciones.

DRENAJE
Se puede conectar un drenaje (manual o automático) en una de las dos conexiones de servicio roscadas de ¼", en cada tapa del extremo. El drenaje debe llevar la conexión en el punto más bajo. Se recomienda el drenaje presurizado del sistema de tanque.

EMISION DE RUIDOS
La emisión de ruidos depende de la aplicación, medio y naturaleza del equipo utilizado. La determinación exacta del nivel sonoro solamente la puede llevar a cabo el usuario instalando el sistema de tanque en su sistema.

MANTENIMIENTO
Se recomienda una limpieza periódica, dependiendo de las condiciones del medio y del servicio. Desmonte/monte las piezas de forma ordenada. Preste atención especialmente a las vistas detalladas proporcionadas para la identificación y sustitución de piezas y consulte la hoja I&M separadas para el desmontaje del solenoide. Durante el servicio, los componentes deben ser examinados por si hubiera desgastes excesivos. Hay un juego completo de piezas internas disponible como kit de montaje o piezas de recambio. Para un funcionamiento bajo la Directiva Europea de Equipos bajo Presión, solamente se podrán utilizar las piezas de recambio o Kits de montaje suministrados por ASCO. Si se produce un problema durante la instalación/mantenimiento o en caso de dudas, por favor póngase en contacto con ASCO o sus representantes autorizados. Después del mantenimiento, el sistema debería ser sometido a un test de presión. El test de presión debe realizarse presurizando el sistema con aire comprimido a 12,2 bar y verificando no la existencia de fugas en el mismo. Se deben tener en cuenta las medidas de seguridad recomendadas para realizar el test de presión sin riesgos. Si el resultado del test de presión es satisfactorio, el sistema puede volver a ponerse en funcionamiento.

- NOTA:** No es necesario quitar el cuerpo de la válvula del sistema de tanque para el mantenimiento de las piezas de la válvula.
- PRECAUCION:**
1. Para evitar la posibilidad de daños personales o materiales, desconecte toda la alimentación eléctrica, despresurice el sistema antes de dar servicio al sistema de tanque.
 2. Mantenga el flujo de aire a través del sistema de tanque tan limpio y libre de suciedad y partículas como sea posible.
 3. Para volver a montar las piezas aplique el apriete indicado en el cuadro de apriete.

MOTIVOS DE FUNCIONAMIENTO INCORRECTO

- Presión incorrecta: Compruebe la presión del sistema de tanque. La presión en el sistema de tanque debe estar dentro del rango indicado en la placa de características.
- Fugas excesivas: Desmonte la válvula y limpie las piezas o instale un kit de recambios ASCO completo.
- Pulso incorrecto: Desmontar la caja piloto y limpiar o reemplazar el silenciador.
- Caída excesiva de presión durante los pulsos: Hay agua condensada en el sistema de tanque, debe drenarse.

KIT DE PIEZAS DE RECAMBIOS
Los kits de piezas de recambio y bobinas están disponibles para las válvulas ASCO, sistema de tanque, cajas piloto y válvulas piloto. Las piezas marcadas con un (*) o (x) están incluidas en estos kits. Cuando se piden kits o bobinas, especifique el número de catálogo de la válvula, el número de serie y la tensión.

CAJA PILOTO
Monte/desmonte la caja piloto de forma ordenada. Preste atención especialmente a la vista suministrada para la identificación y sustitución de piezas y consulte la hoja I&M separada para el desmontaje del solenoide.

Está disponible, previa solicitud, una declaración del fabricante por separado conforme a la Directiva 2006/42/CE Anexo II A. Introduce el número de confirmación de pedido y los números de serie de los productos correspondientes. Este producto cumple los requisitos fundamentales de la Directiva 2014/30/UE y sus modificaciones correspondientes, así como las directivas de baja tensión 2014/35/UE y la Directiva 2014/68/UE para equipos a presión. Si lo solicita, podemos facilitarle una declaración de conformidad por separado.

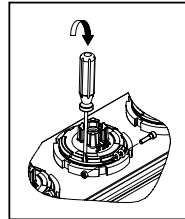
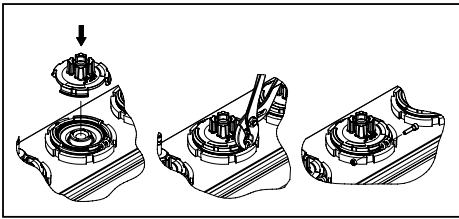

GB	Integral bonnet shown
FR	Vue intégrale du couvercle
DE	Eingebauter Ventildeckel abgebildet
ES	Tapa integrada mostrada
IT	Vista integrale coperchio
NL	Klepdeksel van integraal ventiel getoond
RU	Встроенная крышка клапана
KZ	Кірытыргінен қалғак қыпаны

D01

D02

D01		
GB	Valve assembly	
FR	Montage de la vanne	
DE	Zusammenbau des Ventils	
ES	Montaje de la válvula	
IT	Gruppo valvola	
NL	Montage van de afsluiter	
RU	Сборка клапана	
KZ	Клапанды жинау	

D02		
GB	Valve disassembly	
FR	Démontage de la vanne	
DE	Zerlegung des Ventils	
ES	Desmontaje de la válvula	
IT	Smontaggio valvola	
NL	Demontage van de afsluiter	
RU	Разборка клапана	
KZ	Клапанды бөлшектеу	

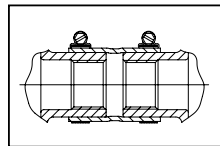

D04

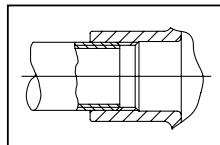

D05

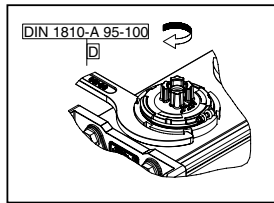

D03

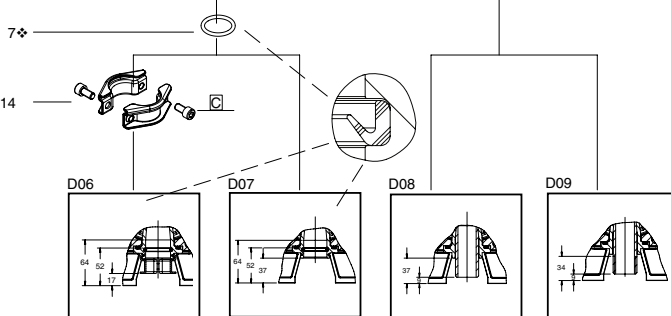
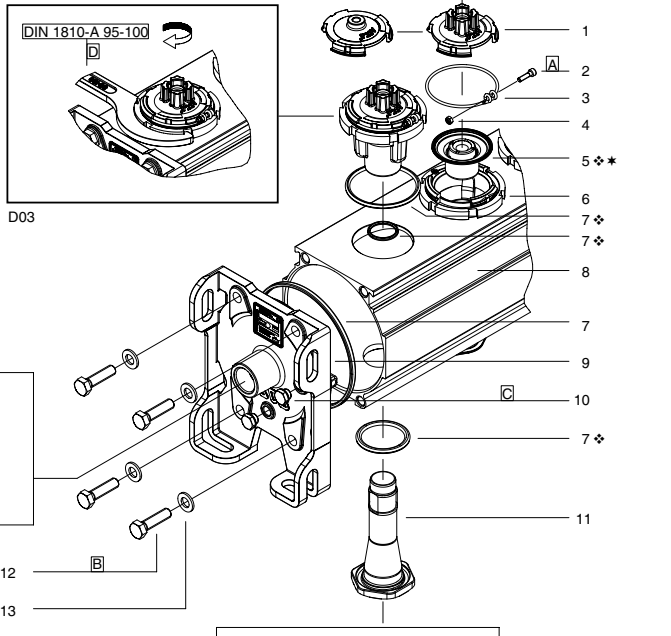

TORQUE CHART		
ITEMS	NEWTON.METRES	INCH.POUNDS
A	5 ± 0,2	45 ± 2
B	20 ± 3	175 ± 25
C	16 ± 2	140 ± 20
D	30 ± 5	265 ± 45
E	40 ± 5	350 ± 50
F	8 ± 2	70 ± 20

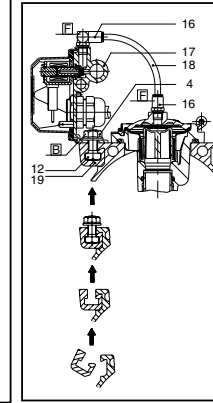
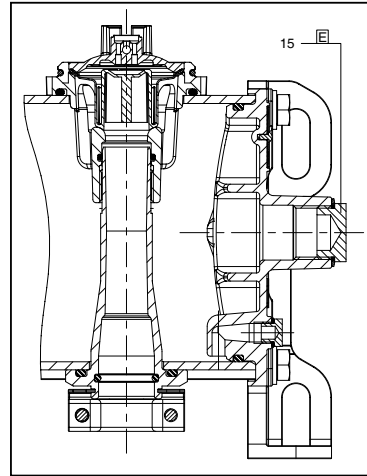

DESCRIPTION	
1. Bonnet	11.Adapter assembly
2. Screw	12.Bolt
3. Clipping	13.Washer
4. Nut	14.Clamp-assembly
5. Diaphragm/piston	15.Plug 1"
6. Body	16.Connector
7. U-cup	17.Pilot box
8. Profile	18.Tube
9. End cap	19.Mounting bracket
10.Plug 1/4"	

DESCRIPTION	
1. Couvercle	11.Montage de l'adaptateur
2. Vis	12.Boulon
3. Bague de fixation	13.Rondelle élastique
4. Ecrou	14.Montage-pince
5. Membrane/piston	15.Prise 1"
6. Corps	16.Connecteur
7. Cuvette en U	17.Boîte pilote
8. Profil	18.Tuyau
9. Bouchon	19.Support de montage
10.Plug 1/4"	

BESCHREIBUNG	
1. Ventildeckel	11. Zwischenstück- baugruppe
2. Schraube	12. Bolzen
3. Klammering	13. Scheibe
4. Mutter	13. Scheibe
5. Membran/Kolben	14. Klemmsatz
6. Gehäuse	15. Stopfen 1"
7. U-förmige Manschette	16. Gerätesteckdose
8. Profil	17. Steuerventilkasten
9. Endkappe	18. Rohr
10. Stopfen 1/4"	19. Montagehalterung

DESCRIPCION	
1. Tapa	11.Montaje del adaptador
2. Tornillo	12.Perno
3. Arandela de sujeción	13.Arandela
4. Tuerca	14.Conjuntor abrazadera
5. Diafragma/pistón	15.Conector 1"
6. Cuerpo	16.Conector
7. Copa en U	17.Caja piloto
8. Perfil	18.Tubería
9. Casquillo del extremo	19.Soporte de montaje
10.Conector 1/4"	

DESCRIZIONE	
1. Coperchio	11. Gruppo adattatore
2. Vite	12. Bullone
3. Anello elastico	13. Rondella
4. Dado	14. Gruppo morsetto
5. Membrana/pistone	15. Tappo 1"
6. Corpo	16. Raccordo
7. Coppa a U	17. Scatola pilota
8. Profilo	18. Tubo
9. Cappuccio	19. Staffa di montaggio
10. Tappo da 1/4"	

BESCHRIJVING	
1. Klepdeksel	11. Adapter
2. Bout	12. Bout
3. Bevestigingsring	13. Ring
4. Moer	14. Klem samenstelling
5. Membraan/zuiger	15. Dop 1"
6. Huis	16. Steker
7. U-afdichting	17. Besturingskast
8. Profiel	18. Buis
9. Einddeksel	19. Bevestigingsbeugel
10. Dop 1/4"	

Catalogue number Code electrovalvne Katalognummer Código de la electroválvula Código elettrovalvola Katalogus number номер по каталогу каталогы нөмірі	
Ø	Spare part kit Code pochette de rechange Ersatzteilsatz Código del kit de recambio Kit parti di ricambio Vervangingsset Қосалқы бөлшектер жиыны Комплект запчастей
1"	* C139420
1"	♦ C139419
Ø	E353A231 / E355A / 355B

D03	
GB	Valve assembly
FR	Montage de la vanne
DE	Zusammenbau des Ventils
ES	Montaje de la válvula
IT	Gruppo valvola
NL	Montage van de afsluiter
RU	Сборка клапана
KZ	Клапанды жинау

D03	
GB	Valve assembly
FR	Montage de la vanne
DE	Zusammenbau des Ventils
ES	Montaje de la válvula
IT	Gruppo valvola
NL	Montage van de afsluiter
RU	Сборка клапана
KZ	Клапанды жинау

D04	
GB	Male hose connection (Ø45)
FR	Raccordement du tuyau mâle (Ø45)
DE	Schlauchverbindung mit Außengewinde (Ø45)
ES	Conexión de manguera macho (Ø45)
IT	Raccordo tubo flessibile maschio (Ø45)
NL	Slangaansluiting, uitwendig (Ø45)
RU	Соединение шланга с наружной резьбой (Ø45)
KZ	Сыртқы жіптен шлангты қосылуы (Ø45)

D05	
GB	Female threaded connection (G1")
FR	Raccordement taraudé femelle (G1")
DE	Verbindung mit Innengewinde (G1")
ES	Conexión roscada hembra (G1")
IT	Raccordo filettato femmina (G1")
NL	Schroefdraadaansluiting, inwendig (G1")
RU	Соединение с внутренней резьбой (G1")
KZ	Ішкі жіптен байланыс (G1")

D06	
GB	Quick mount with clamps (Ø 33.2-34.2)
FR	Montage rapide avec pinces (Ø 33.2-34.2)
DE	Schnellmontageverbindung mit Klemmen (Ø 33.2-34.2)
ES	Montaje rápido con abrazaderas (Ø 33.2-34.2)
IT	Montaggio rapido con morsetti (Ø 33.2-34.2)
NL	Snelkoppeling met klemmen (Ø 33.2-34.2)
RU	Быстрородное соединение с комутами (Ø 33.2-34.2)
KZ	Қысқылтәрмен жылдам бекіту (Ø 33.2-34.2)

D07	
GB	Push in connection (Ø 33.2-34.2)
FR	Raccordement pousseur (Ø 33.2-34.2)
DE	Einsteckverbindung (Ø 33.2-34.2)
ES	Conexión de presión (Ø 33.2-34.2)
IT	Connessione a spinta (Ø 33.2-34.2)
NL	Insteekverbinding (Ø 33.2-34.2)
RU	Соединение шланга с наружной резьбой (Ø 33.2-34.2)
KZ	Қосылтын қосылым (Ø 33.2-34.2)

D08	
GB	Male hose connection (Ø 33.7)
FR	Raccordement du tuyau mâle (Ø 33.7)
DE	Schlauchverbindung mit Außengewinde (Ø 33.7)
ES	Conexión de manguera macho (Ø 33.7)
IT	Raccordo tubo flessibile maschio (Ø 33.7)
NL	Slangaansluiting, uitwendig (Ø 33.7)
RU	Соединение шланга с наружной резьбой (Ø 33.7)
KZ	Шлангтың сыртқы жіптен байланысуы (Ø 33.7)

D09	
GB	Male threaded connection (R1")
FR	Raccordement taraudé mâle (R1")
DE	Verbindung mit Außengewinde (R1")
ES	Conexión roscada macho (R1")
IT	Raccordo filettato maschio (R1")
NL	Schroefdraadaansluiting, uitwendig (R1")
RU	Соединение с внешней резьбой (G1")
KZ	Сыртқы жіптен байланыс (G1")



DRAWING

DESSIN

ZEICHNUNG

DISEGNO

DIBUJO

TEKENING

KZ СИПАТТАМАСЫ

- | | |
|--------------------------------|-----------------------|
| 1. Жаңғақ ұстаңыз | 12. Профиль |
| 2. Жұқа | 13. Соңы қаптағы |
| 3. Магнитті анкерлердің жинағы | 14. материал ¼ « |
| 4. U-тәрізді майлық | 15. Аралық жиналыс |
| 5. Құлпынай ұстаушылар | 16. Болттар |
| 6. Қаптақтың қаптағы | 17. Диск |
| 7. Бұранда8. Қысқыш сақина | 18. Терминалдың блогы |
| 9. Ана | 19. материал 1" |
| 10. Мембрана / поршень | |
| 11. Тұрғын үй | |

RU ОПИСАНИЕ

- | | |
|----------------------------|--------------------------|
| 1. Гайка крепления | 11. Жилье |
| 2. Перо | 12. Профиль |
| 3. Магнитный анкерный узел | 13. Торцевая крышка |
| 4. U-образная манжета | 14. Штекер ¼" |
| 5. Глушители | 15. Промежуточная сборка |
| 6. Крышка клапана | 16. Болты |
| 7. Винт | 17. Диск |
| 8. Зажимное кольцо | 18. Клеммный блок |
| 9. Мать | 19. Подключите 1" |
| 10. Мембрана / поршень | |