

Plataforma del caudalímetro magnético Rosemount™ 8700M





- Rendimiento líder en la industria:
 - Exactitud de referencia estándar del 0,25% del caudal
 - Exactitud de referencia alta del 0,15% del caudal (opcional)
- Transmisor Rosemount 8732: Diseños de montaje integral y remoto, pantalla con luz de fondo y carcasa antideflagrante
- Transmisor Rosemount 8712: Diseño de montaje en pared, pantalla con luz de fondo y teclado táctil de 15 botones
- Disponible en 4-20 mA con HART®, FOUNDATION™ Fieldbus, Modbus® RS-485, salidas intrínsecamente seguras (IS), diagnóstico de procesos y SMART™ Meter Verification para mejorar la fiabilidad y el rendimiento
- Sensor bridado Rosemount 8705: Sensor completamente soldado para la máxima protección
- Sensor tipo wafer Rosemount 8711: Sensor económico, compacto, completamente soldado y ligero (incluye espaciadores de alineación para una instalación sencilla)
- Sensor higiénico (sanitario) Rosemount 8721: Específicamente diseñado para aplicaciones de alimentos, bebidas y ciencias biológicas

Guía de selección de productos

La plataforma de caudalímetro magnético Rosemount 8700M está disponible con una variedad de estilos y configuraciones de sensor, para garantizar compatibilidad con prácticamente todo tipo de aplicaciones e instalaciones.

Es posible que también estén disponibles otros materiales de revestimientos y electrodos no incluidos en estos listados. Contactar al representante de ventas local. Para obtener una mayor asistencia en la selección de materiales, consultar la Guía de selección de materiales del caudalímetro magnético ubicada en Rosemount.com (Hoja de datos técnicos nº 00816-0100-3033). Para obtener más información sobre la oferta de productos disponible, consulte la información para pedidos, [Tabla 6](#) a [Tabla 18](#).

Selección del transmisor

Transmisor	Características generales
8732 	<ul style="list-style-type: none"> ▪ Configuraciones integral y remota disponibles ▪ Salidas HART/analógica y de pulsos disponibles ▪ Salidas FOUNDATION™ Fieldbus y de pulsos disponibles ▪ Modbus RS-485 y salida de pulsos disponibles ▪ Diagnósticos avanzados disponibles ▪ Pantalla LCD, opcional (con interfaz del operador local del interruptor óptico)⁽¹⁾ ▪ Tres totalizadores independientes (A/B/C) ▪ Dos canales discretos (opcionales)
8712 	<ul style="list-style-type: none"> ▪ Configuración del montaje en pared ▪ Salidas HART/analógica y de pulsos disponibles ▪ Modbus RS-485 y salida de pulsos disponibles ▪ Salidas FOUNDATION™ Fieldbus y de pulsos disponibles ▪ Diagnósticos avanzados disponibles ▪ Pantalla LCD local, opcional (con teclado táctil de 15 botones opcional ⁽¹⁾) ▪ Tres totalizadores independientes (A/B/C) ▪ Dos canales discretos, opcionales



(1) Solo protocolo HART o Modbus.

Contenido

Guía de selección de productos.....	2
Diagnóstico del magnetómetro.....	4
Dimensionamiento de los caudalímetros magnéticos.....	6
Información para pedidos.....	9
Especificaciones del producto.....	41
Certificaciones del producto.....	69
Planos dimensionales.....	70

Selección del sensor

Tabla 1: Selección del sensor

Sensor	Características generales
<p>8705</p> 	<ul style="list-style-type: none"> ▪ Tubo sensor estándar para procesos ▪ Conexiones de proceso con brida ▪ Carcasa de bobina soldada sellada ▪ ½ in (15 mm) a 36 in (900 mm) ▪ Electrodo estándar, de referencia, de extremo recto y de cabeza plana disponibles
<p>8711</p> 	<ul style="list-style-type: none"> ▪ Alternativa económica, compacta y ligera a los tubos sensores bridados ▪ Tipo wafer (sin brida) ▪ Carcasa de bobina soldada sellada ▪ 1½ in (40 mm) a 8 in (200 mm) ▪ Se dispone de electrodos estándar, de referencia y de extremo recto
<p>8721</p> 	<ul style="list-style-type: none"> ▪ Sensor higiénico (sanitario) ▪ Está diseñado para aplicaciones en la industria alimentaria, de bebidas y farmacéutica ▪ Variedad de conexiones de proceso estándar en la industria ▪ ½ in (15 mm) a 4 in (100 mm) ▪ Certificado por 3-A ▪ Adecuado para limpieza/esterilización in situ (CIP/SIP)

Diagnóstico del magnetómetro

Los diagnósticos Rosemount reducen el costo y mejoran los resultados gracias a la introducción de nuevas prácticas

Los caudalímetros magnéticos Rosemount proporcionan diagnósticos de dispositivo que detectan y advierten sobre situaciones anormales durante el tiempo de vida útil del medidor, desde su instalación hasta su mantenimiento y verificación. Con los diagnósticos del caudalímetro magnético Rosemount activados, puede mejorarse la disponibilidad de la planta y el rendimiento, y pueden reducirse los costos mediante la simplificación de procedimientos de instalación, mantenimiento y solución de problemas.

Tabla 2: Diagnósticos del caudalímetro magnético

Nombre del diagnóstico	Categoría del diagnóstico	Capacidad del producto
Diagnóstico básico		
Fallo de puesta a tierra y cableado	Instalación	Norma
Tubería vacía sintonizable	Proceso	Norma
Temperatura del sistema electrónico	Estado del medidor	Norma
Fallo de la bobina	Estado del medidor	Norma
Fallo del transmisor	Estado del medidor	Norma
Caudal inverso	Proceso	Norma
Corriente de la bobina	Mantenimiento	Norma
Saturación del electrodo	Proceso/mantenimiento	Norma
Diagnósticos avanzados		
Elevado nivel de ruido del proceso	Proceso	Suite 1 (DA1)
Detección de electrodo recubierto	Proceso	Suite 1 (DA1)
Smart Meter Verification con comandos	Estado del medidor	Suite 2 (DA2)
Smart Meter Verification continua	Estado del medidor	Suite 2 (DA2)
Verificación del lazo de 4-20 mA ⁽¹⁾	Instalación	Suite 2 (DA2)

(1) Disponible solo con salida HART.

Opciones para tener acceso a los diagnósticos

Puede accederse al diagnóstico del medidor magnético Rosemount a través de la Interfaz de operador local (LOI), ProLink® III v3.1, un configurador de campo HART⁽¹⁾ y AMS® Suite: Intelligent Device Manager⁽¹⁾. Contacte con su representante local de Rosemount para activar los diagnósticos o para conocer la disponibilidad de diagnósticos en los transmisores existentes.

Acceso a los diagnósticos a través de la LOI para ejecutar la instalación, el mantenimiento y la verificación del medidor más rápidamente

Los diagnósticos del caudalímetro magnético Rosemount están disponibles a través de la LOI para simplificar el mantenimiento.

Acceso a los diagnósticos a través de ProLink III v. 3.0 (HART)/ProLink III v. 3.1 (HART, Modbus)

Para simplificar las prácticas de mantenimiento y de solución de problemas, utilice ProLink III v3.0/v3.1. Podrá acceder a información sobre diagnósticos y solución de problemas, registrar datos de variables, ejecutar SMART Meter Verification e imprimir informes de verificación.

(1) Disponible solo con salida HART.

Acceso a los diagnósticos a través de AMS Intelligent Device Manager ⁽¹⁾ para obtener el mayor valor

El valor de los diagnósticos se incrementa considerablemente cuando se utiliza AMS Intelligent Device Manager. AMS Intelligent Device Manager ofrece pantallas simplificadas y procedimientos para responder a los mensajes de diagnóstico.

Dimensionamiento de los caudalímetros magnéticos

La selección del tamaño de sensor apropiado es un paso importante al considerar un caudalímetro magnético. Deben considerarse las propiedades físicas del fluido del proceso y la velocidad del fluido. Es posible que se requiera seleccionar un sensor de caudal que sea más grande o más pequeño que la tubería adyacente para asegurarse de que la velocidad del fluido queda comprendida en el rango de caudal recomendado para la aplicación.

Tabla 3: Directrices para el dimensionamiento

Aplicación	Rango de velocidad (ft/s)	Rango de velocidad (m/s)
Rango completo	De 0 a 39	De 0 a 12
Servicio preferido	De 2 a 20	De 0,6 a 6,1
Suspensiones acuosas abrasivas	De 3 a 10	De 0,9 a 3,1
Suspensiones acuosas no abrasivas	De 5 a 15	De 1,5 a 4,6

Nota

También es posible lograr un funcionamiento aceptable al trabajar fuera de estas directrices.

Para hacer la conversión de la medida del caudal a la velocidad del mismo, se aplica la siguiente ecuación y el factor adecuado de los mostrados en la [Tabla 4](#).

$$\text{Velocity} = \frac{\text{Flow Rate}}{\text{Factor}}$$

Ejemplo: Unidades del sistema inglés	Ejemplo: Unidades SI
Tamaño del medidor magnético: 4 in (factor de la Tabla 4 = 39,679); caudal normal: 300 GPM $\text{Velocity} = \frac{300 \text{ (gpm)}}{39.679}$ <p>Velocity = 7.56 ft/s</p>	Tamaño del medidor magnético: 100 mm (factor de la Tabla 4 = 492,78); caudal normal: 800 l/min $\text{Velocity} = \frac{800 \text{ (L/min)}}{492.78}$ <p>Velocity = 1.62 m/s</p>

Tabla 4: Relación entre el tamaño de la tubería y el factor de conversión

Tamaño nominal de tubería, pulgadas (mm)	Factor para galones por minuto	Factor para litros por minuto
½ (15)	0,947	11,762
1 (25)	2,694	33,455
1½ (40)	6,345	78,806
2 (50)	10,459	129,89
2 ½ (65)	14,923	185,33
3 (80)	23,042	286,17
4 (100)	39,679	492,78
5 (125)	62,356	774,42
6 (150)	90,048	1118,3
8 (200)	155,93	1936,5
10 (250)	245,78	3052,4
12 (300)	352,51	4378,0

Tabla 4: Relación entre el tamaño de la tubería y el factor de conversión (continuación)

Tamaño nominal de tubería, pulgadas (mm)	Factor para galones por minuto	Factor para litros por minuto
14 (350)	421,70	5237,3
16 (400)	550,80	6840,6
18 (450)	697,19	8658,6
20 (500)	866,51	10.761
24 (600)	1253,2	15.564
30 (750)	2006,0	24.913
36 (900)	2935,0	36.451

Tabla 5: Relación entre el tamaño de la tubería y la velocidad/caudal

Tamaño nominal de la tubería en pulgadas (mm)	Velocidad mínima/máxima del caudal							
	Galones por minuto				Litros por minuto			
	a 0,04 ft/s (corte por bajo caudal)	a 1 ft/s (ajuste mín. del rango)	a 3 ft/s	a 39,37 ft/s (ajuste máx. del rango)	a 0,012 m/s (corte por bajo caudal)	a 0,3 m/s (ajuste mín. del rango)	a 1 m/s	a 12 m/s (ajuste máx. del rango)
½ (15)	0,038	0,947	2,841	37,287	0,141	3,529	11,76	141,15
1 (25)	0,108	2,694	8,081	106,05	0,401	10,04	33,45	401,46
1½ (40)	0,254	6,345	19,04	249,82	0,946	23,64	78,81	945,67
2 (50)	0,418	10,459	31,38	411,77	1,559	38,97	129,89	1558,7
2½ (65)	0,597	14,923	44,77	587,51	2,224	55,60	185,33	2224,0
3 (80)	0,922	23,042	69,13	907,17	3,434	85,85	286,17	3434,0
4 (100)	1,587	39,679	119,04	1562,2	5,913	147,84	492,78	5913,4
5 (125)	2,494	62,356	187,07	2454,9	9,293	232,33	774,42	9293,0
6 (150)	3,602	90,048	270,14	3545,2	13,42	335,50	1118,3	13.420
8 (200)	6,237	155,93	467,79	6138,9	23,24	580,96	1936,5	23.238
10 (250)	9,831	245,78	737,34	9676,3	36,63	915,73	3052,4	36.629
12 (300)	14,10	352,51	1057,5	13.878	52,54	1313,4	4378,0	52.535
14 (350)	16,87	421,71	1265,1	16.603	62,85	1571,2	5237,3	62.848
16 (400)	22,03	550,80	1652,4	21.685	82,09	2052,2	6840,6	82.087
18 (450)	27,89	697,19	2091,6	27.448	103,90	2597,6	8658,6	103.903
20 (500)	34,66	866,51	2599,5	34.114	129,14	3228,4	10.761	129.137
24 (600)	50,13	1253,2	3759,6	49.339	186,77	4669,2	15.564	186.769
30 (750)	80,24	2006,0	6018,0	78.976	298,96	7474,0	24.913	298.959
36 (900)	117,40	2935,0	8805,1	115.553	437,42	10.935	36.451	437.416

Tubería aguas arriba y aguas abajo

Para garantizar la exactitud especificada en condiciones de proceso muy variables, se recomienda instalar el sensor a una distancia mínima de cinco diámetros de tubería recta aguas arriba y dos diámetros de tubería recta aguas abajo respecto al plano del electrodo.

Figura 1: Distancia aguas arriba y aguas abajo en términos de diámetros de tubería recta

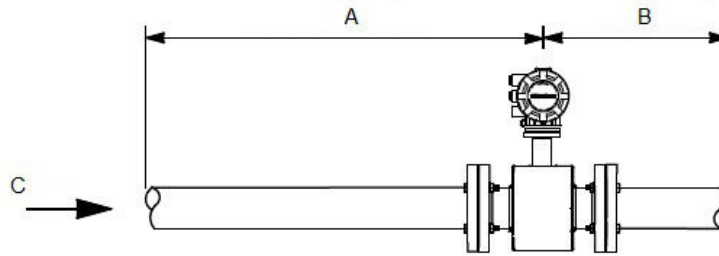

- A. Cinco diámetros de tubería (aguas arriba)
- B. Dos diámetros de tubería (aguas abajo)
- C. Dirección de flujo

Se pueden realizar instalaciones con tramos rectos de tubería reducidos aguas arriba y aguas abajo. En instalaciones con tramos rectos reducidos, es posible que el medidor no cumpla las especificaciones de exactitud. Los caudales transmitidos seguirán siendo muy repetibles.

Puesta a la tierra de referencia del proceso del sensor

Además de la puesta a tierra requerida por las normas o los códigos de seguridad o eléctricos aplicables, se requiere una ruta fiable de conexión a la tierra de referencia del proceso entre el sensor y el fluido del proceso. Con el sensor hay disponibles aros de puesta a tierra, un electrodo de referencia del proceso y protectores del revestimiento para garantizar una conexión adecuada a la tierra del proceso. Consulte la [Tabla 25](#) y la [Tabla 26](#).

Información para pedidos

Transmisor Rosemount 8712EM



El transmisor Rosemount 8712EM con el mejor rendimiento de su clase, junto con diagnósticos avanzados, ofrece capacidades únicas de gestión de procesos. Opcionalmente se dispone de una pantalla/interfaz local del operador de 2 líneas por 16 caracteres con luz de fondo. El transmisor puede configurarse a través del teclado táctil de 15 botones.

Nota

Los productos con una estrella (★) representan las opciones más comunes y deben seleccionarse para conseguir el mejor plazo de entrega.

Estructura del código de modelo

Figura 2: Guía de la estructura del código de modelo

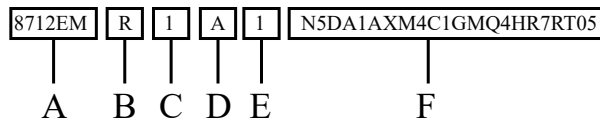

- A. Modelo base
- B. Tipo de montaje
- C. Suministro de energía
- D. Salidas
- E. Entrada de cables
- F. Opciones (Tabla 7)

Ejemplo de código de modelo con una selección de cada categoría:

8712EM R 1 A 1 N5 DA1 AX M4 C1 GM Q4 HR7 RT05

Tabla 6: Requisitos del 8712EM: seleccione uno de cada opción disponible

Código	Descripción	
Modelo base		
8712EM	Transmisor de caudalímetro magnético - Montaje en pared	
Tipo de montaje		
R ⁽¹⁾	Montaje en pared	★
Suministro de energía		
1	Suministro de energía CA (90 - 250 V CA 50/60 Hz)	★
2	Suministro de energía CC (12-42 V CC)	★

Tabla 6: Requisitos del 8712EM: seleccione uno de cada opción disponible (continuación)

Código	Descripción	
Salidas		
A	Salida de 4 a 20 mA con el protocolo HART digital y salida de pulsos escalable	★
B ⁽²⁾	Salida intrínsecamente segura de 4-20 mA con protocolo HART digital y salida de pulsos escalable intrínsecamente segura	★
F	Salida FOUNDATION Fieldbus y salida de pulsos escalable	★
M	Modbus RS-485 y salida de pulsos escalable	★
Entrada de cables		
1	NPT de ½-14	★
2	Adaptadores M20-1,5	★

(1) *Ensamblaje de pernos en U de acero al carbono chapados en cinc*

(2) *Las salidas intrínsecamente seguras deben tener alimentación externa.*

Opciones

Nota

Las opciones siguientes no son obligatorias, pero deben incluirse en el número de modelo si se desean.

Tabla 7: Opciones de 8712EM - seleccione solo lo necesario

Código	Descripción	
Certificaciones de área clasificada		
-(1)	Áreas ordinarias (no se requiere código)	★
N5	Aprobaciones de EE. UU., Clase I Div 2, no inflamable y a prueba de polvos combustibles	★
N6	Aprobaciones canadienses, Clase I Div 2, no inflamable y a prueba de polvos combustibles	★
ND	A prueba de polvos combustibles según ATEX	★
N1 ⁽²⁾	A prueba de chispas según ATEX, a prueba de polvos combustibles según ATEX	★
NF	A prueba de polvos combustibles según IECEx	★
N7 ⁽²⁾	A prueba de chispas según IECEx, a prueba de polvos combustibles según IECEx	★
N2 ⁽²⁾	A prueba de chispas según INMETRO, a prueba de polvos combustibles según INMETRO	★
N3 ⁽²⁾	A prueba de chispas según NEPSI, a prueba de polvos combustibles según NEPSI	★
N4 ⁽²⁾	A prueba de chispas según CML, a prueba de polvos combustibles según CML	★
NW ⁽²⁾	A prueba de chispas según PESO	★
Diagnósticos avanzados		
DA1	Diagnóstico de procesos, detección de elevado nivel de ruido en el proceso y revestimiento de electrodos	★
DA2	Smart Meter Verification	★
Entrada discreta/salida discreta		
AX ⁽³⁾	Dos canales discretos (DI/DO 1, DO 2)	★
Indicador		
M4 ⁽⁴⁾	LCD con interfaz local del operador	★
M5	Solo indicador LCD	★

Tabla 7: Opciones de 8712EM - seleccione solo lo necesario (continuación)

Código	Descripción	
Varios		
C1	Configuración personalizada (se requiere adjuntar el formulario CDS cumplimentado al pedido)	
D1 ⁽⁵⁾	Calibración de alta exactitud	
B6	Soporte de montaje en acero inoxidable 316 con kit de perno en U para montaje en tubería de 2 in	
Conectores de cables eléctricos⁽⁶⁾		
GE ⁽⁷⁾	Conector macho M12, 4 pines (eurofast®)	
GM ⁽⁷⁾	Miniconector macho tamaño A de 4 pines (minifast®)	
GT ⁽⁸⁾	Miniconector macho tamaño A de 5 pines, terminales de horquilla (minifast)	
Certificado de calidad		
Q4	Datos de calibración, según ISO 10474 3.1/EN 10204 3.1	★
Aprobación NTEP		
WM	Certificación US NTEP	★
Configuración de revisión		
HR7	HART Revisión 7	★
Juego de cables remotos⁽⁹⁾		
RTxx	Cables de componentes de temperatura estándar: de -4 °F a 167 °F (de -20 °C a 75 °C) Para xx: 01 = 10 ft, 02 = 20 ft, 03 = 30 ft, 04 = 40 ft, 05 = 50 ft, 10 = 100 ft, 15 = 150 ft, 20 = 200 ft, 25 = 250 ft, 30 = 300 ft, 35 = 350 ft, 40 = 400 ft, 45 = 450 ft, 50 = 500 ft	★
RHxx	Cables de componentes de temperatura ampliada: de -58 °F a 257 °F (de -50 °C a 125 °C) Para xx: 01 = 10 ft, 02 = 20 ft, 03 = 30 ft, 04 = 40 ft, 05 = 50 ft, 10 = 100 ft, 15 = 150 ft, 20 = 200 ft, 25 = 250 ft, 30 = 300 ft, 35 = 350 ft, 40 = 400 ft, 45 = 450 ft, 50 = 500 ft	★
RCxx ⁽¹⁰⁾	Cable combinado de bobina y electrodo: de -4 °F a 176 °F (de -20 °C a 80 °C) Para xx: 01 = 10 ft, 02 = 20 ft, 03 = 30 ft, 04 = 40 ft, 05 = 50 ft, 10 = 100 ft, 15 = 150 ft, 20 = 200 ft, 25 = 250 ft, 30 = 300 ft	★
RSxx ⁽¹⁰⁾	Cable combinado sumergible de la bobina y el electrodo -4 °F a 167 °F/seco, 140 °F mojado (-20 °C a 75 °C/seco, 60 °C mojado); solo disponible para áreas ordinarias. Para xx: 01 = 10 ft, 02 = 20 ft, 03 = 30 ft, 04 = 40 ft, 05 = 50 ft, 10 = 100 ft, 15 = 150 ft, 20 = 200 ft, 25 = 250 ft, 30 = 300 ft	★
Idioma de la guía de inicio rápido		
YF	Francés	
YG	Alemán	
YI	Italiano	
YJ	Japonés	
YM	Chino: Mandarín	
YP	Portugués: Brasil	
YR	Ruso	
YS	Español	

(1) Etiquetadas con CSA (C/US), CE, C-tick y EAC.

(2) Solo alimentación de CC.

(3) No disponible con FOUNDATION Fieldbus (código de salida F).

(4) No disponible con FOUNDATION Fieldbus (código de salida F).

(5) La calibración de alta precisión requiere un sensor emparejado. Solo está disponible cuando se pide con un sensor. Los pedidos de repuesto o recambio no están disponibles con la opción D1.

- (6) *Solo entradas de cable de ½" NPT*
- (7) *Únicamente comunicación.*
- (8) *Alimentación y comunicación.*
- (9) *Los juegos de cables remotos están incluidos en el paquete del transmisor y se suministran sin conectar con los terminales.*
- (10) *Solo disponible para áreas ordinarias.*

Transmisor Rosemount 8732EM



El transmisor Rosemount 8732EM con el mejor rendimiento de su clase, junto con diagnósticos avanzados, ofrece funcionalidades únicas de gestión de procesos. Opcionalmente se dispone de una pantalla/interfaz local del operador de 2 líneas por 16 caracteres con luz de fondo. El transmisor puede configurarse mediante interruptores ópticos para simplificar los ajustes en entornos peligrosos sin quitar la cubierta.

Nota

Los productos con una estrella (★) representan las opciones más comunes y deben seleccionarse para conseguir el mejor plazo de entrega.

Estructura del código de modelo

Figura 3: Guía de la estructura del código de modelo

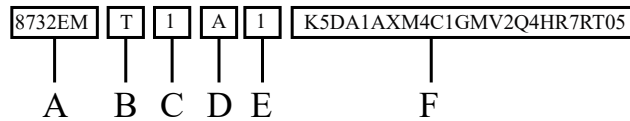

- A. Modelo base
- B. Tipo de montaje
- C. Suministro de energía
- D. Salidas
- E. Entrada de cables
- F. Opciones (Tabla 9)

Ejemplo de código de modelo con una selección de cada categoría:

8732EM T 1 A 1 K5 DA1 AX M4 C1 GM V2 Q4 HR7 RT05

Requisitos

Tabla 8: Requisitos de 8732EM: seleccione uno de cada opción disponible

Código	Descripción	
Modelo base		
8732EM	Transmisor de caudalímetro magnético - Montaje en el campo	★
Tipo de montaje		
T	Montaje integral en campo	★
R ⁽¹⁾	Montaje remoto en campo	★

Tabla 8: Requisitos de 8732EM: seleccione uno de cada opción disponible (continuación)

Código	Descripción	
Suministro de energía		
1	Suministro de energía CA (90 - 250 V CA 50/60 Hz)	★
2	Suministro de energía CC (12-42 V CC)	★
3 ⁽²⁾	Fuente de baja potencia de CC (12-30 V CC)	★
Salidas		
A	Salida de 4 a 20 mA con el protocolo HART digital y salida de pulsos escalable	★
B ⁽³⁾	Salida intrínsecamente segura de 4-20 mA con protocolo HART digital y salida de pulsos escalable intrínsecamente segura	★
F	Salida FOUNDATION Fieldbus (FISCO) y salida de pulsos escalable	★
M	Modbus RS-485 y salida de pulsos escalable	★
Entrada de cables		
1	NPT de ½-14 — Cantidad para montaje integral (2), cantidad para montaje remoto (4)	★
2	M20-1,5 — Cantidad para montaje integral (2), cantidad para montaje remoto (4)	★
4	½-14 NPT, entrada adicional — Cantidad para montaje integral (3), cantidad para montaje remoto (5)	★
5	M20-1,5, entrada adicional — Cantidad para montaje integral (3), cantidad para montaje remoto (5)	★

(1) *Pernos de montaje de acero al carbono chapados en cinc y soporte 304L.*

(2) *Baja potencia solo disponible para el transmisor de montaje integral con salida B o M.*

(3) *Las salidas intrínsecamente seguras deben tener alimentación externa.*

Opciones

Nota

Las opciones siguientes no son obligatorias, pero deben incluirse en el número de modelo si se desean.

Tabla 9: Opciones de 8732EM - seleccione solo lo necesario

Ejemplo de código	Categoría	
Certificaciones de área clasificada		
-(1)	Áreas ordinarias (no se requiere código)	★
N5	Aprobaciones de EE. UU., Clase I Div 2, no inflamable y a prueba de polvos combustibles	★
K5	Aprobaciones de EE. UU., Clase I Div 1, antideflagrante y a prueba de polvos combustibles	★
N6	Aprobaciones canadienses, Clase I Div 2, no inflamable y a prueba de polvos combustibles	★
K6	Aprobaciones de EE. UU. y Canadá, ignífugo con seguridad incrementada y a prueba de polvos combustibles	★
KU(2)	Aprobaciones de EE. UU., Clase I Div 1, antideflagrante y a prueba de polvos combustibles	★
ND	A prueba de polvos combustibles según ATEX	★
N1(3)	A prueba de chispas según ATEX, a prueba de polvos combustibles según ATEX	★
K1	Ignífugo con seguridad incrementada según ATEX, a prueba de polvos combustibles según ATEX	★
NF	A prueba de polvos combustibles según IECEx	★
N7(3)	A prueba de chispas según IECEx, a prueba de polvos combustibles según IECEx	★
K7	Ignífugo con seguridad incrementada según IECEx, a prueba de polvos combustibles según IECEx	★
N8(3)	A prueba de chispas según EAC; a prueba de polvos combustibles según EAC	★
K8	Ignífugo con seguridad incrementada según EAC; a prueba de polvos combustibles según EAC	★
N2(3)	A prueba de chispas según INMETRO, a prueba de polvos combustibles según INMETRO	★
K2	Ignífugo con seguridad incrementada según INMETRO, a prueba de polvos combustibles según INMETRO	★
N3(3)	A prueba de chispas según NEPSI; a prueba de polvos combustibles según NEPSI	★
K3	Ignífugo con seguridad incrementada según NEPSI; a prueba de polvos combustibles según NEPSI	★
N4(3)	A prueba de chispas según CML, a prueba de polvos combustibles según CML	★
K4	Ignífugo con seguridad incrementada según CML; a prueba de polvos combustibles según CML	★
K9	Ignífugo con seguridad incrementada según KTL, a prueba de polvos combustibles según KTL	★
NW(3)	A prueba de chispas según PESO	★
KW	Ignífugo con seguridad incrementada según PESO	★
Diagnósticos avanzados		
DA1	Diagnóstico de procesos, detección de elevado nivel de ruido en el proceso y revestimiento de electrodos	★
DA2	Smart Meter Verification	★
Entrada discreta/salida discreta		
AX(4)(5)	Dos canales discretos (DI/DO 1, DO 2)	★
Indicador		
M4(5)	Interfaz local del operador	★
M5	Solo indicador LCD	★
M6(5)(6)	Interfaz del operador local (lente de policarbonato)	
M7(6)	Solo pantalla LCD (lente de policarbonato)	

Tabla 9: Opciones de 8732EM - seleccione solo lo necesario (continuación)

Ejemplo de código	Categoría	
Varios		
C1	Configuración personalizada (se requiere adjuntar el formulario CDS cumplimentado al pedido)	
D1 ⁽⁷⁾	Calibración de alta exactitud	
SH ⁽⁸⁾	Carcasa de la electrónica de acero inoxidable 316 y soporte de acero inoxidable 316 (solo montaje remoto)	
B6	Soporte de montaje de acero inoxidable 316 con kit de 4 pernos para montaje en tubería de 2 in	
Conectores de cables eléctricos⁽⁹⁾		
GE ⁽¹⁰⁾	Conector macho M12, 4 pines (eurofast [®])	
GM ⁽¹⁰⁾	Miniconector macho tamaño A de 4 pines (minifast [®])	
GT ⁽¹¹⁾	Miniconector macho tamaño A de 5 pines, terminales de horquilla (minifast)	
Pintura		
V2	Pintura marítima para altamar/costa (3 capas de epoxi)	
Certificado de calidad		
Q4	Datos de calibración, según ISO 10474 3.1/EN 10204 3.1	★
Aprobación NTEP		
WM	Certificación US NTEP	★
Configuración de revisión		
HR7	HART Revisión 7	★
Juego de cables remotos⁽¹²⁾		
RTxx	Cables de componentes de temperatura estándar: de -4 °F a 167 °F (de -20 °C a 75 °C) Para xx: 01 = 10 ft, 02 = 20 ft, 03 = 30 ft, 04 = 40 ft, 05 = 50 ft, 10 = 100 ft, 15 = 150 ft, 20 = 200 ft, 25 = 250 ft, 30 = 300 ft, 35 = 350 ft, 40 = 400 ft, 45 = 450 ft, 50 = 500 ft	★
RHxx	Cables de componentes de temperatura ampliada: de -58 °F a 257 °F (de -50 °C a 125 °C) Para xx: 01 = 10 ft, 02 = 20 ft, 03 = 30 ft, 04 = 40 ft, 05 = 50 ft, 10 = 100 ft, 15 = 150 ft, 20 = 200 ft, 25 = 250 ft, 30 = 300 ft, 35 = 350 ft, 40 = 400 ft, 45 = 450 ft, 50 = 500 ft	★
RCxx ⁽¹³⁾	Cable combinado de bobina y electrodo: de -4 °F a 167 °F (de -20 °C a 80 °C) Para xx: 01 = 10 ft, 02 = 20 ft, 03 = 30 ft, 04 = 40 ft, 05 = 50 ft, 10 = 100 ft, 15 = 150 ft, 20 = 200 ft, 25 = 250 ft, 30 = 300 ft	★
RSxx ⁽¹³⁾	Cable combinado sumergible de la bobina y el electrodo -4 °F a 167 °F/seco, 140 °F mojado (-20 °C a 75 °C/seco, 60 °C mojado); solo disponible para áreas ordinarias. Para xx: 01 = 10 ft, 02 = 20 ft, 03 = 30 ft, 04 = 40 ft, 05 = 50 ft, 10 = 100 ft, 15 = 150 ft, 20 = 200 ft, 25 = 250 ft, 30 = 300 ft	★
Idioma de la guía de inicio rápido		
YF	Francés	
YG	Alemán	
YI	Italiano	
YJ	Japonés	
YM	Chino: Mandarín	
YP	Portugués: Brasil	
YR	Ruso	
YS	Español	

- (1) *Etiquetadas con CSA (C/US), CE, C-tick y EAC.*
- (2) *Solo Modbus.*
- (3) *Solo alimentación de CC.*
- (4) *Solo disponible con código de entrada de conducto 4 o 5.*
- (5) *No disponible con FOUNDATION Fieldbus (código de salida F).*
- (6) *Solo áreas ordinarias.*
- (7) *La calibración de alta precisión requiere un sensor emparejado. Solo está disponible cuando se pide con un sensor. Los pedidos de repuesto o recambio no están disponibles con la opción D1.*
- (8) *No disponible con las aprobaciones N5, K5, N6 o KU de EE. UU. y Canadá.*
- (9) *Solo entradas de cable NPT de ½ in.*
- (10) *Únicamente comunicación.*
- (11) *Alimentación y comunicación.*
- (12) *Los juegos de cables remotos están incluidos en el paquete del transmisor y se suministran sin conectar con los terminales.*
- (13) *Solo disponible para áreas ordinarias.*

Sensor bridado Rosemount 8705-M



Todos los sensores bridados están fabricados en acero inoxidable y acero al carbono, y están soldados para lograr un sellado hermético que protege contra la humedad y otros contaminantes. Rango de tamaños de ½ in (15 mm) a 36 in (900 mm). La carcasa sellada garantiza la máxima fiabilidad del tubo sensor, ya que protege todos los componentes internos y el cableado contra los entornos más hostiles.

Nota

Los productos con una estrella (★) representan las opciones más comunes y deben seleccionarse para conseguir el mejor plazo de entrega.

Estructura del código de modelo

Figura 4: Guía de la estructura del código de modelo

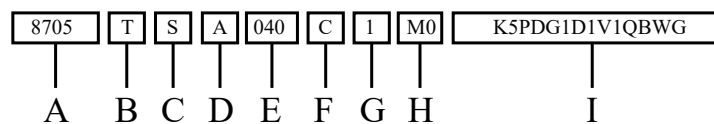

- A. Modelo base
- B. Material del revestimiento
- C. Material del electrodo
- D. Tipo de electrodo
- E. Tamaño de tubería
- F. Tipo y material de la brida
- G. Clasificación de las bridas
- H. Configuración de la carcasa de la bobina
- I. Opciones (Tabla 11)

Ejemplo de código de modelo con una selección de cada categoría:

8705 T S A 040 C 1 M0 K5 PD G1 D1 V1 Q8 WG

Requisitos

Tabla 10: Requisitos del sensor bridado 8705-M: seleccione uno de cada opción disponible

Código	Descripción
Modelo base	
8705	Sensor del caudalímetro bridado magnético

Tabla 10: Requisitos del sensor bridado 8705-M: seleccione uno de cada opción disponible (continuación)

Código	Descripción	
Material del revestimiento: disponibilidad según el tamaño de tubería y el tipo/clasificación de la brida. Consulte la Tabla 12 (bridas deslizantes) y la Tabla 13 (bridas con cuello soldadas).		
T	PTFE. Disponible en tamaños de tubería: <ul style="list-style-type: none"> ½ in a 24 in (15 a 600 mm): ASME clase 150, clase 300, clase 600 (reducida) y EN 1092-1 30 in y 36 in (750 mm y 900 mm) AWWA clase D, ASME clase 150 y MSS SP44 clase 150 	★
P	Poliuretano. Disponible en tamaños de tubería: <ul style="list-style-type: none"> 1 in a 24 in (25 mm a 600 mm) ASME clase 150, clase 300, clase 600 (prestaciones completas) y EN 1092-1 30 in y 36 in (750 mm y 900 mm) AWWA clase D y MSS SP44 clase 150 1 in a 16 in (25 mm a 400 mm) ASME clase 900 1½ in a 12 in (40 mm a 300 mm) ASME clase 1500 Consulte al soporte técnico para ASME clase 2500.	★
N	Neopreno. Disponible en tamaños de tubería: <ul style="list-style-type: none"> 1 in a 24 in (25 mm a 600 mm) ASME clase 150, clase 300, clase 600 (prestaciones completas) y EN 1092-1 30 in y 36 in (750 mm y 900 mm) AWWA clase D, ASME clase 150 y MSS SP44 clase 150 1 in a 12 in (25 mm a 300 mm) ASME clase 900 de 1½ in a 12 in (40 mm a 300 mm) ASME clase 1500 1½ in a 8 in (40 mm a 200 mm) ASME clase 2500 	★
L	Linatex - Goma natural. Disponible en tamaños de tubería: <ul style="list-style-type: none"> 1 in a 24 in (25 mm a 600 mm) ASME clase 150, clase 300, clase 600 (prestaciones completas) y EN 1092-1 30 in y 36 in (750 mm y 900 mm) AWWA clase D, ASME clase 150 y MSS SP44 clase 150 1 in a 12 in (25 mm a 300 mm) ASME clase 900 de 1½ in a 12 in (40 mm a 300 mm) ASME clase 1500 1½ in a 8 in (40 mm a 200 mm) ASME clase 2500 	
A ⁽¹⁾	PFA. Disponible en tamaños de tubería: <ul style="list-style-type: none"> ½ in a 12 in (15 mm a 300 mm) ASME clase 150, clase 300 y bridas EN 1092-1 14 in (350 mm) ASME clase 150 	
F	ETFE. Disponible en tamaños de tubería: <ul style="list-style-type: none"> ½ in a 14 in (15 mm a 350 mm) ASME clase 150, ASME clase 300 y EN 1092-1 16 in (400 mm) solo ASME clase 150 1 in a 10 in (25 mm a 250 mm) ASME clase 600 (reducido) 	
D	Adiprene. Consulte al soporte técnico para conocer los tamaños de tubería disponibles.	
K	PFA+. Disponible en tamaños de tubería de ½ in a 14 in. (de 15 mm a 350 mm) ASME clase 150, clase 300 y bridas EN 1092-1.	
Material del electrodo		
S	Acero inoxidable 316L	★
H	Aleación de níquel 276 (UNS N10276)	★
T	Tántalo	★
P	80% platino - 20% iridio	★
N	Titanio	★

Tabla 10: Requisitos del sensor bridado 8705-M: seleccione uno de cada opción disponible (continuación)

Código	Descripción																																																																																																																																													
W	Revestimiento de carburo al tungsteno 316L																																																																																																																																													
Y	Revestimiento de aleación de níquel 276 con carburo al tungsteno																																																																																																																																													
Tipo de electrodo																																																																																																																																														
A	2 electrodos de medición: estándar ★																																																																																																																																													
E ⁽²⁾	2 electrodos de medición más 1 electrodo de referencia: estándar ★																																																																																																																																													
B ⁽³⁾	2 electrodos de medición: extremo recto																																																																																																																																													
F ⁽²⁾⁽³⁾	2 electrodos de medición más 1 electrodo de referencia: extremo recto																																																																																																																																													
T	2 electrodos de medición: cabeza plana																																																																																																																																													
U ⁽²⁾	2 electrodos de medición más 1 electrodo de referencia: cabeza plana																																																																																																																																													
	Tamaño de tubería	Disponibilidad del revestimiento En esta sección, los productos identificados con una estrella (★) representan el revestimiento disponible según el tamaño de tubería. Consultar a fábrica para obtener información sobre disponibilidad adicional del sensor de tipo/clasificación de brida.																																																																																																																																												
		<table border="1"> <thead> <tr> <th>PTFE código T</th> <th>Poliuretano código P</th> <th>Neo./Lin. códigos N/L</th> <th>PFA código A</th> <th>ETFE código F</th> <th>Adiprene código D</th> <th>PFA+ código K</th> </tr> </thead> <tbody> <tr><td>005</td><td></td><td></td><td>★</td><td>★</td><td></td><td>★</td></tr> <tr><td>010</td><td>★</td><td>★</td><td>★</td><td>★</td><td></td><td>★</td></tr> <tr><td>015</td><td>★</td><td>★</td><td>★</td><td>★</td><td></td><td>★</td></tr> <tr><td>020</td><td>★</td><td>★</td><td>★</td><td>★</td><td>★</td><td>★</td></tr> <tr><td>025</td><td>★</td><td></td><td>★</td><td>★</td><td></td><td>★</td></tr> <tr><td>030</td><td>★</td><td>★</td><td>★</td><td>★</td><td>★</td><td>★</td></tr> <tr><td>040</td><td>★</td><td>★</td><td>★</td><td>★</td><td>★</td><td>★</td></tr> <tr><td>050</td><td>★</td><td></td><td>★</td><td>★</td><td></td><td>★</td></tr> <tr><td>060</td><td>★</td><td>★</td><td>★</td><td>★</td><td>★</td><td>★</td></tr> <tr><td>080</td><td>★</td><td>★</td><td>★</td><td>★</td><td>★</td><td>★</td></tr> <tr><td>100</td><td>★</td><td>★</td><td>★</td><td>★</td><td>★</td><td>★</td></tr> <tr><td>120</td><td>★</td><td>★</td><td>★</td><td>★</td><td>★</td><td>★</td></tr> <tr><td>140</td><td>★</td><td>★</td><td>★</td><td>★</td><td></td><td>★</td></tr> <tr><td>160</td><td>★</td><td>★</td><td>★</td><td></td><td>★</td><td></td></tr> <tr><td>180</td><td>★</td><td>★</td><td>★</td><td></td><td></td><td></td></tr> <tr><td>200</td><td>★</td><td>★</td><td>★</td><td></td><td></td><td></td></tr> <tr><td>240</td><td>★</td><td>★</td><td>★</td><td></td><td></td><td></td></tr> <tr><td>300</td><td>★</td><td>★</td><td>★</td><td></td><td></td><td></td></tr> <tr><td>360</td><td>★</td><td>★</td><td>★</td><td></td><td></td><td></td></tr> </tbody> </table>	PTFE código T	Poliuretano código P	Neo./Lin. códigos N/L	PFA código A	ETFE código F	Adiprene código D	PFA+ código K	005			★	★		★	010	★	★	★	★		★	015	★	★	★	★		★	020	★	★	★	★	★	★	025	★		★	★		★	030	★	★	★	★	★	★	040	★	★	★	★	★	★	050	★		★	★		★	060	★	★	★	★	★	★	080	★	★	★	★	★	★	100	★	★	★	★	★	★	120	★	★	★	★	★	★	140	★	★	★	★		★	160	★	★	★		★		180	★	★	★				200	★	★	★				240	★	★	★				300	★	★	★				360	★	★	★			
PTFE código T	Poliuretano código P	Neo./Lin. códigos N/L	PFA código A	ETFE código F	Adiprene código D	PFA+ código K																																																																																																																																								
005			★	★		★																																																																																																																																								
010	★	★	★	★		★																																																																																																																																								
015	★	★	★	★		★																																																																																																																																								
020	★	★	★	★	★	★																																																																																																																																								
025	★		★	★		★																																																																																																																																								
030	★	★	★	★	★	★																																																																																																																																								
040	★	★	★	★	★	★																																																																																																																																								
050	★		★	★		★																																																																																																																																								
060	★	★	★	★	★	★																																																																																																																																								
080	★	★	★	★	★	★																																																																																																																																								
100	★	★	★	★	★	★																																																																																																																																								
120	★	★	★	★	★	★																																																																																																																																								
140	★	★	★	★		★																																																																																																																																								
160	★	★	★		★																																																																																																																																									
180	★	★	★																																																																																																																																											
200	★	★	★																																																																																																																																											
240	★	★	★																																																																																																																																											
300	★	★	★																																																																																																																																											
360	★	★	★																																																																																																																																											
Tipo y material de la brida																																																																																																																																														
C	Deslizante, cara resaltada, acero al carbono	Consulte la Tabla 12 para conocer la disponibilidad del modelo con bridas deslizantes																																																																																																																																												
S	Deslizante, cara resaltada, acero inoxidable 304/304L																																																																																																																																													
P	Deslizante, cara resaltada, acero inoxidable 316/316L																																																																																																																																													
F	Deslizante, cara plana, acero al carbono																																																																																																																																													

Tabla 10: Requisitos del sensor bridado 8705-M: seleccione uno de cada opción disponible (continuación)

Código	Descripción	
G	Deslizante, cara plana, acero inoxidable 304/304L	Consulte la Tabla 13 para conocer la disponibilidad del modelo con bridas con cuello soldado
H	Deslizante, cara plana, acero inoxidable 316/316L	
D	Cuello soldado, cara resaltada, acero al carbono	
T	Cuello soldado, cara resaltada, acero inoxidable 304/304L	
R	Cuello soldado, cara resaltada, acero inoxidable 316/316L	
J	Cuello soldado, RTJ, acero al carbono	
K	Cuello soldado, RTJ, acero inoxidable 304/304L	
L	Cuello soldado, RTJ, acero inoxidable 316/316L	
Clasificación de las bridas		
1	ASME B16.5, clase 150 (½ a 24 in); AWWA Clase D (30 y 36 in)	
2	Clase 150 solo tamaños de tubería 30 y 36 in; (MSS SP44 con bridas deslizantes o B16.47 Serie A con bridas con cuello soldadas)	
3	ASME B16.5, clase 300 (½ a 24 in); (ASME B16.47 clase 300, para 30 y 36 in con bridas con cuello soldadas solo)	
6	ASME B16.5, clase 600 (presión de funcionamiento máxima: reducida a 1000 psig)	
7	ASME B16.5, clase 600	
g ⁽⁴⁾	ASME B16.5, clase 900	
M ⁽⁴⁾	ASME B16.5, clase 1500	
N ⁽⁴⁾	ASME B16.5, clase 2500	
D	EN 1092-1, PN10	
E	EN 1092-1, PN16	
F	EN 1092-1, PN25	
H	EN 1092-1, PN40	
K ⁽⁵⁾	AS2129, tabla D	
L ⁽⁵⁾	AS2129, tabla E	
P ⁽⁶⁾	JIS B2220, 10K	
R ⁽⁶⁾	JIS B2220, 20K	
T ⁽⁷⁾	JIS B2220, 40K	
U ⁽⁸⁾	AS4087, PN16	
W ⁽⁸⁾	AS4087, PN21	
Y ⁽⁸⁾	AS4087, PN35	
Configuración de carcasa		
W0 ⁽⁹⁾⁽¹⁰⁾	Carcasa sellada y soldada con bloque de terminales heredado	★
M0 ⁽¹¹⁾	Carcasa soldada sellada	★
M1 ⁽¹¹⁾⁽¹²⁾	Carcasa soldada y sellada con puerto de alivio de presión	
M2 ⁽¹¹⁾	Carcasa soldada y sellada con compartimientos de electrodos sellados	
M4 ⁽¹¹⁾	Carcasa soldada y sellada con compartimientos de electrodos sellados con llave de paso y puerto	

(1) Material de revestimiento PFA no disponible con los códigos M2 o M4 de carcasas de bobinas.

(2) El electrodo de referencia no está disponible en los tamaños de tubería de ½ in a 6 in con carcasa de bobina M2/M4.

- (3) No disponible en tántalo, todos los tamaños de tubería; no disponible en ½ in, todos los materiales; no disponible en 1 in con bridas #600 o mayores.
- (4) No disponible con protectores de revestimiento.
- (5) No disponible con revestimiento de PFA (A); no disponible con protectores de revestimiento.
- (6) Tamaños de tubería disponibles de ½ in a 24 in (de 15 mm a 600 mm); no disponible con protectores de revestimiento.
- (7) Tamaños de tubería disponibles de ½ in a 16 in (de 15 mm a 400 mm); no disponible con protectores de revestimiento.
- (8) Disponible en tamaños de 2 in a 4 in (de 50 a 100 mm) y de 6 a 24 in (de 150 mm a 600 mm); no disponible con protectores de revestimiento.
- (9) Disponible para áreas ordinarias o "EN" solo para el ámbito nacional de China según NEPSI.
- (10) Para conocer los detalles técnicos, consulte la hoja de datos del producto [00813-0109-4727](#).
- (11) Póngase en contacto con el soporte técnico para conocer más acerca del uso en áreas ordinarias.
- (12) Debe instalarse adecuadamente una válvula de alivio de presión para el mantenimiento de las aprobaciones en el medidor. El diámetro de la tubería de recuperación no debe ser menor que M6 para evitar la acumulación de presión después de la válvula.

Opciones

Nota

Las opciones siguientes no son obligatorias, pero deben incluirse en el número de modelo si se desean.

Tabla 11: Opciones del sensor bridado 8705-M - seleccione solo lo necesario

Código	Descripción	
Certificaciones de área clasificada		
_(1)	Áreas ordinarias (no se requiere código)	★
N5	Aprobaciones de EE. UU., clase I Div 2, no inflamable con electrodos IS y a prueba de polvos combustibles	★
K5 ⁽²⁾	Aprobaciones de EE. UU., clase I Div 1, antiexplosivo con electrodos IS y a prueba de polvos combustibles	★
N6	Aprobaciones de Canadá, clase I Div 2, no inflamable con electrodos IS y a prueba de polvos combustibles	★
K6	Aprobaciones de EE. UU./Canadá, seguridad incrementada con electrodos IS y a prueba de polvos combustibles	★
KU ⁽²⁾	Aprobaciones de EE. UU., clase I Div 1, antiexplosivo con electrodos IS y a prueba de polvos combustibles	★
ND	A prueba de polvos combustibles según ATEX	★
N1	A prueba de chispas con electrodos IS según ATEX; a prueba de polvos combustibles según ATEX	★
K1	Seguridad incrementada con electrodos IS según ATEX; a prueba de polvos combustibles según ATEX	★
NF	A prueba de polvos combustibles según IECEx	★
N7	A prueba de chispas con electrodos IS según IECEx; a prueba de polvos combustibles según IECEx	★
K7	Seguridad incrementada con electrodos IS según IECEx, a prueba de polvos combustibles según IECEx	★
N8	A prueba de chispas con electrodos IS según EAC; a prueba de polvos combustibles según EAC	★
K8	Seguridad incrementada con electrodos IS según EAC, a prueba de polvos combustibles según EAC	★
N2	A prueba de chispas con electrodos IS según INMETRO; a prueba de polvos combustibles según INMETRO	★
K2	Seguridad incrementada con electrodos IS según INMETRO, a prueba de polvos combustibles según INMETRO	★
N3	A prueba de chispas con electrodos IS según NEPSI; a prueba de polvos combustibles según NEPSI	★
K3	Seguridad incrementada con electrodos IS según NEPSI; a prueba de polvos combustibles según NEPSI	★
N4	A prueba de chispas con electrodos IS según CML; a prueba de polvos combustibles según CML	★

Tabla 11: Opciones del sensor bridado 8705-M - seleccione solo lo necesario (continuación)

Código	Descripción	
K4	Seguridad incrementada con electrodos IS según CML; a prueba de polvos combustibles según CML	★
K9	Ignífugo con seguridad incrementada según KTL, a prueba de polvos combustibles según KTL	★
NW	A prueba de chispas con electrodos intrínsecamente seguros según PESO	★
KW	Seguridad incrementada según PESO con electrodos intrínsecamente seguros	★
Certificaciones		
CR	Certificación "Canadian Registration Number" (CRN)	
PD ⁽³⁾	Certificación de la directiva para equipos a presión (PED)	
DW ⁽⁴⁾	Certificación de agua potable según NSF	
Aros de puesta a tierra⁽⁵⁾		
G1	(2) aros de puesta a tierra de acero inoxidable 316L	
G2	(2) aros de puesta a tierra de aleación de níquel 276 (UNS N10276)	
G3	(2) aros de puesta a tierra de titanio	
G4	(2) aros de puesta a tierra de tántalo	
G5	(1) aro de puesta a tierra de acero inoxidable 316L	
G6	(1) aro de puesta a tierra de aleación de níquel 276 (UNS N10276)	
G7	(1) aro de puesta a tierra de titanio	
G8	(1) aro de puesta a tierra de tántalo	
Protectores de revestimiento⁽⁶⁾		
L1	(2) protectores de revestimiento de acero inoxidable 316L	
L2	(2) protectores de revestimiento de aleación de níquel 276 (UNS N10276)	
L3	(2) protectores de revestimiento de titanio	
L5	(1) protector de revestimiento de acero inoxidable 316L	
L6	(1) protector de revestimiento de aleación de níquel 276 (UNS N10276)	
L7	(1) protector de revestimiento de titanio	
Varios		
B3	Montaje integral con el transmisor 8732EM	
D1 ⁽⁷⁾	Calibración de alta exactitud (0,15% del caudal para el conjunto de sensor y transmisor).	
D3	Calibración de baja potencia	
H1 ⁽⁸⁾	Ajuste de la longitud de la capa 8701 mediante la pieza de carrete/espaciador	
H2 ⁽⁹⁾	Longitud tendida que coincide con 8701	
J1 ⁽¹⁰⁾	Entradas de conductos M20-1,5	
P05 ⁽¹¹⁾	Calibración estándar con un informe de verificación en 5 puntos de velocidad (puntos a 2, 4, 6, 8 y 10 ft/s)	
SH ⁽¹²⁾	Carcasa de la bobina y caja de conexiones remota de acero inoxidable 316	
SJ ⁽¹²⁾	Caja de conexiones remota de acero inoxidable 316	
Protección aumentada contra la inmersión⁽¹³⁾		
S05	Caja de conexión encapsulada con 50 pies de cable combinado con prensaestopas sumergible	
S10	Caja de conexión encapsulada con 100 pies de cable combinado con prensaestopas sumergible	

Tabla 11: Opciones del sensor bridado 8705-M - seleccione solo lo necesario (continuación)

Código	Descripción
S15	Caja de conexión encapsulada con 150 pies de cable combinado con prensaestopas sumergible
S20	Caja de conexión encapsulada con 200 pies de cable combinado con prensaestopas sumergible
S25	Caja de conexión encapsulada con 250 pies de cable combinado con prensaestopas sumergible
S30	Caja de conexión encapsulada con 300 pies de cable combinado con prensaestopas sumergible
Pintura	
V1	Pintura de alquitrán de hulla
V2	Pintura marítima para altamar/costa (3 capas de epoxi)
Certificados de calidad	
Q4	Certificado de calibración según ISO 10474 3.1/EN 10204 3.1
Q5	Certificado de prueba hidrostática
Q8	Trazabilidad del material según ISO 10474 3.1/EN 10204 3.1
Q25	Certificado de cumplimiento según NACE MR0175 y MR0103
Q66	Paquete de procedimiento de soldadura (mapa de soldadura, especificación de procedimiento de soldadura, registro de calificación de procedimiento de soldadura, calificación del rendimiento del soldador)
Q70	Certificado de inspección de examen de soldaduras NDE, ISO 10474 3.1
Q71 ⁽¹⁴⁾	Certificado de inspección de examen de soldaduras NDE, ISO 10474 3.1 con imágenes
Q76	Identificación de materiales positivos (PMI) en bridas y tuberías según ASTM E1476-97
Aprobación NTEP	
WM	Certificación US NTEP
Inspección de supervisión	
WG	Inspección de supervisión
Idioma de la guía de inicio rápido	
YF	Francés
YG	Alemán
YI	Italiano
YJ	Japonés
YM	Chino: Mandarín
YP	Portugués: Brasil
YR	Ruso
YS	Español

- (1) Etiquetadas con CSA (C/US), CE, C-tick y EAC.
- (2) Disponible en tamaños de tubería de ½ in a 20 in (de 15 mm a 500 mm), **excepto** 2½ in (65 mm) y 5 in (125 mm).
- (3) Las bridas en acero al carbono para PED tienen un límite mínimo de temperatura de proceso de 0 °C.
- (4) Revestimientos disponibles en PTFE (T) de todos los tamaños de tubería o poliuretano (P) de 4 in o más grandes; materiales de electrodos de acero inoxidable 316L (S) o aleación de níquel 276 (H).
- (5) Los aros de puesta a tierra y los protectores del revestimiento proporcionan la misma función de referencia del proceso.
- (6) Los aros de puesta a tierra y los protectores del revestimiento proporcionan la misma función de referencia del proceso.
- (7) La calibración de alta exactitud requiere un transmisor emparejado. Solo está disponible cuando se pide con un transmisor. Los pedidos de repuesto o recambio no están disponibles con la opción D1.
- (8) Tamaños de tubería disponibles de ½ in a 12 in (de 15 mm a 300 mm).
- (9) Disponible en tamaños de tubería de sensor de ½ in a 16 in (de 15 mm a 400 mm).
- (10) Los adaptadores de conducto M20 se suministran en áreas ordinarias y para las aprobaciones N5, N6, K5 y KU de EE. UU. y Canadá.

- (11) *Disponible para: ½ in a 24 in (15 a 600 mm) velocidades de 2, 4, 6, 8, 10 ft/s; 30 in (700 mm), velocidades de 1, 2, 3, 4, 6, 8 ft/s; 36 in (900 mm), velocidades de 1, 2, 3, 4, 5, 6 ft/s.*
- (12) *No disponible con las aprobaciones N5, K5, N6 o KU de EE. UU. y Canadá.*
- (13) *Solo áreas ordinarias. No se requiere conducto.*
- (14) *Solo con cuello soldado.*

Bridas deslizantes

Tabla 12: Opciones de bridas deslizantes según el tamaño de la tubería

Código de tamaño	Códigos y clasificación de las bridas																	
	1	2	3	6	7	9	D	E	F	H	K	L	P	R	T	U	W	Y
	ASME Class 150	MSS-SP44 Class 150 (30", 36")	ASME Class 300	ASME Class 600 Derated	ASME Class 600 Full Rated	ASME Class 900	EN PN10	EN PN16	EN PN25	EN PN40	AS2129 Table D	AS2129 Table E	JIS 10K	JIS 20K	JIS 40K	AS4087 PN16	AS4087 PN21	AS4087 PN35
005	★		★	★	★					★	★	★	★	★	★			
010	★		★	★	★	★				★	★	★	★	★	★			
015	★		★	★	★	★				★	★	★	★	★	★			
020	★		★	★	★	★		★		★	★	★	★	★	★	★	★	★
025	★		★	★	★	★		★		★	★	★	★	★	★	★	★	★
030	★		★	★	★	★		★		★	★	★	★	★	★	★	★	★
040	★		★	★	★	★		★		★	★	★	★	★	★	★	★	★
050	★		★	★	★	★		★		★	★	★	★	★	★			
060	★		★	★	★	★		★	★	★	★	★	★	★	★	★	★	★
080	★		★	★	★	★	★	★	★	★	★	★	★	★	★	★	★	★
100	★		★	★	★	★	★	★	★	★	★	★	★	★	★	★	★	★
120	★		★	★	★	★	★	★	★	★	★	★	★	★	★	★	★	★
140	★		★	★	★	★	★	★	★	★	★	★	★	★	★	★	★	★
160	★		★	★	★	★	★	★	★	★	★	★	★	★	★	★	★	★
180	★		★	★	★	★	★	★	★	★	★	★	★	★		★	★	★
200	★		★	★	★	★	★	★	★	★	★	★	★	★		★	★	★
240	★		★	★	★		★	★	★	★	★	★	★	★		★	★	★
300	★ ⁽¹⁾	★	★								★	★				★	★	★
360	★ ⁽¹⁾	★	★				★	★			★	★				★	★	★

(1) AWWA clase D

Bridas con cuello soldadas

Tabla 13: Opciones de bridas con cuello soldadas según el tamaño de la tubería

Código de tamaño	Códigos y clasificación de las bridas											
	1	2	3	6	7	9	D	E	F	H	M	N
	ASME Class 150	ASME Class 150 (30", 36")	ASME Class 300	ASME Class 600 Derated	ASME Class 600 Full Rated	ASME Class 900	EN PN10	EN PN16	EN PN25	EN PN40	ASME Class 1500	ASME Class 2500
005	★		★							★		
010	★		★	★	★	★				★	★	
015	★		★	★	★	★				★	★	★
020	★		★	★	★	★				★	★	★
025											★	★
030	★		★	★	★	★				★	★	★
040	★		★	★	★	★		★		★	★	★
050												
060	★		★	★	★	★		★	★	★	★	★
080	★		★	★	★	★	★	★	★	★	★	★
100	★		★	★	★	★	★	★	★	★	★	
120	★		★	★	★	★	★	★	★	★	★	
140	★		★	★	★	★	★	★	★	★		
160	★		★	★	★	★	★	★	★	★		
180	★		★	★	★	★	★	★	★	★		
200	★		★	★	★	★	★	★	★	★		
240	★		★	★	★		★	★	★	★		
300		★ ⁽¹⁾	★ ⁽¹⁾									
360		★ ⁽¹⁾	★ ⁽¹⁾				★	★	★			

(1) ASME B16.47 serie A.

Sensores tipo wafer Rosemount 8711-M/L



El diseño sin bridas del tubo sensor tipo wafer permite que sea una alternativa económica, compacta y ligera a los caudalímetros magnéticos bridados. Se incluyen espaciadores de alineación con cada 8711-M/L para ayudar a centrar el sensor en la línea del proceso y simplificar la instalación.

Nota

Los productos con una estrella (★) representan las opciones más comunes y deben seleccionarse para conseguir el mejor plazo de entrega.

Estructura del código de modelo

Figura 5: Guía de la estructura del código de modelo

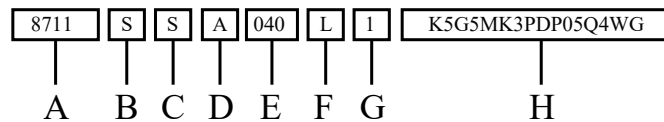

- A. Modelo base
- B. Material del revestimiento
- C. Material del electrodo
- D. Tipo de electrodo
- E. Tamaño de tubería
- F. Configuración de montaje del transmisor
- G. Presión nominal de la brida de la tubería de acoplamiento
- H. Opciones (Tabla 15)

Ejemplo de código de modelo con una selección de cada categoría:

8711 S S A 040 L 1 K5 G5 MK3 PD P05 Q4 WG

Requisitos

Tabla 14: Requisitos del sensor tipo wafer Rosemount 8711-M/L: seleccionar uno de cada opción disponible

Código	Descripción del producto
Modelo base	
8711	Sensor de tipo wafer de Rosemount
Material del revestimiento de sensores tipo wafer	
A ⁽¹⁾	PFA
S	PTFE
F	ETFE

Tabla 14: Requisitos del sensor tipo wafer Rosemount 8711-M/L: seleccionar uno de cada opción disponible (continuación)

Código	Descripción del producto	
Material del electrodo		
S	Acero inoxidable 316L	★
H	Aleación de níquel 276 (UNS N10276)	★
T	Tántalo	★
P	80% platino - 20% iridio	★
N	Titanio	★
Tipo de electrodo		
A	2 electrodos de medición	★
E	2 electrodos de medición más 1 electrodo de referencia	
B ⁽²⁾	2 electrodos de medición de extremo recto	
F ⁽²⁾	2 electrodos de medición de extremo recto más 1 electrodo de medición de extremo recto de referencia	
Tamaño de tubería 8711-R/U		
15F	0,15 in (4 mm) solo material de revestimiento PFA; configuración de montaje solo R/U	★
30F	0,30 in (8 mm) solo material de revestimiento PFA; configuración de montaje solo R/U	★
005	½ in (15 mm); configuración de montaje solo R/U	★
010	1 in (25 mm); configuración de montaje solo R/U	★
Tamaño de tubería 8711-M/L		
015	1½ in (40 mm)	
020	2 in (50 mm)	
030	3 in (80 mm)	
040	4 in (100 mm)	
060	6 in (150 mm)	
080	8 in (200 mm)	
Configuración de montaje del transmisor		
R ⁽³⁾ (4)	Montaje remoto con bloque de terminales heredado	
U ⁽³⁾ (4)	Montaje integral del conjunto de cables IMS para su uso con un transmisor 8732EM	
L	Montaje remoto con bloque de terminales reemplazable en el campo	
M ⁽⁵⁾	Módulo de toma de montaje integral/conjunto de conexión directa para su uso con un transmisor 8732EM	

Tabla 14: Requisitos del sensor tipo wafer Rosemount 8711-M/L: seleccionar uno de cada opción disponible (continuación)

Código	Descripción del producto
Clasificación de presión de bridas y tuberías de emparejamiento - Incluye tres espaciadores de alineación (donde correspon-da)	
1	ASME clase 150
3	ASME clase 300
D	EN 1092-1, PN10
E	EN 1092-1, clasificación de brida hasta PN16
F	EN 1092-1, clasificación de brida hasta PN25
H	EN 1092-1, clasificación de brida hasta PN40
P	JIS B2220, 10K
R	JIS B2220, 20 K
U	AS4087, PN16
W	AS4087, PN21
Y	AS4087, PN35

(1) Solo disponible para 15F, 30F.

(2) No disponible en tamaños de tubería de 0,15 in, 0,3 in ni ½ in.

(3) Disponible para áreas ordinarias, "EN" ámbito nacional de China según NEPSI, "KD" ATEX, "N5," CSA (C/US) o solo "E5" CSA (C/US).

(4) Para conocer los detalles técnicos, consultar la hoja de datos del producto [00813-0109-4727](#).

(5) Póngase en contacto con el soporte técnico para conocer más acerca del uso en áreas ordinarias.

Opciones

Nota

Las opciones siguientes no son obligatorias, pero deben incluirse en el número de modelo si se desean.

Tabla 15: Opciones del sensor tipo wafer Rosemount 8711-M/L: seleccionar solo lo necesario

Código	Descripción	
Certificaciones de área clasificada		
-(1)	Áreas ordinarias (no se requiere código)	★
N5	Aprobaciones de EE. UU., clase I Div 2, no inflamable con electrodos IS y a prueba de polvos combustibles	★
K5	Aprobaciones de EE. UU., clase I Div 1, antiexplosivo con electrodos IS y a prueba de polvos combustibles	★
N6	Aprobaciones de Canadá, clase I Div 2, no inflamable con electrodos IS y a prueba de polvos combustibles	★
K6	Aprobaciones de EE. UU./Canadá, seguridad incrementada con electrodos IS y a prueba de polvos combustibles	★
KU	Aprobaciones de EE. UU., clase I Div 1, antiexplosivo con electrodos IS y a prueba de polvos combustibles	★
ND	A prueba de polvos combustibles según ATEX	★
N1	A prueba de chispas con electrodos IS según ATEX; a prueba de polvos combustibles según ATEX	★
K1	Seguridad incrementada con electrodos IS según ATEX; a prueba de polvos combustibles según ATEX	★
NF	A prueba de polvos combustibles según IECEx	★
K9	Ignífugo con seguridad incrementada según KTL, a prueba de polvos combustibles según KTL	★
N7	A prueba de chispas con electrodos IS según IECEx; a prueba de polvos combustibles según IECEx	★
K7	Seguridad incrementada con electrodos IS según IECEx, a prueba de polvos combustibles según IECEx	★
N8	A prueba de chispas con electrodos IS según EAC; a prueba de polvos combustibles según EAC	★
K8	Seguridad incrementada con electrodos IS según EAC, a prueba de polvos combustibles según EAC	★
N2	A prueba de chispas con electrodos IS según INMETRO; a prueba de polvos combustibles según INMETRO	★
K2	Seguridad incrementada con electrodos IS según INMETRO, a prueba de polvos combustibles según INMETRO	★
N3	A prueba de chispas con electrodos IS según NEPSI; a prueba de polvos combustibles según NEPSI	★
K3	Seguridad incrementada con electrodos IS según NEPSI; a prueba de polvos combustibles según NEPSI	★
N4	A prueba de chispas con electrodos IS según CML; a prueba de polvos combustibles según CML	★
K4	Seguridad incrementada con electrodos IS según CML; a prueba de polvos combustibles según CML	★
NW	A prueba de chispas con electrodos intrínsecamente seguros según PESO	★
KW	Seguridad incrementada según PESO con electrodos intrínsecamente seguros	★
Protección aumentada contra la inmersión⁽²⁾		
S05	Caja de conexión encapsulada con 50 pies de cable combinado con prensaestopas sumergible	
S10	Caja de conexión encapsulada con 100 pies de cable combinado con prensaestopas sumergible	
S15	Caja de conexión encapsulada con 150 pies de cable combinado con prensaestopas sumergible	
S20	Caja de conexión encapsulada con 200 pies de cable combinado con prensaestopas sumergible	
S25	Caja de conexión encapsulada con 250 pies de cable combinado con prensaestopas sumergible	
S30	Caja de conexión encapsulada con 300 pies de cable combinado con prensaestopas sumergible	

Tabla 15: Opciones del sensor tipo wafer Rosemount 8711-M/L: seleccionar solo lo necesario (continuación)

Código	Descripción
Aros de puesta a tierra	
G1	(2) aros de puesta a tierra de acero inoxidable 316L
G2	(2) aros de puesta a tierra de aleación de níquel 276 (UNS N10276)
G3	(2) aros de puesta a tierra de titanio
G4	(2) aros de puesta a tierra de tántalo
G5	(1) aro de puesta a tierra de acero inoxidable 316L
G6	(1) aro de puesta a tierra de aleación de níquel 276 (UNS N10276)
G7	(1) aro de puesta a tierra de titanio
G8	(1) aro de puesta a tierra de tántalo
Herrajes de montaje	
MK2	Juego de espárragos y tuercas de montaje de acero al carbono
MK3	Juego de espárragos y tuercas de montaje de acero inoxidable 316
Certificaciones	
PD	Certificación de la directiva para equipos a presión (PED)
DW ⁽³⁾	Certificación de agua potable según NSF
Otras opciones	
D1 ⁽⁴⁾	Calibración de alta exactitud (0,15% del caudal para el conjunto de sensor y transmisor)
J1 ⁽⁵⁾	Entradas de conductos M20-1,5
SJ ⁽⁶⁾	Caja de conexiones remota de acero inoxidable 316
P05	Calibración estándar con un informe de verificación en 5 puntos de velocidad (puntos a 2, 4, 6, 8 y 10 ft/s)
Certificados de calidad	
Q4	Certificado de calibración según ISO 10474 3.1/EN 10204 3.1
Q5	Certificado de prueba hidrostática
Q8	Trazabilidad del material según ISO 10474 3.1/EN 10204 3.1
Q25	Certificado de cumplimiento según NACE MR0175 y MR0103
Q66 ⁽⁷⁾	Paquete de procedimiento de soldadura (mapa de soldadura, especificación de procedimiento de soldadura, registro de calificación de procedimiento de soldadura, calificación del rendimiento del soldador)
Q70 ⁽⁷⁾	Certificado de inspección de examen de soldaduras NDE, ISO 10474 3.1
Q76 ⁽⁷⁾	Identificación de materiales positivos (PMI) en tuberías según ASTM E1476-97
Inspección de supervisión	
WG	Inspección de supervisión
Idioma de la guía de inicio rápido	
YF	Francés
YG	Alemán
YI	Italiano

Tabla 15: Opciones del sensor tipo wafer Rosemount 8711-M/L: seleccionar solo lo necesario (continuación)

Código	Descripción
YJ	Japonés
YM	Chino: Mandarín
YP	Portugués: Brasil
YR	Ruso
YS	Español

- (1) *Etiquetadas con CSA (C/US), CE, C-tick y EAC.*
- (2) *Solo áreas ordinarias, tamaños de tubería de 1½ in (40 mm) a 8 in (200 mm). No se requiere conducto.*
- (3) *Disponible con revestimiento de PTFE (T) y materiales de electrodo de acero inoxidable 316L (S) o aleación de níquel 276 (H).*
- (4) *La calibración de alta exactitud requiere un transmisor emparejado. Solo está disponible cuando se pide con un transmisor. Los pedidos de repuesto o recambio no están disponibles con la opción D1.*
- (5) *Los adaptadores de conducto M20 se suministran en áreas ordinarias y para las aprobaciones N5, N6, K5 y KU de EE. UU. y Canadá.*
- (6) *No disponible con las aprobaciones N5, N6, K5 o KU de EE. UU. y Canadá.*
- (7) *Disponible solo en 6 y 8 in.*

Sensor higiénico (sanitario) Rosemount 8721



El sensor higiénico 8721 está diseñado específicamente para exigentes aplicaciones de alimentos, bebidas y ciencias biológicas. El robusto sensor, totalmente soldado y que ocupa la totalidad del diámetro, está construido con materiales aprobados por la FDA y autorizado para portar el símbolo 3-A (autorización N.º 1222). Rango de tamaños de ½ in (15 mm) a 4 in (100 mm) disponibles en una diversidad de conexiones a proceso estándar de la industria.

Nota

Los productos con una estrella (★) representan las opciones más comunes y deben seleccionarse para conseguir el mejor plazo de entrega.

Estructura del código de modelo

Figura 6: Guía de la estructura del código de modelo

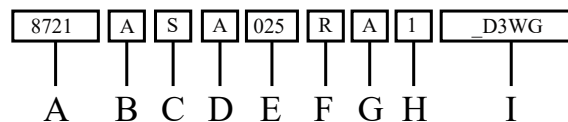

- A. Modelo base
- B. Material del revestimiento
- C. Material del electrodo
- D. Tipo de electrodo
- E. Tamaño de tubería
- F. Configuración de montaje del transmisor
- G. Tipo de conexión al proceso
- H. Material de la empaquetadura que está en contacto con el proceso
- I. Opciones (Tabla 17)

Ejemplo de código de modelo con una selección de cada categoría: 8721 A S A 025 R A 1 _ D3 WG

Requisitos

Tabla 16: Requisitos del sensor higiénico Rosemount 8721: seleccionar uno de cada opción disponible

Modelo	Descripción del producto	
Modelo base		
8721	Sensor Rosemount para aplicaciones higiénicas	
Material del revestimiento		
A	PFA	★

Tabla 16: Requisitos del sensor higiénico Rosemount 8721: seleccionar uno de cada opción disponible (*continuación*)

Modelo	Descripción del producto	
Material del electrodo		
S	316L SST	★
H	Aleación de níquel 276 (UNS N10276)	★
P	80% platino - 20% iridio	
Tipo de electrodo		
A	2 electrodos de medición	★
Tamaño de tubería		
005	½ in (15 mm)	★
010	1 in (25 mm)	★
015	1½ in (40 mm)	★
020	2 in (50 mm)	★
025	2½ in (65 mm)	★
030	3 in (80 mm)	★
040	4 in (100 mm)	★
Configuración de montaje del transmisor		
R	Montaje remoto con bloque de terminales reemplazable	★
U	Montaje integral	★
Tipo de conexión al proceso		
A ⁽¹⁾	Tri Clamp	★
B ⁽²⁾	IDF roscada para aplicaciones sanitarias	★
C	Boquilla soldada ANSI	
D	DIN 11851 (sistema Imperial)	
E	DIN 11851 (sistema métrico)	
F	DIN 11864-1 forma A	
G	DIN 11864-2 forma A	
H	Conexión SMS	
J	Cherry-Burrell, línea I	
K	Boquilla soldada DIN 11850	
Material del empaque		
1	Silicona	★
2	EPDM	★
4	Viton®	
8	Limitadoras de compresión de EPDM ⁽³⁾	
9	Limitadoras de compresión de Viton ⁽³⁾	
X	Sin junta, suministrada por el usuario (solicitar juego de junta como una pieza de repuesto)	

(1) Especificación Tri-Clamp según BPE para tamaño de tubería de ½ in (15 mm), con conexiones Tri-Clamp usar una conexión de ¾ in con juntas de ¾ in.

(2) Especificación IDF según BS4825, parte 4.

(3) EHEDG requiere juntas limitadoras de compresión.

Opciones

Nota

Las opciones siguientes no son obligatorias, pero deben incluirse en el número de modelo si se desean.

Tabla 17: Opciones del sensor higiénico Rosemount 8721: seleccionar solo lo necesario

Modelo	Descripción del producto	
-(1)	Áreas ordinarias (no se requiere código)	★
Otras opciones		
AH	Conexión al proceso pulida electrolíticamente (Ra ≤ 15 µin)	
D1(2)	Calibración de alta exactitud (0,25% del caudal para el sistema de sensor y transmisor de emparejamiento)	
D3	Verificación de medidor de alta velocidad. Calibración verificada a 1, 3, 10 y 20 ft/s (0,3, 1, 3 y 6 m/s)	
HP	Longitud tendida de 250 mm para los datos del proceso PD340 (Alfa-Laval PD340) y conexiones Tri-Clamp para procesos	
J1	Adaptador de conducto de cables M20-1,5 (solo para montaje remoto)	
Q4	Certificado de calibración según ISO 10474 3.1/EN 10204 3.1	
Q8	Certificado de trazabilidad del material según ISO 10474 3.1/EN 10204 3.1 (superficies en contacto con el producto)	
SJ	Caja de conexiones remota de acero inoxidable 316	
Aprobación NTEP		
WM	Certificación US NTEP	
Inspección de supervisión		
WG	Inspección de supervisión	
Idioma de la guía de inicio rápido		
YF	Francés	
YG	Alemán	
YI	Italiano	
YM	Chino: Mandarín	
YP	Portugués: Brasil	
YR	Ruso	
YS	Español	

(1) Etiquetadas con CSA (C/US), CE, C-tick y EAC.

(2) La calibración de alta exactitud requiere un transmisor emparejado. Solo está disponible cuando se pide con un transmisor. Los pedidos de repuesto o recambio no están disponibles con la opción D1.

Simulador de caudalímetro magnético Rosemount 8714D - Estándar de calibración de referencia



El simulador de caudalímetro magnético Rosemount 8714D se conecta a las conexiones del sensor del transmisor 8732EM para garantizar la trazabilidad con estándares NIST y la exactitud a largo plazo del sistema del caudalímetro.

Nota

Los productos con una estrella (★) representan las opciones más comunes y deben seleccionarse para conseguir el mejor plazo de entrega.

Tabla 18: Información para hacer pedidos del Rosemount 8714

Modelo	Producto	
8714	Simulador de caudalímetro magnético - Estándar de calibración de referencia	★
Tipo de calibrador		
D	Estándar de calibración de referencia multipunto	★
Certificados de calidad		
Q4	Certificado de calibración del caudal	★
Idioma de la guía de inicio rápido		
YF	Francés	★
YG	Alemán	★
YI	Italiano	★
YM	Chino: Mandarín	★
YP	Portugués: Brasil	★
YR	Ruso	★
YS	Español	★

Pedido de equipo de caudalímetro

Procedimiento para hacer un pedido

Para hacer el pedido, se hace uso de la tabla correspondiente para seleccionar el sensor o el transmisor deseados especificando los códigos indicados.

Para las aplicaciones con transmisor remoto, se deben tener en cuenta los requisitos de las especificaciones del cable.

Los sensores y los transmisores se deben seleccionar de la Hoja de datos del producto [00813-0100-4444](#), a menos que se indique lo contrario.

Configuración estándar

El transmisor se enviará como se indica a continuación, a menos que se cumplimente la Hoja de datos de configuración:

Unidades de ingeniería:	ft/s
4 mA:	0
20 mA:	30
Tamaño del sensor:	3 in
Tubería vacía:	Activada
Número de calibración del sensor:	1000005010000000

Los transmisores de montaje integral están configurados de fábrica con el tamaño de sensor emparejado y el número de calibración adecuado.

Configuración personalizada (opción código C1)

Si se pide la opción código C1, se debe enviar la Hoja de datos de configuración (CDS) en el momento de hacer el pedido.

Etiquetado estándar

Las etiquetas de los instrumentos para el transmisor y los sensores son las siguientes:

- Etiqueta grabada con láser en acero inoxidable 316, fijada de manera permanente
- Etiqueta principal:

Cadena de modelo	8712EM: altura de carácter 0,060 in (1,5 mm) 8732EM: altura de carácter 0,085 in (2,1 mm) 8705, 8711, 8721: altura de carácter 0,065 in (1,6 mm)
Nombre de etiqueta	1 línea de 21 caracteres, altura 0,065 in (1,6 mm)

- Etiqueta para sujetar con alambre de acero inoxidable 316 adicional disponible: 5 líneas, 17 caracteres por línea (3,2 mm de altura)

Cable de interconexión

Los cables de interconexión son necesarios para conectar un transmisor de montaje remoto en el sensor. Al realizar el pedido del cable, repase los requisitos de aprobación para áreas clasificadas y los requisitos de instalación local para la selección del cable correcto.

- Los cables pueden solicitarse como cables de componentes individuales o como cables combinados de la bobina y el electrodo.
- Los cables pueden solicitarse como parte del número de modelo del transmisor o como juego de piezas de repuesto. El cableado de los transmisores de montaje integral viene instalado de fábrica y no requiere cables de interconexión adicionales.

- Los cables de componentes individuales requieren la misma longitud para el cable de la bobina y el cable del electrodo y no deben superar los 500 ft (152 m). Consulte a un representante de Emerson Flow para obtener información sobre longitudes de 500-1000 ft (152-300 m).
- El cable combinado de bobina y electrodo solo está disponible para áreas ordinarias y no debe superar los 330 ft (100 m).

Juegos de cables de componentes

Temperatura estándar: de -4 °F a 167 °F (de -20 °C a 75 °C)				
N.º del juego de cables	Descripción	Componente	Número de pieza directo Alpha	Alpha equivalente
08732-0065-0001 (pies)	Juego, cables de componentes, temp. estándar. (incluye bobina y electrodo)	Bobina	518243	2442C
		Electrodo	518245	2413C
08732-0065-0002 (metros)	Juego, cables de componentes, temp. estándar. (incluye bobina y electrodo)	Bobina	No disponible	No disponible
		Electrodo	No disponible	No disponible
08732-0065-0003 (pies)	Juego, cables de componentes, temp. estándar. (incluye bobina y electrodo IS)	Bobina	518243	No disponible
		Electrodo intrínsecamente seguro (IS)	518244	No disponible
08732-0065-0004 (metros)	Juego, cables de componentes, temp. estándar. (incluye bobina y electrodo IS)	Bobina	No disponible	No disponible
		Electrodo intrínsecamente seguro (IS)	No disponible	No disponible

Temperatura ampliada: de -58 °F a 257 °F (de -50 °C a 125 °C)				
N.º del juego de cables	Descripción	Componente	Número de pieza directo Alpha	Alpha equivalente
08732-0065-1001 (pies)	Juego, cables de componentes, temp. ampliada (incluye bobina y electrodo)	Bobina	840310	No disponible
		Electrodo	518189	No disponible
08732-0065-1002 (metros)	Juego, cables de componentes, temp. ampliada (incluye bobina y electrodo)	Bobina	No disponible	No disponible
		Electrodo	No disponible	No disponible
08732-0065-1003 (pies)	Juego, cables de componentes, temp. ampliada (incluye bobina y electrodo IS)	Bobina	840310	No disponible
		Electrodo intrínsecamente seguro (IS)	840309	No disponible
08732-0065-1004 (metros)	Juego, cables de componentes, temp. ampliada (incluye bobina y electrodo IS)	Bobina	No disponible	No disponible
		Electrodo intrínsecamente seguro (IS)	No disponible	No disponible

Juegos de cables combo

Cable bobina/electrodo: de -4 °F a 176 °F (de -20 °C a 80 °C)	
N.º del juego de cables ⁽¹⁾	
08732-0065-2001 (pies)	Juego, cable combo, estándar
08732-0065-2002 (metros)	
08732-0065-3001 (pies)	Juego, cable combo, sumergible ⁽²⁾
08732-0065-3002 (metros)	

(1) *Solo disponible para áreas ordinarias.*

(2) *Inmersión continua a 33 ft a 80 °C (seco)/60 °C (mojado)*

Especificaciones del producto

Especificaciones de la plataforma de caudalímetro Rosemount 8700M

Las tablas siguientes indican algunas de las especificaciones físicas, funcionales y de rendimiento básico de la plataforma de caudalímetro magnético Rosemount 8700M.

Tabla 19: Especificaciones del transmisor Rosemount 8712EM

	Modelo	8712EM
	Exactitud básica ⁽¹⁾	Opción de alta exactitud: 0,15%; estándar: 0,25%
	Montaje	Remoto
	Suministro de energía	CA o CC global
	Interfaz de usuario	Indicador de cristal líquido (LCD) con teclado táctil de 15 botones (solo con protocolo HART o Modbus) Solo indicador LCD Sin indicador
	Protocolo de comunicación	HART FOUNDATION™ Fieldbus Modbus/RS-485
	Diagnósticos	Básico, DA1, DA2
	Compatibilidad del sensor	Todos los productos de Rosemount y los de otros fabricantes
	Especificaciones detalladas	Especificaciones de los transmisores 8712 y 8732
	Información para pedidos	Información para pedidos



(1) Para conocer las especificaciones de exactitud completas, consultar [Especificaciones funcionales del transmisor](#).

Tabla 20: Especificaciones del transmisor Rosemount 8732EM

	Modelo	8732EM
	Exactitud básica ⁽¹⁾	Opción de alta exactitud: 0,15%; estándar: 0,25%
	Montaje	Integrado o remoto
	Suministro de energía	CA o CC global
	Interfaz de usuario	Indicador de cristal líquido (LCD) con 4 interruptores ópticos LOI (solo con protocolo HART o Modbus) Solo indicador LCD Sin indicador
	Protocolo de comunicación	HART FOUNDATION™ Fieldbus Modbus/RS-485
	Diagnósticos	Básico, DA1, DA2
	Compatibilidad del sensor	Todos los productos de Rosemount y los de otros fabricantes
	Especificaciones detalladas	Especificaciones de los transmisores 8712 y 8732
	Información para pedidos	Información para pedidos

(1) Para conocer las especificaciones de exactitud completas, consultar [Especificaciones funcionales del transmisor](#).

Tabla 21: Especificaciones del sensor Rosemount

Sensor 8705		
	Estilo	Bridado
	Exactitud básica ⁽¹⁾	Opción de alta exactitud: 0,15%; estándar: 0,25%
	Tamaños de tubería	De ½ in a 36 in (de 15 a 900 mm)
	Características de diseño	Diseño de proceso estándar
	Especificaciones detalladas	Especificaciones del sensor bridado 8705-M
	Información para pedidos	Sensor bridado Rosemount 8705-M
Sensor 8711		
	Estilo	Wafer
	Exactitud básica ⁽¹⁾	Opción de alta exactitud: 0,15%; estándar: 0,25%
	Tamaños de tubería	De 1½ in a 8 in (de 40 mm a 200 mm)
	Características de diseño	Compacto, ligero
	Especificaciones detalladas	Especificaciones de los sensores tipo wafer 8711-M/L
	Información para pedidos	Sensores tipo wafer Rosemount 8711-M/L
Sensor 8721		
	Estilo	Higiénico (sanitario)
	Exactitud básica ⁽¹⁾	Opción de alta exactitud: 0,25%; estándar: 0,5%
	Tamaños de tubería	De ½ in a 4 in (de 15 mm a 100 mm)
	Características de diseño	Limpieza/esterilización in situ (CIP/SIP) según 3-A
	Especificaciones detalladas	Especificaciones del sensor higiénico (sanitario) 8721
	Información para pedidos	Sensor higiénico (sanitario) Rosemount 8721

(1) Para conocer las especificaciones de exactitud completas, consultar las especificaciones detalladas del sensor.

Tabla 22: Selección del material de revestimiento



Material del revestimiento	Características generales
PFA, PFA+ 	La mejor resistencia a los productos químicos Mejor resistencia a la abrasión que el PTFE Mejores capacidades de funcionamiento a alta temperatura Temperatura del proceso: de -58 a 350 °F (de -50 a 177 °C)
PTFE 	Muy resistente a los productos químicos Excelentes capacidades de funcionamiento a alta temperatura Temperatura del proceso: de -58 a 350 °F (de -50 a 177 °C)

Tabla 22: Selección del material de revestimiento (continuación)

Material del revestimiento	Características generales
ETFE 	Excelente resistencia a los productos químicos
	Mejor resistencia a la abrasión que el PTFE
	Temperatura del proceso: de -58 a 300 °F (de -50 a 149 °C)
Poliuretano 	Resistencia limitada a los productos químicos
	Excelente resistencia a la abrasión para suspensiones acuosas espesas con partículas pequeñas y medianas
	Temperatura del proceso: De 0 a 140 °F (de -18 a 60 °C)
	Generalmente se aplica en agua limpia
Neopreno 	Muy buena resistencia a la abrasión si se trata de partículas pequeñas y medianas
	Mejor resistencia a los productos químicos que el poliuretano
	Normalmente se aplica en agua con productos químicos y en agua de mar
	Revestimiento preferido para aplicaciones de alta presión > ASME B16.5 clase 900
	Temperatura del proceso: De 0 a 176 °F (de -18 a 80 °C)
Goma Linatex 	Resistencia limitada a los productos químicos, especialmente los ácidos
	Muy buena resistencia a la abrasión si se trata de partículas grandes
	Material más blando que el poliuretano y el neopreno
	Generalmente se aplica en lodos de minería
	Temperatura del proceso: De 0 a 158 °F (de -18 a 70 °C)
Adiprene 	Ideal para aplicaciones con alta salinidad o arrastre de hidrocarburos
	Excelente resistencia a la abrasión
	Generalmente usado para inyección de agua, agua recuperada y suspensiones acuosas de gasificación del carbón
	Revestimiento preferido para aplicaciones de alta presión > ASME B16.5 clase 900
	Temperatura del proceso: De 0 a 200 °F (de -18 a 93 °C)

Tabla 23: Material del electrodo

Material del electrodo	Características generales
Acero inoxidable 316L	Buena resistencia a la corrosión
	Buena resistencia a la abrasión
	No se recomienda para ácido sulfúrico ni cloruro de hidrógeno
Aleación de níquel 276 (UNS N10276)	Mejor resistencia a la corrosión
	Alta resistencia
	Buena para aplicaciones con suspensiones acuosas
	Eficaz con fluidos oxidantes
Tántalo	Excelente resistencia a la corrosión
	No se recomienda para ácido fluorhídrico, ácido fluorosilícico ni hidróxido de sodio

Tabla 23: Material del electrodo (continuación)

Material del electrodo	Características generales
80% platino 20% iridio	La mejor resistencia a los productos químicos
	Material caro
	No se recomienda para agua regia
Titanio	Mejor resistencia a los productos químicos
	Mejor resistencia a la abrasión
	Bueno para aplicaciones con agua de mar
	No se recomienda para ácido fluorhídrico ni ácido sulfúrico
Revestimiento de carburo de tungsteno	Resistencia limitada a los productos químicos
	La mejor resistencia a la abrasión
	Suspensiones acuosas de alta concentración
	Electrodo preferido para aplicaciones de fractura de gas y petróleo

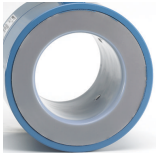
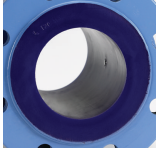
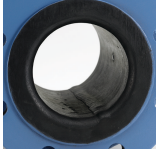
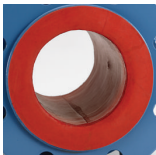
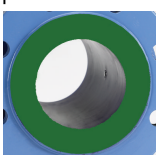
Tabla 24: Tipo de electrodo

Tipo de electrodo	Características generales
Medición estándar	El menor costo
	Bueno para la mayoría de las aplicaciones
Electrodo de medición + referencia (Consulte además en la Tabla 25 y la Tabla 26 las opciones de puesta a tierra e instalación).	Opción de bajo coste para puesta a tierra, especialmente para grandes tamaños de tubería
	Si se utiliza un electrodo de referencia, el fluido del proceso debe tener una conductividad mínima de 100 microSiemens/cm
	No se recomienda para aplicaciones con corrosión galvánica o electrolíticas
Extremo recto	La cabeza extendida sobresale del flujo de caudal para su autolimpieza
	La mejor opción para procesos de revestimiento
Cabeza plana	Cabeza de bajo perfil
	La mejor opción para suspensiones acuosas abrasivas

Tabla 25: Opciones de referencia del proceso

Opciones de puesta a tierra	Características generales
Sin opciones de puesta a tierra (cintas de puesta a tierra)	Aceptable para tubería conductora sin revestimiento
	Se proporcionan cintas de puesta a tierra sin costo
Electrodo de referencia	El mismo material que los electrodos de medición
	Opción de puesta a tierra suficiente cuando la conductividad del fluido del proceso es mayor que 100 microSiemens/cm
	No se recomienda para aplicaciones con corrosión galvánica o de electrolisis, ni en aplicaciones donde se puede acumular material en los electrodos o en una tubería no conductora.
Aros de puesta a tierra	Fluidos de proceso de baja conductividad
	Las aplicaciones catódicas o de electrolisis pueden tener corrientes parásitas en el proceso o en torno a él
	Variedad de materiales para compatibilidad de fluidos del proceso

Tabla 25: Opciones de referencia del proceso (continuación)

Opciones de puesta a tierra	Características generales
Protectores de revestimiento	Protegen el borde ubicado aguas arriba del sensor contra fluidos abrasivos
	Instalados permanentemente en el tubo sensor
	Protegen el material del revestimiento contra el apriete excesivo de los pernos de las bridas
	Proporcionan una ruta a tierra y eliminan la necesidad de aros de puesta a tierra o electrodo de referencia
	Requerido para aplicaciones donde se usan empaquetaduras Flexitallic

Tabla 26: Instalación de referencia del proceso

Tipo de tubería	Cintas de puesta a tierra	Aros de puesta a tierra	Electrodo de referencia	Protectores de revestimiento
Tubería conductora sin revestimiento	Aceptable	No se requieren	No se requieren	No se requieren
Tubería conductora con revestimiento	No aceptable	Aceptable	Aceptable	Aceptable
Tubería no conductora	No aceptable	Aceptable	No se recomienda	Aceptable

Especificaciones de los transmisores 8712 y 8732

Especificaciones funcionales del transmisor

Compatibilidad del sensor

Compatible con los sensores Rosemount 8705, 8711 y 8721. Compatible con tubos sensores de caudal alimentados por CA y CC provenientes de otros fabricantes.

Corriente del excitador de la bobina del transmisor

500 mA

Rango del caudal

Es capaz de procesar señales de fluidos con velocidades de entre 0,04 y 39 ft/s (0,01 a 12 m/s), tanto en caudal directo como inverso en todos los tamaños de sensor. La escala completa se puede ajustar continuamente en el rango de -39 a 39 ft/s (-12 a 12 m/s).

Límites de conductividad

La conductividad del líquido usado en el proceso debe ser de 5 microSiemens/cm (5 microohmios/cm) como mínimo.

Suministro de energía

- 90 - 250 V CA a 50/60 Hz
- 12 - 42 V CC
- 12 - 30 V CC (solo con protocolo HART o Modbus)

Fusibles de alimentación de la línea

- Sistemas de 90 a 250 V CA:
 - 2 A, de acción rápida
 - Bussman AGC2 o equivalente
- Sistemas de 12 – 42 V CC:
 - 3 A, de acción rápida
 - Bussman AGC3 o equivalente
- Sistemas de 12 – 30 V CC:
 - 3 A, de acción rápida
 - Bussman AGC3 o equivalente

Consumo de energía

- 90 - 250 V CA: 40 VA máximo
- 12 – 42 V CC: 15 W máximo
- 12 – 30 V CC: 3 W máximo HART
- 12 – 30 V CC: 4 W máximo Modbus

Corriente de conmutación

- A 250 V CA: Máximo de 35,7 A (<5 ms)
- A 42 V CC: Máximo de 42 A (<5 ms)
- A 30 V CC: Máximo de 42 A (<5 ms)

Requisitos de la fuente de alimentación de CA

Las unidades alimentadas con 90 - 250 V CA tienen los siguientes requisitos de alimentación. El pico de corriente de entrada es de 35,7 A con una alimentación de 250 V CA, y dura aproximadamente 1 ms. La corriente de entrada para otros voltajes de alimentación puede estimarse de la siguiente manera: Corriente de entrada (amperios) = Alimentación (voltios)/7,0

Figura 7: Requisitos de la corriente alterna (CA)

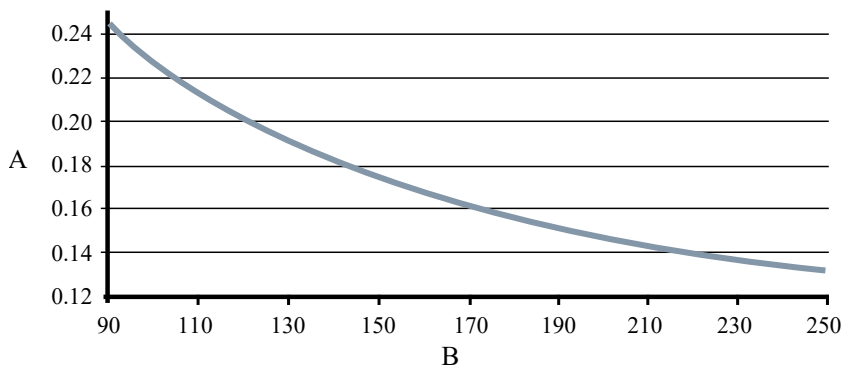

- A. Corriente de alimentación (amperios)
- B. Fuente de alimentación (V CA)

Figura 8: Potencia aparente

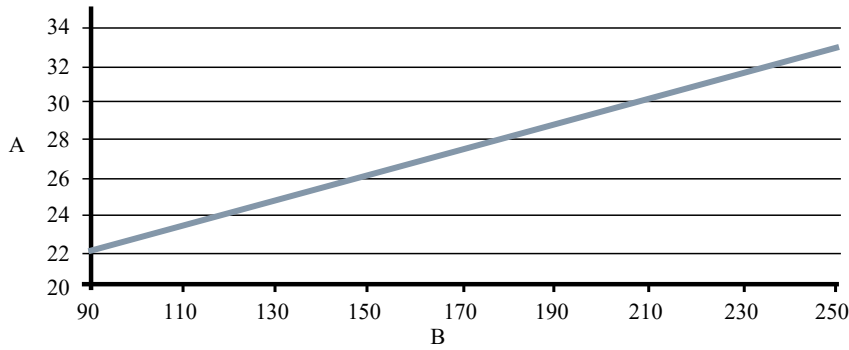

- A. Potencia aparente (VA)
- B. Fuente de alimentación (V CA)

Requisitos de fuente de alimentación de CC

CC estándar: Las unidades alimentadas a 12 V CC pueden consumir hasta 1,2 A en estado estacionario. Las unidades de CC de baja potencia pueden consumir hasta 0,25 A de corriente en estado estacionario. El pico de corriente de entrada es de 42 A con una alimentación de 42 V CC, y dura aproximadamente 1 ms. La corriente de entrada para otros voltajes de alimentación puede estimarse de la siguiente manera: Corriente de entrada (amperios) = Alimentación (voltios)/1,0

Figura 9: Requisitos de la corriente continua (CC)

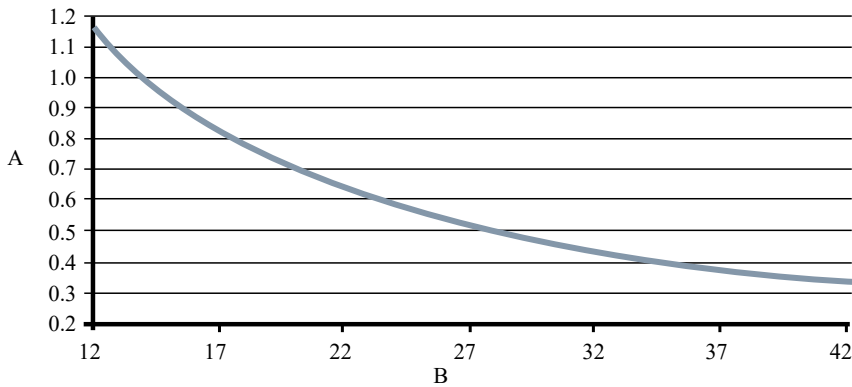

- A. Corriente de alimentación (amperios)
- B. Fuente de alimentación (V CC)

Requisitos de fuente de baja potencia de CC

Figura 10: Requisitos de corriente CC de baja potencia

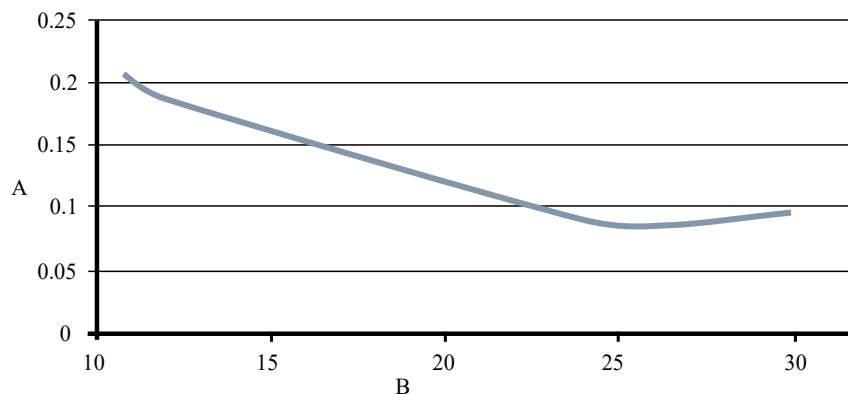

A. Corriente de alimentación (amperios)
 B. Fuente de alimentación (V CC)

Opción de software de bajo consumo

Esta opción de software reduce la corriente de la bobina de 500 mA a 75 mA con el fin de conservar la energía para aplicaciones en lugares remotos donde la energía es escasa. Las bobinas se siguen excitando continuamente, optimizando el rendimiento de medición y proporcionando acceso a todas las capacidades de diagnóstico. Debido a la reducción de la corriente de la bobina, la exactitud de medición del caudal se reduce al 1% de la tasa para los sistemas de baja potencia. En la [Tabla 27](#) se muestra el consumo de energía que se puede esperar en varias configuraciones. Debido a la reducción en la corriente de la bobina, el tamaño del sensor se limita a un máximo de 10 in. (250 mm).

La opción de baja potencia está disponible para el montaje integral con alimentación de CC solamente (código de opción 3) y el código de salida B (4-20 mA/HART/Pulso) o M (Modbus RS-485/Pulso). Para garantizar que el sensor sea compatible con la funcionalidad de baja potencia, el código de opción D3 para una calibración de baja potencia debe aparecer en el número de modelo del sensor.

Los números de modelo de ejemplo para un sistema de baja alimentación son:

8732EMT3M1N6M4DA1DA2

8705DHA020D7M0N6B3D3

Tabla 27: Bajo consumo de energía

Código de salida	Consumo de energía	Exactitud del caudal	Rango de medición
Código de salida B Utilice solo salida de pulsos	2 vatios máximo	1% del caudal	0,04 fps a 39 fps 0,01 m/s a 12 m/s
Código de salida B Utilice la salida analógica y de pulsos	3 vatios máximo	1% del caudal	0,04 fps a 39 fps 0,01 m/s a 12 m/s
Código de salida M Utilización de Modbus RS-485 y de la salida de pulsos	4 vatios máximo	1% del caudal	0,04 fps a 39 fps 0,01 m/s a 12 m/s

Límites de temperatura ambiente

- Funcionamiento:
 - De -58 a 140 °F (de -50 a 60 °C) sin LOI o indicador
 - De -4 a 140 °F (de -20 a 60 °C) con LOI o indicador
 - La LOI y el indicador no serán visibles a temperaturas por debajo de -4 °F (-20 °C)
- Almacenamiento:
 - De -58 a 185 °F (de -50 a 85 °C) sin LOI o indicador
 - De -22 a 176 °F (de -30 a 80 °C) con LOI o indicador

Límites de humedad

0-95% de humedad relativa a 140 °F (60 °C)

Límites de altitud

Tensión de entrada CA: Máxima 250 V CA, hasta 2000 metros (6500 pies)

Tensión de entrada CA: Máxima 150 V CA, hasta 4000 metros (13 000 pies)

Tensión de entrada CC: Sin límite de altitud

Clasificación de protección contra transitorios

Protección contra transitorios integrada según:

- IEC 61000-4-4 para corrientes de ráfaga
- IEC 61000-4-5 para sobrecorrientes
- IEC 611185-2.2000, clase 3 hasta 2 kV y protección hasta 2 kA

Tiempo de activación

- 5 minutos desde el encendido según la clasificación de exactitud
- 5 segundos desde la interrupción de la alimentación

Tiempo de arranque

50 ms desde caudal cero

Corte a caudales bajos

Ajustable entre 0,01 y 38,37 ft/s (0,003 y 11,7 m/s). Por debajo del valor seleccionado, la salida se lleva al nivel de señal de velocidad del caudal cero.

Capacidad para casos en que el rango ha sido sobrepasado

La salida de señal permanecerá lineal hasta el 110% del valor de rango superior o 44 ft/s (13 m/s). La salida de señal permanecerá constante por encima de estos valores. Se muestra un mensaje de condición fuera de rango en la LOI o el indicador y en el comunicador de campo.

Atenuación

Ajustable entre 0 y 256 segundos.

Funcionalidades de diagnóstico avanzadas

Básico

- Autocomprobación
- Fallos del transmisor
- Prueba de la salida analógica
- Prueba de la salida de pulsos

- Tubería vacía sintonizable
- Caudal inverso
- Fallo de puesta a tierra/cableado
- Fallo del circuito de la bobina
- Temperatura del sistema electrónico

Diagnósticos del proceso (DA1)

- Elevado nivel de ruido del proceso
- Diagnóstico de revestimiento del electrodo

Smart Meter Verification (DA2)

- Smart Meter Verification (continua o a demanda)
- Verificación del lazo de 4-20 mA⁽²⁾

Señales de salida

Ajuste de salida analógica ⁽³⁾

4–20 mA, seleccionable a través de un interruptor para alimentación interna o externa.

Limitaciones de carga del lazo analógico

- Alimentación interna máx. de 24 V CC, resistencia de lazo máx. de 500 ohmios
- Alimentación externa máx. de 10,8-30 V CC
- La resistencia del lazo se determina con el nivel de tensión de la fuente de alimentación externa en los terminales del transmisor:

Figura 11: Limitaciones de carga del lazo analógico

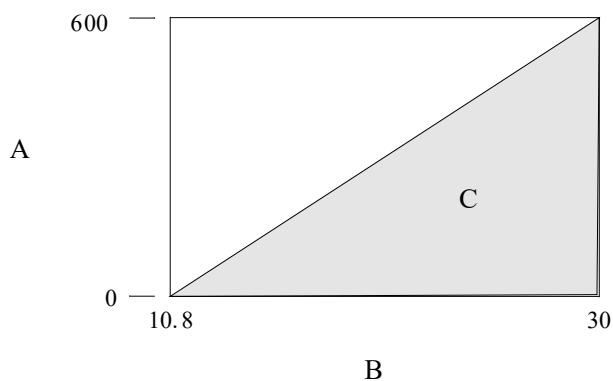

A. Carga (ohmios)

B. Fuente de alimentación (voltios)

C. Región operativa

- $R_{\text{máx}} = 31,25 (V_{\text{ps}} - 10,8)$
- V_{ps} = tensión de alimentación (voltios)
- $R_{\text{máx}}$ = resistencia máxima del lazo (ohmios)

(2) Disponible solo con salida HART.

(3) Para transmisores con salidas intrínsecamente seguras (código de opción B), la alimentación debe ser externa.

La salida analógica se escala automáticamente para proporcionar 4 mA en el valor inferior del rango y 20 mA en el valor superior del rango. La escala completa se puede ajustar continuamente entre -39 y 39 ft/s (-12 y 12 m/s), 1 ft/s (0,3 m/s) de span mínimo.

Las comunicaciones HART son una señal de caudal digital. La señal digital se superpone en la señal de 4-20 mA y está disponible para la interfaz del sistema de control. Se requiere una resistencia de lazo mínima de 250 ohmios para las comunicaciones HART.

Modo de alarma analógica

El usuario puede seleccionar la señal de alarma alta o baja mediante el interruptor de alarma en la parte frontal de los componentes electrónicos. Los límites de alarma conformes a NAMUR se pueden configurar mediante software y se pueden preestablecer por CDS (C1). Las alarmas de diagnóstico individuales también se pueden configurar por software. Las alarmas llevarán la señal analógica a los valores de mA siguientes.

Low	3,75 mA	Requiere CDS (C1)
Alto	22,50 mA	Predeterminado de fábrica
NAMUR bajo	3,5 mA	Requiere CDS (C1)
NAMUR alto	22,6 mA	Requiere CDS (C1)

Salida FOUNDATION™ Fieldbus

Señal de salida	Señal digital de codificación Manchester que cumple IEC 1158-2 e ISA 50.02
Entradas programadas	Siete (7)
Enlaces	Veinte (20)
Relaciones de comunicación virtual (VCR)	Una (1) predefinida (F6, F7), diecinueve (19) configurables
Cumple con FISCO	Consultar los detalles en la QSG de aprobaciones de 8732EM

Bloques de funciones de FOUNDATION™ Fieldbus

Tabla 28: Tiempos de ejecución de los bloques de funciones

Bloque	Tiempo de ejecución (milisegundos)
Recurso (RB)	—
Transductor (TB)	—
Entrada analógica (AI)	15
Proporcional/integral/derivativa (PID)	20
Integrador (INT)	25
Aritmético (AR)	25
Salida discreta (DO)	15

Bloque transductor	El bloque transductor calcula el caudal a partir de la medición de la tensión inducida. El cálculo incluye la información relacionada con el número de calibración, el tamaño de la tubería y los diagnósticos.
Bloque de recursos	El bloque de recursos contiene información del transmisor físico, como la memoria disponible, la identificación del fabricante, el tipo de dispositivo, la identificación de software y la identificación única.
Programador de enlaces activo (LAS) de respaldo	El transmisor está clasificado como un maestro de enlace del dispositivo. Un maestro de enlace de dispositivo puede funcionar como programador de enlaces activo (LAS) si el dispositivo maestro de enlace actual falla o se retira del segmento. Se usa el host u otra herramienta de configuración para descargar el programa correspondiente a la aplicación al dispositivo maestro de enlace. Si no hay un

maestro de enlace primario, el transmisor reclamará el LAS y proporcionará control permanente para el segmento H1.

Diagnósticos	El transmisor realiza automáticamente autodiagnósticos continuos. El usuario puede realizar pruebas en línea de la señal digital del transmisor. Hay diagnósticos de simulación avanzada disponibles. Esto permite la verificación remota de la electrónica mediante un generador de señal de caudal incorporado en la propia electrónica. El valor de resistencia del sensor se puede usar para ver la señal de caudal del proceso y proporcionar información referente a los ajustes de filtro.	
Entrada analógica	El bloque de funciones de entrada analógica (AI) procesa la medición y la pone a disposición de otros bloques funcionales. El bloque de funciones de AI también permite el filtrado, la implementación de alarmas y los cambios en las unidades de ingeniería.	
Bloque aritmético	Proporciona ecuaciones predefinidas basadas en la aplicación, incluidos el caudal con compensación parcial de densidad, los sellos remotos electrónicos, la medición hidrostática de depósitos, el control de relación y otros.	
Proporcional/integral/derivativa	El bloque de funciones PID proporciona una implementación sofisticada del algoritmo PID universal. El bloque de funciones PID tiene entrada para el control anticipativo, las alarmas sobre la variable del proceso y la desviación de control. El usuario puede seleccionar el tipo PID (serie o Instrument Society of America [ISA]) en el filtro derivado.	
Integrador	El bloque integrador estándar está disponible para totalización de caudal.	
	Caudal inverso	Detecta y notifica caudal en sentido inverso
	Bloqueo mediante software	Se proporciona un interruptor para protección contra escritura y un bloqueo mediante software en el bloque de funciones de recursos.
	Totalizador	Totalizador permanente para calcular los totales neto y bruto, y los correspondientes a la dirección directa e inversa.
Salida discreta	El bloque de funciones de DO procesa un punto de referencia discreto y lo guarda en un canal especificado para producir una señal de salida. El bloque admite el modo de control, el seguimiento de salida y la simulación.	

Salida Modbus RS-485

Los transmisores con una salida Modbus proporcionan una señal RS-485 a un sistema host Modbus. Las velocidades de transmisión se pueden configurar de 1200 baudios a 115,2 kilobaudios.

Salida Profibus PA

Consulte la *Hoja de datos del producto de los sistemas de caudalímetro magnético serie Rosemount 8700* (número de documento [00813-0109-4727](#)).

Ajuste de frecuencia de pulsos escalables

- 0-10 000 Hz, alimentación interna o externa seleccionable con un interruptor ⁽⁴⁾
- El valor del pulso puede establecerse de forma que sea igual al volumen deseado en las unidades de ingeniería seleccionadas
- Ancho del pulso ajustable de 0,1 a 650 ms
- Alimentación interna: Salidas hasta 12 V CC⁽⁵⁾
- Alimentación externa: Entrada 5 - 28 V CC

(4) Para los transmisores con salidas intrínsecamente seguras (código de opción B), el rango de frecuencia está limitado a 0-5000 Hz y debe recibir alimentación externa.

(5) Para transmisores con salidas intrínsecamente seguras (código de opción B), la alimentación debe ser externa.

Pruebas de salida

- Prueba de la salida analógica** ⁽⁵⁾ Se puede hacer que el transmisor suministre una corriente especificada entre 3,5 y 23 mA.
- Prueba de la salida de pulsos** Se puede hacer que el transmisor suministre una frecuencia especificada entre 1 y 10 000 Hz.⁽⁴⁾

Función de salida discreta opcional (opción AX)

Alimentación externa de 5 - 28 V CC, 240 mA máx., cierre del interruptor de estado sólido para indicar:

- Caudal inverso** Activa la salida de cierre del interruptor cuando se detecta caudal inverso.
- Caudal cero** Activa la salida de cierre del interruptor cuando el caudal pasa a 0 m/s o cae por debajo del corte de caudal bajo.
- Tubería vacía** Activa la salida de cierre del interruptor cuando se detecta una condición de tubería vacía.
- Fallos del transmisor** Activa la salida de cierre del interruptor cuando se detecta un fallo del transmisor.
- Límite de caudal 1, Límite de caudal 2** Activa la salida de cierre del interruptor cuando el transmisor mide una velocidad del caudal que cumple las condiciones establecidas para esta alerta. Hay dos alertas de límite de caudal independientes que pueden configurarse como salidas discretas.
- Límite del totalizador** Activa la salida de cierre del interruptor cuando el transmisor mide un caudal total que cumple las condiciones establecidas para esta alerta.
- Estado de diagnóstico** Activa la salida de cierre del interruptor cuando el transmisor detecta una condición que cumple los criterios configurados de esta salida.

Función de entrada discreta opcional (opción AX)

Alimentación externa de 5 - 28 V CC, 1,4-20 mA que activa el cierre del interruptor para indicar:

- Poner a cero el totalizador A (o B o C)** Pone el valor del totalizador A (o B o C) a cero.
- Poner a cero todos los totales** Pone a cero los valores de todos los totalizadores.
- Retorno positivo a cero (PZR)** Fuerza un caudal cero en las salidas del transmisor.

Bloqueo de seguridad

El interruptor de bloqueo de seguridad de la tarjeta de la electrónica se puede ajustar para desactivar todas las funciones del comunicador basadas en la LOI y en HART para proteger las variables de configuración contra cambios no deseados o accidentales.

Bloqueo de la LOI

La pantalla puede bloquearse manualmente para impedir que la configuración se cambie de manera accidental. El bloqueo de la pantalla se puede activar a través de un dispositivo de comunicación HART o pulsando la tecla de flecha ARRIBA durante 3 segundos y siguiendo las instrucciones que aparecen en la pantalla. Cuando se active el bloqueo de la pantalla, aparecerá un símbolo de bloqueo en la esquina inferior derecha de la pantalla. Para desactivar el bloqueo de la pantalla, mantener pulsada la flecha ARRIBA durante 3 segundos y seguir las instrucciones que aparecen en la pantalla.

El bloqueo automático de la pantalla puede configurarse desde la LOI con las siguientes opciones: APAGADO, 1 minuto o 10 minutos.

Compensación del sensor

Los sensores Rosemount están calibrados en un laboratorio de caudal de la fábrica, donde se les asigna un número de calibración. El número de calibración debe introducirse en el transmisor para poder intercambiar los sensores sin efectuar cálculo alguno ni comprometer la exactitud estándar.

Los transmisores y los sensores de otros fabricantes se pueden calibrar en condiciones de proceso conocidas o en las instalaciones de caudal de Rosemount rastreables de acuerdo con NIST. Los transmisores calibrados in situ requieren un procedimiento de dos pasos para que coincidan con una velocidad del caudal conocida. Este procedimiento se encuentra en el manual de operaciones.

Especificaciones de funcionamiento

Las especificaciones del sistema se proporcionan para la señal de salida de la frecuencia producida con el equipo en las condiciones de referencia.

Exactitud

Incluye los efectos combinados de linealidad, histéresis y repetibilidad.

Sensor Rosemount 8705-M

- Exactitud del sistema estándar:
 - $\pm 0,25\%$ del caudal $\pm 1,0$ mm/s de 0,04 a 6 ft/s (de 0,01 a 2 m/s)
 - $\pm 0,25\%$ del caudal $\pm 1,5$ mm/s sobre 6 ft/s (2 m/s)
- Alta exactitud opcional:⁽⁶⁾
 - $\pm 0,15\%$ del caudal $\pm 1,0$ mm/s de 0,04 a 13 ft/s (de 0,01 a 4 m/s)
 - $\pm 0,18\%$ del caudal sobre 13 ft/s (4 m/s)

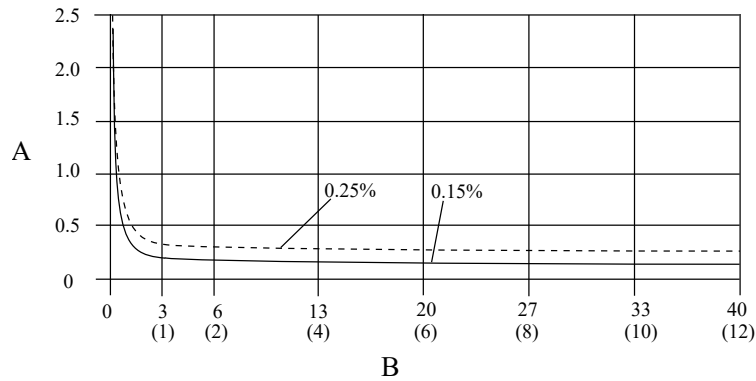

- A. Porcentaje de caudal
 B. Velocidad en ft/s (m/s)

(6) Para tamaños de sensor mayores que 12 in (300 mm), la exactitud alta es de $\pm 0,25\%$ del caudal de 3 a 39 ft/s (de 1 a 12 m/s).

Sensor Rosemount 8711-M/L

- Exactitud del sistema estándar:
 - $\pm 0,25\%$ del caudal $\pm 2,0$ mm/s de 0,04 a 39 ft/s (de 0,01 a 12 m/s)
- Alta exactitud opcional:
 - $\pm 0,15\%$ del caudal $\pm 1,0$ mm/s de 0,04 a 13 ft/s (de 0,01 a 4 m/s)
 - $\pm 0,18\%$ del caudal sobre 13 ft/s (4 m/s)

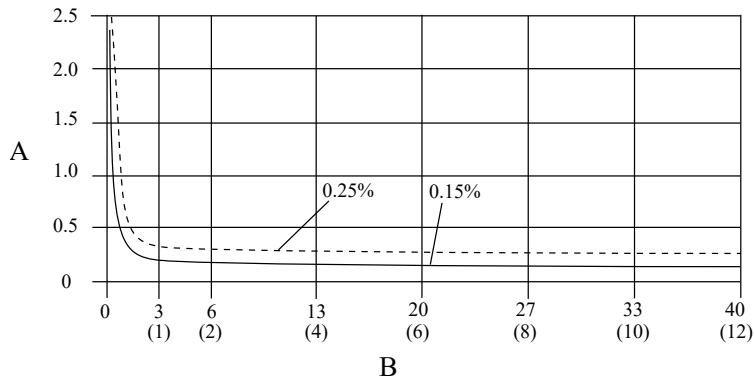

A. Porcentaje de caudal
 B. Velocidad en ft/s (m/s)

Sensor Rosemount 8721

- Exactitud del sistema estándar:
 - $\pm 1,5$ mm/s de 0,04 a 1,0 ft/s (de 0,01 a 0,3 m/s)
 - $\pm 0,5\%$ del caudal de 1 a 39 ft/s (de 0,3 a 12 m/s)
- Alta exactitud opcional:
 - $\pm 0,25\%$ del caudal de 3 a 39 ft/s (de 1 a 12 m/s):

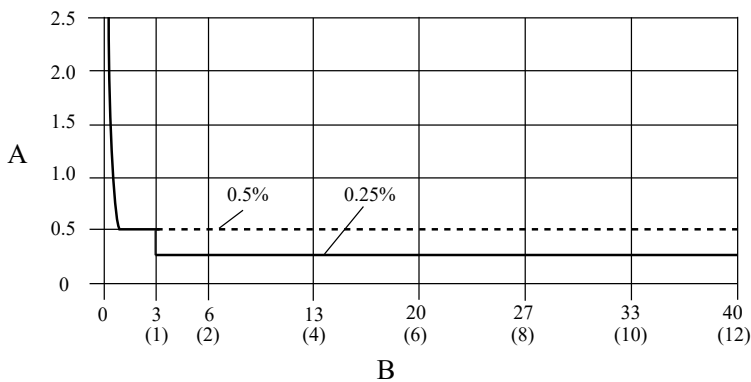

A. Porcentaje de caudal
 B. Velocidad en ft/s (m/s)

Sensores de otros fabricantes

- Cuando se calibran en las instalaciones de caudal de Rosemount, se pueden lograr precisiones máximas del sistema de 0,5% del caudal.
- No existe una especificación de exactitud para sensores de otros fabricantes calibrados en la línea del proceso.

Efectos de la salida analógica

La salida analógica tiene la misma exactitud que la salida de frecuencia más un valor adicional de $\pm 4 \mu\text{A}$ a temperatura ambiente.

Repetibilidad	$\pm 0,1\%$ de la lectura
Tiempo de respuesta (salida analógica)	Tiempo de respuesta máximo de 20 ms al cambio en escalón en la entrada
Estabilidad	$\pm 0,1\%$ del caudal en un período de seis meses
Efecto de la temperatura ambiente	$\pm 0,25\%$ de cambio en el intervalo de temperatura funcional

Especificaciones físicas del transmisor 8712 de montaje en pared

Materiales de construcción

Carcasa	Aluminio bajo en cobre Tipo 4X e IEC 60529 IP66, IP69
Pintura	Recubrimiento de poliuretano (espesor de 1,8 a 2,2 milésimas de pulgada)
Juntas de la cubierta	Silicona

Conexiones eléctricas

Entradas del conducto	$\frac{1}{2}$ -14 NPT o M20-1,5 ⁽¹⁾
Tornillos del bloque de terminales	6-32 (número 6) aptos para un cable hasta 14 AWG
Tornillos de puesta a tierra de seguridad	Conjunto inoxidable externo, M5; interno 8-32 (número 8)

(1) Conexiones M20-1,5 proporcionadas con un adaptador.

Clasificación de vibración

2G según IEC 61298

Dimensiones

Consulte la [Figura 12](#).

Peso

Transmisor de montaje en pared	Aproximadamente 11 lb (5 kg)
--------------------------------	------------------------------

Añada 1 lb (0,5 kg) por la LOI/el indicador.

Especificaciones físicas del transmisor de montaje en campo 8732

Materiales de construcción

Carcasa estándar	Aluminio bajo en cobre Tipo 4X e IEC 60529 IP66/67/68/69 ⁽¹⁾
Pintura	Recubrimiento de poliuretano (espesor de 1,8 a 2,2 milésimas de pulgada)
Carcasa opcional	316/316L sin pintura, código de opción SH Tipo 4X e IEC 60529 IP66/67/68/69 ⁽¹⁾

Junta de la cubierta	Carcasa de aluminio: Buna-N Carcasa de acero inoxidable 316 Silicona
----------------------	---

(1) *Para aplicaciones en las que el transmisor pueda estar sumergido, incluso temporalmente, póngase en contacto con el soporte técnico de Emerson Flow para obtener más detalles.*

Conexiones eléctricas

Entradas del conducto	Disponible en NPT de 1/2 in o M20. Consulte las notas a pie de página de la tabla de pedidos para obtener más detalles
Tornillos del bloque de terminales	6-32 (número 6) aptos para un cable hasta 14 AWG
Tornillos de puesta a tierra de seguridad	Conjunto inoxidable externo, M5; interno 8-32 (número 8)

Clasificación de vibración

Montaje integral	2G según IEC 61298
Montaje remoto	5G según IEC 61298

Dimensiones

Consulte la [Figura 13](#).

Peso

Solo transmisor de montaje en campo	Aluminio	Aproximadamente 7 lb (3,2 kg)
	Acero inoxidable 316	Aproximadamente 23 lb (10,5 kg)

Añada 1 lb (0,5 kg) por la LOI/el indicador.

Especificaciones del sensor bridado 8705-M



Especificaciones funcionales

Servicio

Suspensiones acuosas espesas y líquidos conductores

Tamaños de tubería

½ in a 36 in (15 mm a 900 mm)

Resistencia de la bobina del sensor

2-20 Ω

Intercambiabilidad

Los sensores Rosemount 8705-M son intercambiables con los transmisores 8712EM y 8732EM. La precisión del sistema se mantiene independientemente del tamaño de la tubería o las características opcionales. Cada placa de identificación de sensor tiene un número de calibración de dieciséis dígitos que puede introducirse en un transmisor durante su configuración.

Límite de rango superior

39,37 ft/s (12 m/s)

Límites de temperatura ambiente

- De -20 °F a 140 °F (de -29 °C a 60 °C) con diseño de carcasa en acero al carbono estándar
- De -58 a 140 °F (de -50 a 60 °C) con diseño de carcasa integral en acero inoxidable "SH"⁽⁷⁾

Límites de presión

Consulte [Límites de la temperatura del proceso](#).

Límites para la producción de vacío

Revestimiento de PTFE	Vacío total hasta +350 °F (+177 °C) en tamaños de tuberías hasta 4 in (100 mm). Consulte a un representante de Emerson Flow para conocer las aplicaciones de vacío con tamaños de tubería de 6 in (150 mm) o mayores.
Todos los demás materiales de revestimiento estándar del tubo sensor	Vacío total hasta los límites de temperatura máxima de material para todos los tamaños de tubería disponibles.

(7) No disponible con los códigos de aprobación clase/div N5, N6, K5 y KU.

Protección contra la inmersión IP68

El sensor de montaje remoto posee la clasificación IP68 para inmersión continua. Probado a una profundidad de 33 ft (10 m) durante un periodo de 48 horas. La clasificación IP68 requiere que el transmisor se monte remotamente. El instalador debe usar prensaestopas, conexiones de conducto o tapones de conducto IP68 aprobados.

Límites de conductividad

La conductividad del líquido usado en el proceso debe ser de 5 microSiemens/cm como mínimo. En caso de conductividades inferiores a 5 microSiemens/cm, consulte a un representante de Emerson Flow.

Límites de la temperatura del proceso

Revestimiento de PTFE	De -58 a +350 °F (de -50 a +177 °C)
Revestimiento de ETFE	De -58 a +300 °F (de -50 a +149 °C)
Revestimiento de PFA y PFA+	De -58 a +350 °F (de -50 a +177 °C)
Revestimiento de poliuretano	De 0 a +140 °F (de -18 a +60 °C)
Revestimiento de neopreno	De 0 a +176 °F (de -18 a +80 °C)
Revestimiento de Linatex	De 0 a +158 °F (de -18 a +70 °C)
Revestimiento de Adiprene	De 0 a +200 °F (de -18 a +93 °C)

Notas

- Las bridas en acero al carbono para PED tienen un límite mínimo de temperatura de proceso de 32 °F (0 °C).
- Los sensores que se pidan con clasificaciones de área clasificada pueden tener otros límites máximos de temperatura de proceso. Los sensores deben instalarse y utilizarse según indica el número de plano de instalación anotado en la placa de identificación de número de serie.

Tabla 29: Límites de temperatura en relación con los de presión para bridas clase ASME B16.5 ⁽¹⁾

Límites de temperatura del sensor en relación con los de presión para bridas clase ASME B16.5 (tamaños de tubería de 36 in como máximo) ⁽²⁾					
Material de la brida	Clasificación de las bridas	Presión			
		De -20 a 100 °F (de -29 a 38 °C)	A 200 °F (93 °C)	A 300 °F (149 °C)	A 350 °F (177 °C)
Acero al carbono	Clase 150	285 psi	260 psi	230 psi	215 psi
	Clase 300	740 psi	680 psi	655 psi	645 psi
	Clase 600 ⁽³⁾	1000 psi	800 psi	700 psi	650 psi
	Clase 600 ⁽⁴⁾	1480 psi	1350 psi	1315 psi	1292 psi
	Clase 900	2220 psi	2025 psi	1970 psi	1935 psi
	Clase 1500	3705 psi	3375 psi	3280 psi	3225 psi
	Clase 2500	6170 psi	5625 psi	5470 psi	5375 psi
Acero inoxidable 304/304L Acero inoxidable 316/316L	Clase 150	275 psi	235 psi	205 psi	190 psi
	Clase 300	720 psi	620 psi	530 psi	500 psi
	Clase 600 ⁽³⁾	1000 psi	800 psi	700 psi	650 psi
	Clase 600 ⁽⁴⁾	1440 psi	1200 psi	1055 psi	997 psi
	Clase 900	2160 psi	1800 psi	1585 psi	1497 psi
	Clase 1500	3600 psi	3000 psi	2640 psi	2495 psi
	Clase 2500	6000 psi	5000 psi	4400 psi	4160 psi

⁽¹⁾ Se deben tener en cuenta además los límites de temperatura del revestimiento.

- (2) 30 in y 36 in AWWA C207 clase D clasificadas a 150 psi y a temperatura atmosférica.
- (3) Clasificación de las bridas código 6.
- (4) Clasificación de las bridas código 7.

Tabla 30: Límites de temperatura en relación con los de presión para bridas AS2129 tablas D y E ⁽¹⁾

Límites de temperatura del sensor en relación con los de presión para bridas AS2129, tablas D y E (tamaños de tubería de 4 a 24 in)					
Material de la brida	Clasificación de las bridas	Presión			
		De -29 a +50 °C (de -20 a 122 °F)	A 100 °C (212 °F)	A 150 °C (302 °F)	A 200 °C (392 °F)
Acero al carbono	D	101,6 psi	101,6 psi	101,6 psi	94,3 psi
	E	203,1 psi	203,1 psi	203,1 psi	188,6 psi

(1) Se deben tener en cuenta además los límites de temperatura del revestimiento.

Tabla 31: Límites de temperatura en relación con los de presión para bridas EN 1092-1 ⁽¹⁾

Límites de temperatura del sensor en relación con los de presión para bridas EN 1092-1 (tamaños de tubería de 15 mm a 600 mm)					
Material de la brida	Clasificación de las bridas	Presión			
		De -29 a +50 °C (de -20 a 122 °F)	A 100 °C (212 °F)	A 150 °C (302 °F)	A 175 °C (347 °F)
Acero al carbono	PN 10	10 bar	10 bar	9,7 bar	9,5 bar
	PN 16	16 bar	16 bar	15,6 bar	15,3 bar
	PN 25	25 bar	25 bar	24,4 bar	24,0 bar
	PN 40	40 bar	40 bar	39,1 bar	38,5 bar
Acero inoxidable 304/304L	PN 10	9,1 bar	7,5 bar	6,8 bar	6,5 bar
	PN 16	14,7 bar	12,1 bar	11,0 bar	10,6 bar
Acero inoxidable 316/316L	PN 25	23 bar	18,9 bar	17,2 bar	16,6 bar
	PN 40	36,8 bar	30,3 bar	27,5 bar	26,5 bar

(1) Se deben tener en cuenta además los límites de temperatura del revestimiento.

Especificaciones físicas

Los caudalímetros magnéticos de Emerson Rosemount están diseñados según las normas definidas en ASME B31.3. Esta norma se utiliza como base para todas nuestras otras certificaciones de recipientes a presión, como CRN y PED.

Materiales que no están en contacto con el proceso

Tubería del sensor	Acero inoxidable tipo 304/304L o acero inoxidable tipo 316/316L
Bridas ⁽¹⁾	Cara plana (FF) y cara elevada (RF)
Carcasa de la bobina	Acero al carbono laminado o acero inoxidable de la serie 300
Caja de conexiones remota	Aluminio pintado
Pintura	Recubrimiento de poliuretano (2,6 milésimas de pulgada o mayor)
Carcasa de la bobina opcional	316/316L sin pintura, código de opción SH
Caja de conexiones remota opcional	316/316L sin pintura, código de opción SJ, incluida con el código de opción SH

(1) El límite inferior de temperatura ambiente para el acero al carbono A105 es de -20 °F (-29 °C) según ANSI B16.5. En ambientes más fríos deben utilizarse bridas de acero inoxidable.

Materiales en contacto con el proceso

Bridas ⁽¹⁾	Junta tipo anillo (RTJ)
Revestimiento	PTFE, ETFE, PFA, poliuretano, neopreno, Linatex, Adiprene, PFA+
Electrodos	Acero inoxidable 316L, aleación de níquel 276 (UNS N10276), tántalo, 80% de platino-20% de iridio, titanio

(1) *El límite inferior de temperatura ambiente para el acero al carbono A105 es de -20 °F (-29 °C) según ANSI B16.5. En ambientes más fríos deben utilizarse bridas de acero inoxidable.*

Bridas de cara plana

Los sensores pedidos con bridas de cara plana y revestimientos de neopreno o Linatex se fabrican con un revestimiento que se extiende hasta la dimensión exterior de la brida. Los demás revestimientos se extienden hasta el diámetro de la cara resaltada y crean una superficie elevada en la cara de la brida.

Conexiones a proceso

ASME B16.5	<ul style="list-style-type: none"> ■ Clase 150 y clase 300: ½ in a 24 in (15 mm a 600 mm) ■ Clase 600: ½ in a 24 in (15 mm a 600 mm)⁽¹⁾ ■ Clase 900: 1 in a 12 in (25 mm a 300 mm)⁽²⁾ ■ Clase 1500: 1½ in a 12 in (40 mm a 300 mm)⁽²⁾ ■ 1½ in a 6 in (40 mm a 150 mm)⁽²⁾
ASME B16.47	<ul style="list-style-type: none"> ■ Clase 150: 30 in a 36 in (750 mm a 900 mm) ■ Clase 300: 30 in a 36 in (750 mm a 900 mm)
AWWA C207	<ul style="list-style-type: none"> ■ Clase D: 30 in y 36 in (750 mm y 900 mm)
MSS SP44	<ul style="list-style-type: none"> ■ Clase 150: 30 in a 36 in (750 mm a 900 mm)
EN 1092-1	<ul style="list-style-type: none"> ■ PN10: 200 mm a 900 mm (8 in a 36 in) ■ PN16: 100 mm a 900 mm (4 in a 36 in) ■ PN25: 200 mm a 900 mm (8 in a 36 in) ■ PN40: 15 mm a 900 mm (½ in a 36 in)
AS2129	<ul style="list-style-type: none"> ■ Tabla D y Tabla E: 15 mm a 900 mm (½ in a 36 in)
AS4087	<ul style="list-style-type: none"> ■ PN16, PN21, PN35: 50 mm a 600 mm (2 in a 24 in)
JIS B2220	<ul style="list-style-type: none"> ■ 10K, 20K, 40K: 15 mm a 200 mm (½ in a 8 in)

(1) *Para PTFE, PFA, PFA+ y ETFE, la presión de funcionamiento máxima está reducida a 1000 psig.*

(2) *Para bridas de clase 900 y categorías superiores, la selección de revestimientos queda limitada a los del tipo resistente.*

Conexiones eléctricas

Entradas del conducto	Disponible con NPT de ½ in y M20
Tornillos del bloque de terminales	6-32 (número 6) aptos para un cable hasta 14 AWG
Tornillos de puesta a tierra de seguridad	Conjunto inoxidable externo, M5; interno 8-32 (número 8)

Electrodo de referencia del proceso (opcional)

Se puede instalar un electrodo de referencia del proceso de manera similar a los electrodos de medición a través del revestimiento del sensor. Estará hecho del mismo material que los electrodos de medición.

Aros de puesta a tierra (opcionales)

Se pueden instalar aros de puesta a tierra entre la brida y la cara del sensor en ambos extremos del sensor. Se pueden instalar aros de puesta a tierra individuales en cualquiera de los extremos del sensor. Tienen un diámetro interior un poco más grande que el del sensor y una lengüeta externa para conectar las cintas de conexión a tierra. Los aros de puesta a tierra están disponibles en acero inoxidable 316L, aleación de níquel 276 (UNS N10276), titanio y tántalo. Consulte la [Figura 23](#).

Protectores de revestimiento (opcionales)

Se pueden instalar protectores de revestimiento entre la brida y la cara del sensor en ambos extremos del sensor. El borde frontal del material de revestimiento está protegido por el protector de revestimiento; los protectores de revestimiento no se pueden quitar una vez que estén instalados. Los protectores de revestimiento están disponibles en acero inoxidable 316L, aleación de níquel 276 (UNS N10276) y titanio. Consulte la [Figura 22](#).

Dimensiones

Consulte de la [Figura 13](#) a la [Figura 21](#).

Peso

Consulte de la [Tabla 34](#) a la [Tabla 52](#).

Especificaciones de los sensores tipo wafer 8711-M/L



Especificaciones funcionales

Servicio

Suspensiones acuosas espesas y líquidos conductores

Tamaños de tubería

De 1,5 in a 8 in (de 40 mm a 200 mm)

Resistencia de la bobina del sensor

10 a 18 Ω

Intercambiabilidad

Los sensores Rosemount 8711-M/L son intercambiables con los transmisores 8712EM y 8732EM. La precisión del sistema se mantiene independientemente del tamaño de la tubería o las características opcionales. Cada placa de identificación de sensor tiene un número de calibración de dieciséis dígitos que puede introducirse en un transmisor durante su configuración.

Límite de rango superior

39,37 ft/s (12 m/s)

Límites de la temperatura del proceso

Revestimiento de ETFE	De -20 °F a 300 °F (de -29 °C a 149 °C)
-----------------------	---

Revestimiento de PTFE	De -20 a 350 °F (de -29 a 177 °C)
-----------------------	-----------------------------------

Límites de temperatura ambiente

De -20 °F a 140 °F (de -29 °C a 60 °C)

Presión de funcionamiento segura máxima a 100 °F (38 °C)

Revestimiento de ETFE	Vacío total hasta 740 psi (5,1 MPa)
Revestimiento de PTFE	<ul style="list-style-type: none"> ■ Tamaños de tubería de 1,5 in (40 mm) a 4 in (100 mm); vacío total a 740 psi (5,1 MPa) ■ Póngase en contacto con el soporte técnico para saber más acerca de las aplicaciones de vacío con tuberías de 6 in (150 mm) o más

Protección contra la inmersión IP68

El sensor de montaje remoto posee la clasificación IP68 para inmersión continua. Probado a una profundidad de 33 ft (10 m) durante un periodo de 48 horas. La clasificación IP68 requiere que el transmisor se monte remotamente. El instalador debe usar prensaestopas, conexiones de conducto o tapones de conducto IP68 aprobados.

Límites de conductividad

La conductividad mínima del líquido usado en el proceso debe ser de 5 microSiemens/cm (5 microhmios/cm) para el 8711.

Especificaciones físicas

Materiales que no están en contacto con el proceso

Cuerpo del sensor	<ul style="list-style-type: none"> ■ Acero inoxidable 303 ■ CF3M o CF8M ■ Tipo 304/304L
Carcasa de la bobina	Acero al carbono laminado
Caja de conexiones remota	Aluminio pintado
Pintura	Recubrimiento de poliuretano (2,6 milésimas de pulgada o mayor)

Materiales en contacto con el proceso

Revestimiento	PTFE, ETFE
Electrodos	Acero inoxidable 316L, aleación de níquel 276 (UNS N10276), tantalito, 80% platino 20% iridio, titanio

Conexiones eléctricas

Entradas del conducto	Disponible con NPT de 1/2 in y M20. Consulte las notas a pie de página de la tabla de pedidos para obtener más detalles
Tornillos del bloque de terminales	6-32 (número 6) aptos para un cable hasta 14 AWG
Tornillos de puesta a tierra de seguridad	Conjunto inoxidable externo, M5; interno 8-32 (número 8)

Electrodo de referencia del proceso (opcional)

Se puede instalar un electrodo de referencia del proceso de manera similar a los electrodos de medición a través del revestimiento del sensor. Estará hecho del mismo material que los electrodos de medición.

Aros de puesta a tierra (opcionales)

Se pueden instalar aros de puesta a tierra entre la brida y la cara del sensor en ambos extremos del sensor. Tienen un diámetro interior un poco más pequeño que el del sensor y una lengüeta externa para conectar el cableado de tierra. Los aros de puesta a tierra están disponibles en acero inoxidable 316L, aleación de níquel 276 (UNS N10276), titanio y tántalo. Consulte la [Tabla 24](#).

Dimensiones

Consulte la [Figura 24](#).

Peso

Consulte la [Tabla 54](#).

Conexiones de proceso: se monta entre las siguientes configuraciones de brida

ASME B16.5	Clase 150, 300
EN 1092-1	PN10, PN16, PN25 y PN40
JIS B2220	10K, 20K
AS4087	PN16, PN21, PN35

Espárragos, tuercas y arandelas—acero al carbono MK2

Componente	ASME B16.5	EN 1092-1
Espárragos, rosca completa	Acero al carbono, ASTM A193, grado B7	Acero al carbono, ASTM A193, grado B7
Tuercas hexagonales	ASTM A194, grado 2H	ASTM A194, grado 2H; DIN 934 H = D
Arandelas planas	Acero al carbono, tipo A, serie N, SAE según ANSI B18.2.1	Acero al carbono, DIN 125
Todos los elementos	Chapado en cinc cromado y transparente	Chapado en cinc y amarillo

Espárragos, tuercas y arandelas—MK3-Acero inoxidable 316

Componente	ASME B16.5	EN 1092-1
Espárragos, rosca completa	ASTM A193, grado B8M clase 1	ASTM A193, grado B8M clase 1
Tuercas hexagonales	ASTM A194, grado 8M	ASTM A194, grado 8M; DIN 934 H = D
Arandelas planas	Acero inoxidable 316, tipo A, serie N, SAE según ANSI B18.2.1	Acero inoxidable 316, DIN 125

Especificaciones del sensor higiénico (sanitario) 8721



Especificaciones funcionales

Servicio

Suspensiones acuosas espesas y líquidos conductores

Tamaños de tubería

De 1/2 in a 4 in (de 15 mm a 100 mm)

Resistencia de la bobina del sensor

5-10 Ω

Intercambiabilidad

Los sensores Rosemount 8721 son intercambiables con los transmisores Rosemount 8712EM y 8732EM. La precisión del sistema se mantiene independientemente del tamaño de la tubería o las características opcionales. Cada etiqueta de sensor tiene un número de calibración de 16 dígitos que puede introducirse en un transmisor durante su configuración.

Límites de conductividad

La conductividad mínima del líquido usado en el proceso debe ser de 5 microSiemens/cm (5 microhmios/cm) o mayor. No se incluye el efecto de la longitud del cable de interconexión usado en instalaciones en que el transmisor es de montaje remoto.

Rango del caudal

Es capaz de procesar señales de fluidos que se desplazan a velocidades de entre 0,04 y 39 ft/s (de 0,01 a 12 m/s), tanto en sentido directo como inverso en todos los tamaños de sensor. La escala completa se puede ajustar continuamente en el rango de -39 a 39 ft/s (-12 a 12 m/s).

Límites de temperatura ambiente del sensor

De 14 °F a 140 °F (de -15 °C a 60 °C)

Límites de la temperatura del proceso

Revestimiento de PFA

De -20 a 350 °F (de -29 a 177 °C)

Tabla 32: Límites de presión

Tamaño de tubería	Presión de funcionamiento máxima	Máx. presión de funcionamiento, requerida por CE
1/2 in (15 mm)	300 psi (20,7 bar)	300 psi (20,7 bar)
1 in (25 mm)	300 psi (20,7 bar)	300 psi (20,7 bar)
1 1/2 in (40 mm)	300 psi (20,7 bar)	300 psi (20,7 bar)
2 in (50 mm)	300 psi (20,7 bar)	300 psi (20,7 bar)

Tabla 32: Límites de presión (continuación)

Tamaño de tubería	Presión de funcionamiento máxima	Máx. presión de funcionamiento, requerida por CE
2 1/2 in (65 mm)	300 psi (20,7 bar)	240 psi (16,5 bar)
3 in (80 mm)	300 psi (20,7 bar)	198 psi (13,7 bar)
4 in (100 mm)	210 psi (14,5 bar)	148 psi (10,2 bar)

Límites para la producción de vacío

Vacío total a la máxima temperatura del material de revestimiento: consultar con el soporte técnico.

Protección contra la inmersión IP68

El sensor 8721 de montaje remoto posee la clasificación IP68 para inmersión a una profundidad de 33 pies (10 m) durante un periodo de 48 horas. La clasificación IP68 requiere que el transmisor se monte remotamente. El instalador debe usar prensaestopas, conexiones de conducto o tapones de conducto IP68 aprobados.

Par de apriete de los acoplamientos tipo sanitario

Apriete manualmente la tuerca IDF hasta aproximadamente un par de apriete de 50 in-lb [5 1/2 Newton-metro (N-m)]. Vuelva a apretar pasados unos minutos hasta que no haya fugas (hasta alcanzar un par de apriete de 130 in-lb [14 1/2 Newton-metros (N-m)]).

Es posible que aquellos acoplamientos que continúen presentando fugas a un par de apriete mayor estén deformados o dañados.

Especificaciones físicas**Montaje**

El cableado de los transmisores integrados se realiza en la fábrica y no requiere cables de interconexión. El transmisor puede hacerse girar en incrementos de 90°. La conexión entre los transmisores de montaje remoto y el sensor se hace con una sola entrada para cables.

Materiales que no están en contacto con el proceso

Sensor	Acero inoxidable 304 (envolvente), acero inoxidable 304 (tubería)
Caja de conexiones para los terminales	Aluminio bajo en cobre Opcional: Acero inoxidable 304

Materiales en contacto con el proceso (tubo sensor)

Revestimiento	PFA con Ra <32 µin (0,81 µm)
Electrodos	<ul style="list-style-type: none"> ■ Acero inoxidable 316L con Ra <15 µin (0,38 µm) ■ Aleación de níquel 276 (UNS N10276) con Ra <15 µin (0,38 µm) ■ 80% platino 20% iridio con Ra <15 µin (0,38 µm)

Conexiones a proceso

El tubo sensor Rosemount 8721 para aplicaciones sanitarias está diseñado tomando como base un acoplamiento IDF estándar, proporcionando así una interfaz higiénica y flexible para diversas conexiones a proceso. El sensor Rosemount 8721 posee en las extremidades de su base el extremo roscado o "macho" del acoplamiento IDF. El sensor puede conectarse directamente utilizando acoplamientos y empaquetaduras IDF suministrados por el usuario. Si se necesitan otras conexiones del proceso, se pueden proporcionar acoplamientos y empaquetaduras IDF y se pueden soldar directamente en las tuberías para procesos sanitarios, o se pueden suministrar con adaptadores a las conexiones a proceso Tri-Clamp estándar. Todas las conexiones son conformes a PED para fluidos del grupo 2.

Acoplamiento Tri-Clamp tipo sanitario	<ul style="list-style-type: none"> ■ Acoplamiento sanitario IDF (tipo tornillo) ■ Especificación IDF según BS4825, parte 4. ■ Boquilla soldada ANSI ■ Boquilla soldada DIN 11850 ■ DIN 11851 (sistemas imperial y métrico) ■ DIN 11864-1 forma A ■ DIN 11864-2 forma A ■ SMS 1145 ■ Cherry-Burrell, línea I
---------------------------------------	--

Material de la conexión al proceso

- Acero inoxidable 316L con Ra <32 µin (0,81 µm)
- Acabado superficial pulido electrolíticamente opcional con Ra <15 µin (0,38 µm)

Material de la empaquetadura para la conexión del proceso

- Silicona
- EPDM
- Viton

Conexiones eléctricas

Entradas del conducto	½ in NPT estándar, adaptadores M20
Tornillos del bloque de terminales	M3
Tornillos de puesta a tierra de seguridad	Conjunto inoxidable externo, M5; interno 6-32 (número 6)

Dimensiones

Consulte de la [Figura 26](#) a la [Figura 33](#); la [Tabla 55](#) y la [Tabla 56](#).

Peso

Tabla 33: Peso del sensor 8721

Tamaño de tubería	Solo sensor	Acoplamiento Tri-clamp 008721-0350 (cada uno)
1/2 in (15 mm)	4,84 lb (2,20 kg)	0,58 lb (0,263 kg)
1 in (25 mm)	4,52 lb (2,05 kg)	0,68 lb (0,309 kg)
1 1/2 in (40 mm)	5,52 lb (2,51 kg)	0,88 lb (0,400 kg)
2 in (50 mm)	6,78 lb (3,08 kg)	1,30 lb (0,591 kg)
2 1/2 in (65 mm)	8,79 lb (4,00 kg)	1,66 lb (0,727 kg)
3 in (80 mm)	13,26 lb (6,03 kg)	2,22 lb (1,01 kg)
4 in (100 mm)	21,04 lb (9,56 kg)	3,28 lb (1,49 kg)

Caja de conexiones remota de aluminio	<ul style="list-style-type: none"> ■ Aproximadamente 1 lb (0,45 kg) ■ Pintura - Poliuretano (1,3 a 5 milésimas de pulgada)
Caja de conexiones remota de acero inoxidable	<ul style="list-style-type: none"> ■ Aproximadamente 2,5 lb (1,13 kg) ■ Sin pintura

Estándar de calibración de referencia 8714D

Especificaciones funcionales

Límites de temperatura ambiente

- Funcionamiento: de -30 a 140 °F (de -34 a 60 °C)
- Almacenamiento: de -40 a 140 °F (de -40 a 60 °C)

Límites de humedad

Humedad relativa del 0 al 95%

Especificaciones de funcionamiento

Exactitud

- $\pm 0,05\%$ del caudal a 30 ft/s
- $\pm 0,10\%$ del caudal a 10 ft/s y 3 ft/s

Tiempo de calentamiento

30 minutos

Efecto de la temperatura ambiente

$<0,015\%$ del caudal por 10 °F ($<0,027\%$ por 10 °C)

Efecto de la humedad

- Sin efecto de 0 a 60% de humedad relativa
- $<0,10\%$ del caudal de 60 a 90% de humedad relativa

Estabilidad a largo plazo

$<0,10\%$ de desplazamiento del caudal en un año

Especificaciones físicas

Conexiones eléctricas

Las conexiones eléctricas son compatibles con los bloques de terminales del modelo 8712E o del modelo 8732E. Las conexiones eléctricas no son compatibles con el bloque de terminales del modelo 8712H.

Montaje

Cualquier posición es aceptable.

Materiales de construcción

Carcasa	Aluminio extruido
Cubiertas	Aluminio estampado, con serigrafiado
Pintura	Epoxi-poliéster

Peso

Aproximadamente 10 lb (4,5 kg).

Certificaciones del producto

Para obtener información detallada sobre la certificación de aprobación y dibujos de instalación, consulte el documento adecuado de la lista siguiente:

- Documento número 00825-MA00-0001: *Rosemount 8700M Approval Document – IECEx and ATEX* (Documento de aprobación Rosemount 8700M - IECEx y ATEX)
- Documento número 00825-MA00-0002: *Rosemount 8700M Approval Document – Class Division* (Documento de aprobación Rosemount 8700M - División de clase)
- Documento número 00825-MA00-0003: *Rosemount 8700M Approval Document – North America Zone* (Documento de aprobación Rosemount 8700M - Zona de Norteamérica)
- Documento número 00825-MA00-0007: *Rosemount 8700M Approval Document - NEPSI EN Zone 1 China* (Documento de aprobación Rosemount 8700M - NEPSI EN Zona de China)

Cumplimiento con NAMUR (8732E)

- NE21: Compatibilidad electromagnética de equipos para procesos industriales y laboratorios
- NE43: Normalización del nivel de señal para información sobre errores de transmisores digitales
- NE53: Software y hardware de dispositivos de campo y dispositivos de procesamiento de señales con electrónica digital
- NE70: Caudalímetros magnéticos inductivos (MIF)
- NE95: Principios básicos de homologación
- NE107: Diagnóstico y monitorización automática de dispositivos de campo

Planos dimensionales

Dimensiones del transmisor de montaje en pared 8712

Figura 12: Dimensiones del transmisor de montaje en pared 8712

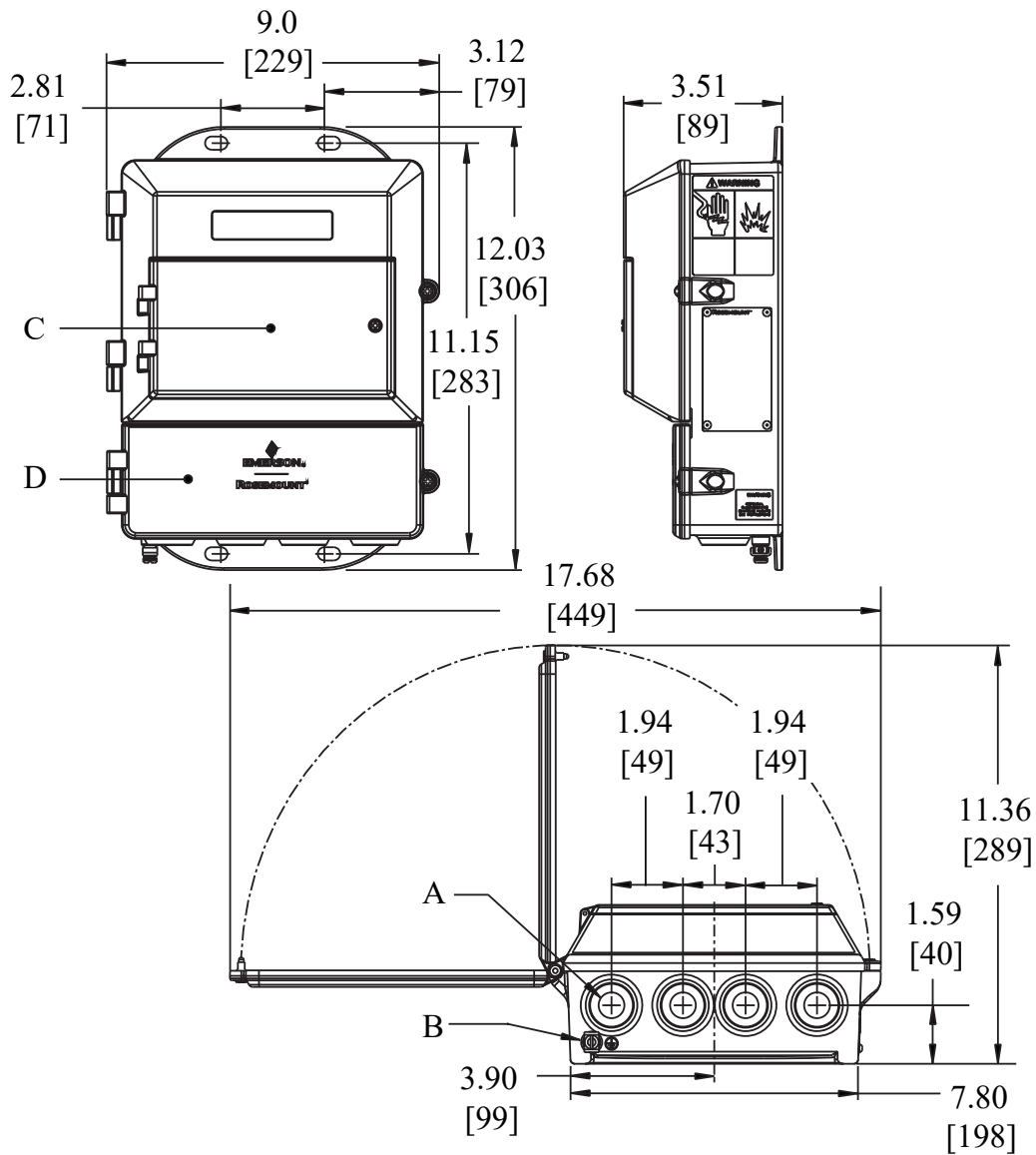

- A. Entrada del conducto, 1/2-14 NPT (4 lugares)
- B. Borne de tierra
- C. Tapa del teclado de la LOI
- D. La tapa inferior se abre para hacer las conexiones eléctricas

Nota

Dimensiones en pulgadas (milímetros).

Dimensiones del transmisor de montaje en campo 8732

Figura 13: Dimensiones del transmisor de montaje en campo 8732

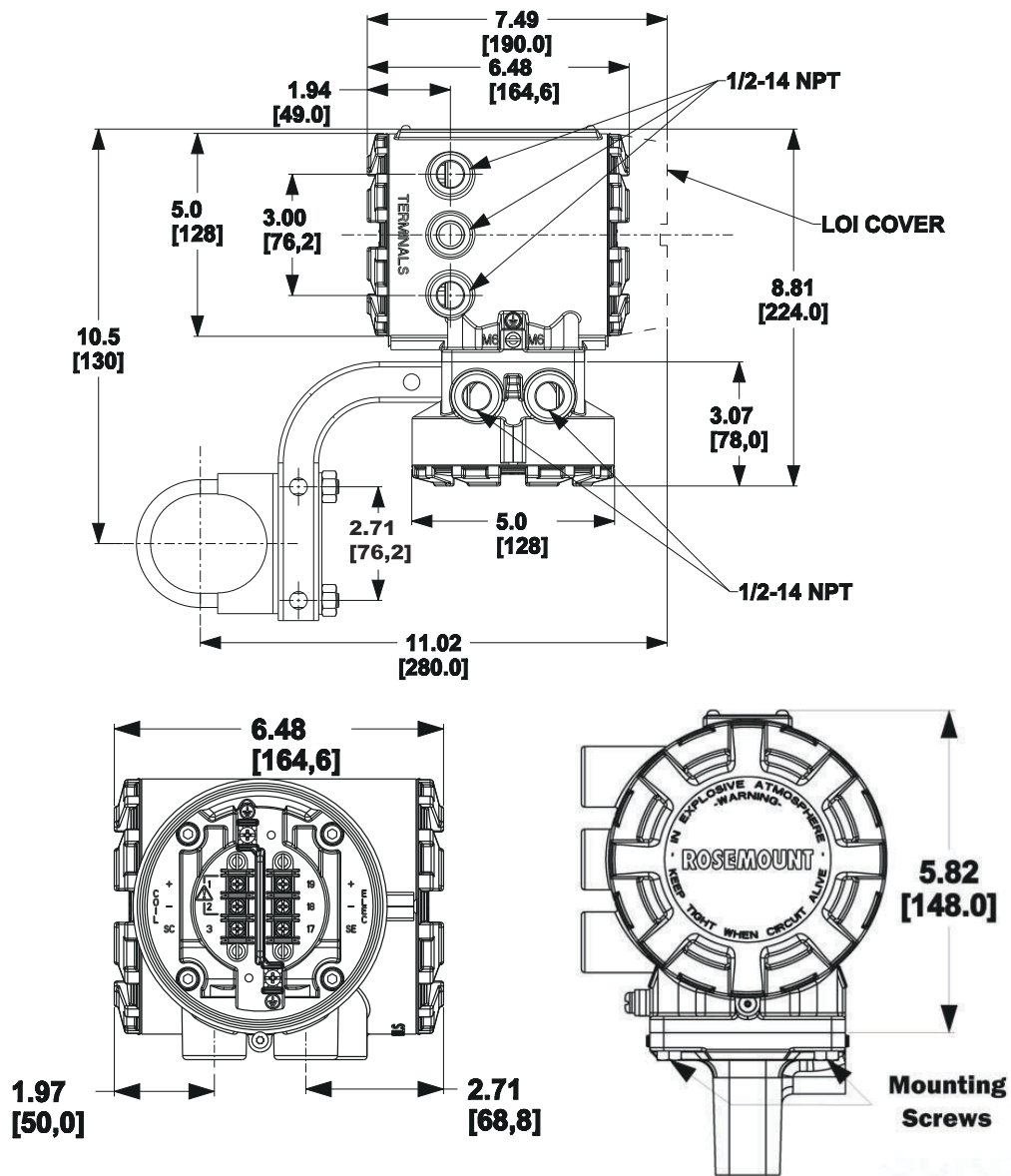

Dimensiones del sensor de baja presión 8705-M

Las siguientes notas corresponden de la [Figura 14](#) a la [Figura 16](#) y de la [Tabla 34](#) a la [Tabla 45](#):

2.1 OPTIONAL RELIEF VALVE ASSEMBLY IS 1.75" [44,5].

3. DIM "A" FOR FLOWMETERS WITH SLIP-ON FLAT FACE (SO/FF) FLANGES IS EQUAL TO THAT OF A RAISED FACE FLANGE (SO/RF). IF USING LINING PROTECTORS, SEE "LINING PROTECTOR" SHEET. IF USING GROUND RINGS, SEE "GROUND RING" SHEET.

5. FOR BREVITY, THE MODEL NUMBER LIST ONLY CONTAINS THE CODES FOR CARBON STEEL FLANGES. 304 AND 316 STAINLESS STEEL FLANGES ARE DIMENSIONALLY IDENTICAL TO CARBON STEEL. USE THE TABLE BELOW TO FIND THE CARBON STEEL CODE THAT CORRESPONDS TO EACH STAINLESS STEEL CODE.

STAINLESS STEEL CODES	ARE THE SAME DIMENSIONS AS CARBON STEEL CODE
S,P	C
T,R	D
G,H	F
K,L	J

Figura 14: Sensor bridado 8705-M de 0,5 in a 2,5 in (DN de 15 mm a 65 mm), bridas deslizantes - baja presión (P < clase 300)



Tabla 34: Sensor bridado 8705-M de 0,5 in a 2,5 in, bridas deslizantes - baja presión (P ≤ clase 300) - pulgadas

SIZE, DESCRIPTION	MODEL NUMBER 	OVERALL LENGTH						FLANGE Ø DIM "B"	BODY Ø DIM "C"	DIM "D" CL to TA		LINER Ø ON FACE DIM "J"	FLOW TUBE WEIGHT (lbs.)
		DIM "A" PTFE	DIM "A" ETFE	DIM "A" NEOPRENE	DIM "A" LINATEX	DIM "A" POLY	DIM "A" PFA			STYLE A	STYLE B		
0.5 (15) ASME - 150 , SO / RF	8705 _ _ _ 005C1	7.88	7.88	7.88	7.98	7.88	7.88	3.50	4.50	4.41	4.61	1.38	9
0.5 (15) ASME - 300 , SO / RF	8705 _ _ _ 005C3	7.88	7.88	7.88	7.98	7.88	7.88	3.75	4.50	4.41	4.61	1.38	10
0.5 (15) DIN - PN40, SO / RF	8705 _ _ _ 005CH	7.88	7.88	7.88	7.98	7.88	7.88	3.74	4.50	4.41	4.61	1.77	10
0.5 (15) AS2129 TABLE D, SO / RF	8705 _ _ _ 005CK	7.88	7.88	7.88	7.98	7.88		3.74	4.50	4.41	4.61	1.85	8
0.5 (15) AS2129 TABLE E, SO / RF	8705 _ _ _ 005CL	7.88		7.88	7.98	7.88		3.74	4.50	4.41	4.61	1.85	8
0.5 (15) JIS B2200 - 10K, SO / RF	8705 _ _ _ 005CP	7.88		7.88	7.98	7.88		3.74	4.50	4.41	4.61	1.77	10
0.5 (15) JIS B2200 - 20K, SO / RF	8705 _ _ _ 005CR	7.88		7.88	7.98	7.88		3.74	4.50	4.41	4.61	1.77	10
0.5 (15) JIS B2200 - 40K, SO / RF	8705 _ _ _ 005CT	8.38		8.38	8.48	8.38		4.53	4.50	4.41	4.61	1.77	13
1 (25) ASME - 150 , SO / RF	8705 _ _ _ 010C1	7.88	7.88	7.88	7.97	7.88	7.88	4.25	4.50	4.41	4.61	2.00	11
1 (25) ASME - 300 , SO / RF	8705 _ _ _ 010C3	7.88	7.88	7.88	7.97	7.88	7.88	4.88	4.50	4.41	4.61	2.00	14
1 (25) ASME - 600 DERAT., SO / RF	8705 _ _ _ 010C6	8.67	8.67	8.67	8.76	8.67		4.88	4.50	4.41	4.61	2.00	15
1 (25) DIN - PN40, SO / RF	8705 _ _ _ 010CH	7.88	7.88	7.88	7.97	7.88	7.88	4.53	4.50	4.41	4.61	2.68	14
1 (25) AS2129 TABLE D, SO / RF	8705 _ _ _ 010CK	7.88	7.88	7.88	7.97	7.88		4.53	4.50	4.41	4.61	2.56	10
1 (25) AS2129 TABLE E, SO / RF	8705 _ _ _ 010CL	7.88	7.88	7.88	7.97	7.88		4.53	4.50	4.41	4.61	2.48	10
1 (25) JIS B2200 - 10K, SO / RF	8705 _ _ _ 010CP	7.88		7.88	7.97	7.88		4.92	4.50	4.41	4.61	2.64	13
1 (25) JIS B2200 - 20K, SO / RF	8705 _ _ _ 010CR	7.88		7.88	7.97	7.88		4.92	4.50	4.41	4.61	2.64	14
1 (25) JIS B2200 - 40K, SO / RF	8705 _ _ _ 010CT	8.67		8.67	8.76	8.67		5.12	4.50	4.41	4.61	2.76	17
1.5 (40) ASME - 150 , SO / RF	8705 _ _ _ 015C1	7.87	7.87	7.80	7.90	7.87	7.87	5.00	5.21	4.82	4.97	2.88	15
1.5 (40) ASME - 300 , SO / RF	8705 _ _ _ 015C3	7.87	7.87	7.80	7.90	7.87	7.87	6.12	5.21	4.82	4.97	2.88	21
1.5 (40) ASME - 600 DERAT., SO / RF	8705 _ _ _ 015C6	8.63	8.63	8.56	8.65	8.63		6.12	5.21	4.82	4.97	2.88	23
1.5 (40) DIN - PN40, SO / RF	8705 _ _ _ 015CH	7.87	7.87	7.80	7.90	7.87	7.87	5.91	5.21	4.82	4.97	3.46	19
1.5 (40) AS2129 TABLE D, SO / RF	8705 _ _ _ 015CK	7.87		7.80	7.90	7.87		5.31	5.21	4.82	4.97	3.07	12
1.5 (40) AS2129 TABLE E, SO / RF	8705 _ _ _ 015CL	7.87		7.80	7.90	7.87		5.31	5.21	4.82	4.97	3.07	13
1.5 (40) JIS B2200 - 10K, SO / RF	8705 _ _ _ 015CP	7.87		7.80	7.90	7.87		5.51	5.21	4.82	4.97	3.19	16
1.5 (40) JIS B2200 - 20K, SO / RF	8705 _ _ _ 015CR	7.87		7.80	7.90	7.87		5.51	5.21	4.82	4.97	3.19	17
1.5 (40) JIS B2200 - 40K, SO / RF	8705 _ _ _ 015CT	8.63		8.56	8.65	8.63		6.30	5.21	4.82	4.97	3.54	24
2 (50) ASME - 150 , SO / RF	8705 _ _ _ 020C1	7.87	7.87	7.80	7.90	7.87	7.87	6.00	5.21	4.82	4.97	3.62	20
2 (50) ASME - 300 , SO / RF	8705 _ _ _ 020C3	7.87	7.87	7.80	7.90	7.87	7.87	6.50	5.21	4.82	4.97	3.62	23
2 (50) ASME - 600 DERAT., SO / RF	8705 _ _ _ 020C6	8.78	8.78	8.71	8.80	8.78		6.50	5.21	4.82	4.97	3.62	28
2 (50) DIN - PN40, SO / RF	8705 _ _ _ 020CH	7.87	7.87	7.80	7.90	7.87	7.87	6.50	5.21	4.82	4.97	4.02	23
2 (50) AS2129 TABLE D, SO / RF	8705 _ _ _ 020CK	7.87		7.80	7.90	7.87		5.91	5.21	4.82	4.97	3.54	14
2 (50) AS2129 TABLE E, SO / RF	8705 _ _ _ 020CL	7.87		7.80	7.90	7.87		5.91	5.21	4.82	4.97	3.54	15
2 (50) JIS B2200 - 10K, SO / RF	8705 _ _ _ 020CP	7.87		7.80	7.90	7.87		6.10	5.21	4.82	4.97	3.78	18
2 (50) JIS B2200 - 20K, SO / RF	8705 _ _ _ 020CR	7.87		7.80	7.90	7.87		6.10	5.21	4.82	4.97	3.78	19
2 (50) JIS B2200 - 40K, SO / RF	8705 _ _ _ 020CT	8.78		8.71	8.80	8.78		6.50	5.21	4.82	4.97	4.13	27
2 (50) AS4087 PN16, SO / RF	8705 _ _ _ 020CU	7.87		7.80	7.90	7.87		5.91	5.21	4.82	4.97	3.54	16
2 (50) AS4087 PN21, SO / RF	8705 _ _ _ 020CW	7.87		7.80	7.90	7.87		6.50	5.21	4.82	4.97	4.06	34
2 (50) AS4087 PN35, SO / RF	8705 _ _ _ 020CY	7.87		7.80	7.90	7.87		6.50	5.21	4.82	4.97	4.06	96
2.5 (65) ASME - 150 , SO / RF	8705 _ _ _ 025C1	7.82		7.76				7.00	6.31	5.37	5.52	4.12	27
2.5 (65) ASME - 300 , SO / RF	8705 _ _ _ 025C3	7.82		7.76				7.50	6.31	5.37	5.52	4.12	32
2.5 (65) ASME - 600 DERAT., SO / RF	8705 _ _ _ 025C6	8.86		8.80				7.50	6.31	5.37	5.52	4.12	40
2.5 (65) DIN - PN16, SO / RF	8705 _ _ _ 025CE	7.82		7.76				7.28	6.31	5.37	5.52	4.80	27
2.5 (65) DIN - PN40, SO / RF	8705 _ _ _ 025CH	7.82		7.76				7.28	6.31	5.37	5.52	4.80	31
2.5 (65) AS2129 TABLE D, SO / RF	8705 _ _ _ 025CK	7.82		7.76				6.50	6.31	5.37	5.52	4.06	17
2.5 (65) AS2129 TABLE E, SO / RF	8705 _ _ _ 025CL	7.82		7.76				6.50	6.31	5.37	5.52	4.06	19
2.5 (65) JIS B2200 - 10K, SO / RF	8705 _ _ _ 025CP	7.82		7.76				6.89	6.31	5.37	5.52	4.57	25
2.5 (65) JIS B2200 - 20K, SO / RF	8705 _ _ _ 025CR	7.82		7.76				6.89	6.31	5.37	5.52	4.57	26
2.5 (65) JIS B2200 - 40K, SO / RF	8705 _ _ _ 025CT	7.82		7.76				7.87	6.31	5.37	5.52	5.12	40
2.5 (65) AS4087 PN16, SO / RF	8705 _ _ _ 025CU	7.82		7.76				6.50	6.31	5.37	5.52	4.06	18
2.5 (65) AS4087 PN21, SO / RF	8705 _ _ _ 025CW	7.82		7.76				7.28	6.31	5.37	5.52	4.80	24
2.5 (65) AS4087 PN35, SO / RF	8705 _ _ _ 025CY	7.82		7.76				7.28	6.31	5.37	5.52	4.80	27

Tabla 35: Sensor bridado 8705-M DN de 15 a 65 mm, bridas deslizantes - baja presión (P ≤ clase 300) - milímetros

SIZE, DESCRIPTION	MODEL NUMBER 	OVERALL LENGTH						FLANGE Ø DIM "B"	BODY Ø DIM "C"	DIM "D" CL to TA		LINER Ø ON FACE DIM "J"	FLOW TUBE WEIGHT (kg)
		DIM "A" PTFE	DIM "A" ETFE	DIM "A" NEOPRENE	DIM "A" LWATEX	DIM "A" POLY	DIM "A" PFA			STYLE A	STYLE B		
		0.5 (15) ASME - 150 , SO / RF	8705 _ _ _ 005C1	200	200	200	203			200	200		
0.5 (15) ASME - 300 , SO / RF	8705 _ _ _ 005C3	200	200	200	203	200	200	95	114	112	117	35	5
0.5 (15) DIN - PN40, SO / RF	8705 _ _ _ 005CH	200	200	200	203	200	200	95	114	112	117	45	5
0.5 (15) AS2129 TABLE D, SO / RF	8705 _ _ _ 005CK	200	200	200	203	200		95	114	112	117	47	4
0.5 (15) AS2129 TABLE E, SO / RF	8705 _ _ _ 005CL	200		200	203	200		95	114	112	117	47	4
0.5 (15) JIS B2200 - 10K, SO / RF	8705 _ _ _ 005CP	200		200	203	200		95	114	112	117	45	4
0.5 (15) JIS B2200 - 20K, SO / RF	8705 _ _ _ 005CR	200		200	203	200		95	114	112	117	45	5
0.5 (15) JIS B2200 - 40K, SO / RF	8705 _ _ _ 005CT	213		213	215	213		115	114	112	117	45	6
1 (25) ASME - 150 , SO / RF	8705 _ _ _ 010C1	200	200	200	202	200	200	108	114	112	117	51	5
1 (25) ASME - 300 , SO / RF	8705 _ _ _ 010C3	200	200	200	202	200	200	124	114	112	117	51	6
1 (25) ASME - 600 DERAT., SO / RF	8705 _ _ _ 010C6	220	220	220	223	220		124	114	112	117	51	7
1 (25) DIN - PN40, SO / RF	8705 _ _ _ 010CH	200	200	200	202	200	200	115	114	112	117	68	6
1 (25) AS2129 TABLE D, SO / RF	8705 _ _ _ 010CK	200	200	200	202	200		115	114	112	117	65	4
1 (25) AS2129 TABLE E, SO / RF	8705 _ _ _ 010CL	200	200	200	202	200		115	114	112	117	63	5
1 (25) JIS B2200 - 10K, SO / RF	8705 _ _ _ 010CP	200		200	202	200		125	114	112	117	67	6
1 (25) JIS B2200 - 20K, SO / RF	8705 _ _ _ 010CR	200		200	202	200		125	114	112	117	67	6
1 (25) JIS B2200 - 40K, SO / RF	8705 _ _ _ 010CT	220		220	223	220		130	114	112	117	70	8
1.5 (40) ASME - 150 , SO / RF	8705 _ _ _ 015C1	200	200	198	201	200	200	127	132	122	126	73	7
1.5 (40) ASME - 300 , SO / RF	8705 _ _ _ 015C3	200	200	198	201	200	200	155	132	122	126	73	9
1.5 (40) ASME - 600 DERAT., SO / RF	8705 _ _ _ 015C6	219	219	217	220	219		155	132	122	126	73	11
1.5 (40) DIN - PN40, SO / RF	8705 _ _ _ 015CH	200	200	198	201	200	200	150	132	122	126	88	9
1.5 (40) AS2129 TABLE D, SO / RF	8705 _ _ _ 015CK	200		198	201	200		135	132	122	126	78	6
1.5 (40) AS2129 TABLE E, SO / RF	8705 _ _ _ 015CL	200		198	201	200		135	132	122	126	78	6
1.5 (40) JIS B2200 - 10K, SO / RF	8705 _ _ _ 015CP	200		198	201	200		140	132	122	126	81	7
1.5 (40) JIS B2200 - 20K, SO / RF	8705 _ _ _ 015CR	200		198	201	200		140	132	122	126	81	8
1.5 (40) JIS B2200 - 40K, SO / RF	8705 _ _ _ 015CT	219		217	220	219		160	132	122	126	90	11
2 (50) ASME - 150 , SO / RF	8705 _ _ _ 020C1	200	200	198	201	200	200	152	132	122	126	92	9
2 (50) ASME - 300 , SO / RF	8705 _ _ _ 020C3	200	200	198	201	200	200	165	132	122	126	92	11
2 (50) ASME - 600 DERAT., SO / RF	8705 _ _ _ 020C6	223	223	221	224	223		165	132	122	126	92	13
2 (50) DIN - PN40, SO / RF	8705 _ _ _ 020CH	200	200	198	201	200	200	165	132	122	126	102	11
2 (50) AS2129 TABLE D, SO / RF	8705 _ _ _ 020CK	200		198	201	200		150	132	122	126	90	6
2 (50) AS2129 TABLE E, SO / RF	8705 _ _ _ 020CL	200		198	201	200		150	132	122	126	90	7
2 (50) JIS B220 - 10K, SO / RF	8705 _ _ _ 020CP	200		198	201	200		155	132	122	126	96	8
2 (50) JIS B220 - 20K, SO / RF	8705 _ _ _ 020CR	200		198	201	200		155	132	122	126	96	9
2 (50) JIS B220 - 40K, SO / RF	8705 _ _ _ 020CT	223		221	224	223		165	132	122	126	105	12
2 (50) AS4087 PN16, SO / RF	8705 _ _ _ 020CU	200		198	201	200		150	132	122	126	90	7
2 (50) AS4087 PN21, SO / RF	8705 _ _ _ 020CW	200		198	201	200		165	132	122	126	103	16
2 (50) AS4087 PN35, SO / RF	8705 _ _ _ 020CY	200		198	201	200		165	132	122	126	103	44
2.5 (65) ASME - 150 , SO / RF	8705 _ _ _ 025C1	199		197				178	160	136	140	105	12
2.5 (65) ASME - 300 , SO / RF	8705 _ _ _ 025C3	199		197				191	160	136	140	105	15
2.5 (65) ASME - 600 DERAT., SO / RF	8705 _ _ _ 025C6	225		224				191	160	136	140	105	18
2.5 (65) DIN - PN16, SO / RF	8705 _ _ _ 025CE	199		197				185	160	136	140	122	12
2.5 (65) DIN - PN40, SO / RF	8705 _ _ _ 025CH	199		197				185	160	136	140	122	14
2.5 (65) AS2129 TABLE D, SO / RF	8705 _ _ _ 025CK	199		197				165	160	136	140	103	8
2.5 (65) AS2129 TABLE E, SO / RF	8705 _ _ _ 025CL	199		197				165	160	136	140	103	8
2.5 (65) JIS B2200 - 10K, SO / RF	8705 _ _ _ 025CP	199		197				175	160	136	140	116	11
2.5 (65) JIS B2200 - 20K, SO / RF	8705 _ _ _ 025CR	199		197				175	160	136	140	116	12
2.5 (65) JIS B2200 - 40K, SO / RF	8705 _ _ _ 025CT	199		197				200	160	136	140	130	18
2.5 (65) AS4087 PN16, SO / RF	8705 _ _ _ 025CU	199		197				165	160	136	140	103	8
2.5 (65) AS4087 PN21, SO / RF	8705 _ _ _ 025CW	199		197				185	160	136	140	122	11
2.5 (65) AS4087 PN35, SO / RF	8705 _ _ _ 025CY	199		197				185	160	136	140	122	12

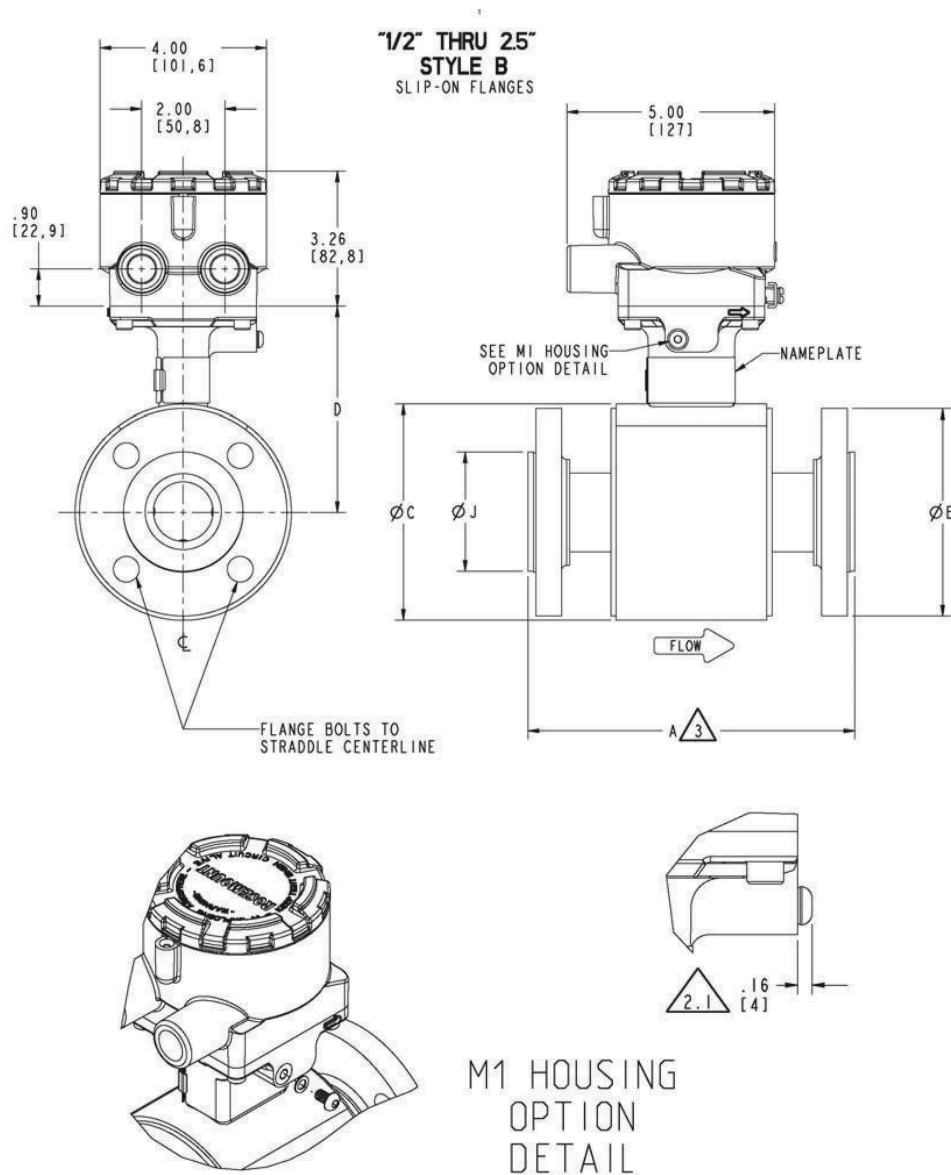
Figura 15: Sensor bridado 8705-M de 3 in a 36 in (DN de 80 mm a 900 mm), bridas deslizantes - baja presión (P ≤ clase 300)



Tabla 36: Sensor bridado 8705-M de 3 in a 6 in, bridas deslizantes - baja presión (P ≤ clase 300) - pulgadas

SIZE, DESCRIPTION	MODEL NUMBER 	OVERALL LENGTH						FLANGE Ø DIM "B"	BODY Ø DIM "C"	DIM "D" CL to TA		LINER Ø ON FACE DIM "J"	LIFT RING HEIGHT DIM "K"	FLOW TUBE WEIGHT (lbs.)
		DIM "A" PTFE	DIM "A" ETFE	DIM "A" NEOPRENE	DIM "A" LINATEX	DIM "A" POLY	DIM "A" PFA			STYLE A	STYLE B			
3 (80) ASME - 150 , SO / RF	8705 _ _ _ 030C1	7.87	7.87	7.75	7.84	7.87	7.83	7.50	7.21	5.82	5.97	5.00	1.70	34
3 (80) ASME - 300 , SO / RF	8705 _ _ _ 030C3	8.63	8.63	8.51	8.60	8.63	8.60	8.25	7.21	5.82	5.97	5.00	1.70	43
3 (80) ASME - 600 DERAT. , SO / RF	8705 _ _ _ 030C6	12.40	12.40	12.29	12.39	12.40		8.25	7.21	5.82	5.97	5.00	1.70	53
3 (80) EN1092-1- PN40, SO / RF	8705 _ _ _ 030CH	7.87	7.87	7.75	7.84	7.87	7.87	7.87	7.21	5.82	5.97	5.43	1.70	38
3 (80) AS2129 TABLE D, SO / RF	8705 _ _ _ 030CK	7.87		7.75	7.84	7.87		7.28	7.21	5.82	5.97	4.80	1.70	24
3 (80) AS2129 TABLE E, SO / RF	8705 _ _ _ 030CL	7.87		7.75	7.84	7.87		7.28	7.21	5.82	5.97	4.80	1.70	24
3 (80) JIS B2200 - 10K, SO / RF	8705 _ _ _ 030CP	7.87		7.75	7.84	7.87		7.28	7.21	5.82	5.97	4.96	1.70	28
3 (80) JIS B2200 - 20K, SO / RF	8705 _ _ _ 030CR	7.87		7.75	7.84	7.87		7.87	7.21	5.82	5.97	5.20	1.70	34
3 (80) JIS B2200 - 40K, SO / RF	8705 _ _ _ 030CT	12.40		12.29	12.39	12.40		8.27	7.21	5.82	5.97	5.51	1.70	52
3 (80) AS4087 PN16, SO / RF	8705 _ _ _ 030CU	7.87		7.75	7.84	7.87		7.28	7.21	5.82	5.97	4.80	1.70	20
3 (80) AS4087 PN21, SO / RF	8705 _ _ _ 030CW	7.87		7.75	7.84	7.87		8.07	7.21	5.82	5.97	5.55	1.70	56
3 (80) AS4087 PN35, SO / RF	8705 _ _ _ 030CY	7.87		7.75	7.84	7.87		8.07	7.21	5.82	5.97	5.55	1.70	109
4 (100) ASME - 150 , SO / RF	8705 _ _ _ 040C1	9.84	9.84	9.69	9.78	9.84	9.84	9.00	7.91	6.17	6.32	6.19	1.70	45
4 (100) ASME - 300 , SO / RF	8705 _ _ _ 040C3	10.88	10.88	10.73	10.82	10.88	10.88	10.00	7.91	6.17	6.32	6.19	1.70	65
4 (100) ASME - 600 DERAT. , SO / RF	8705 _ _ _ 040C6	12.83	12.83	12.70	12.79	12.83		10.75	7.91	6.17	6.32	6.19	1.70	94
4 (100) EN1092-1 - PN16, SO / RF	8705 _ _ _ 040CE	9.84	9.81	9.69	9.78	9.81	9.81	8.66	7.91	6.17	6.32	6.22	1.70	41
4 (100) EN1092-1 - PN40, SO / RF	8705 _ _ _ 040CH	9.84	9.81	9.69	9.78	9.81	9.81	9.25	7.91	6.17	6.32	6.38	1.70	49
4 (100) AS2129 TABLE D, SO / RF	8705 _ _ _ 040CK	9.84	9.84	9.69	9.78	9.84		8.46	7.91	6.17	6.32	6.06	1.70	31
4 (100) AS2129 TABLE E, SO / RF	8705 _ _ _ 040CL	9.84	9.84	9.69	9.78	9.84		8.46	7.91	6.17	6.32	6.06	1.70	33
4 (100) JIS B2200 - 10K, SO / RF	8705 _ _ _ 040CP	9.84		9.69	9.78	9.84		8.27	7.91	6.17	6.32	5.95	1.70	35
4 (100) JIS B2200 - 20K, SO / RF	8705 _ _ _ 040CR	9.84		9.69	9.78	9.84		8.86	7.91	6.17	6.32	6.30	1.70	44
4 (100) JIS B2200 - 40K, SO / RF	8705 _ _ _ 040CT	12.83		12.70	12.79	12.83		9.84	7.91	6.17	6.32	6.50	1.70	75
4 (100) AS4087 PN16, SO / RF	8705 _ _ _ 040CU	9.84		9.69	9.78	9.84		8.46	7.91	6.17	6.32	6.06	1.70	28
4 (100) AS4087 PN21, SO / RF	8705 _ _ _ 040CW	9.84		9.69	9.78	9.84		9.06	7.91	6.17	6.32	6.57	1.70	68
4 (100) AS4087 PN35, SO / RF	8705 _ _ _ 040CY	9.84		9.69	9.78	9.84		9.06	7.91	6.17	6.32	6.57	1.70	119
5 (125) ASME - 150 , SO / RF	8705 _ _ _ 050C1	9.79		9.71				10.00	9.61	7.02	7.17	7.31	1.70	54
5 (125) ASME - 300 , SO / RF	8705 _ _ _ 050C3	10.94		10.86				11.00	9.61	7.02	7.17	7.31	1.70	89
5 (125) ASME - 600 DERAT. , SO / RF	8705 _ _ _ 050C6	12.89		12.81				13.00	9.61	7.02	7.17	7.31	1.70	157
5 (125) EN1092-1 - PN16, SO / RF	8705 _ _ _ 050CE	9.79		9.50				9.84	9.61	7.02	7.17	7.40	1.70	55
5 (125) EN1092-1 - PN40, SO / RF	8705 _ _ _ 050CH	9.79		9.71				10.63	9.61	7.02	7.17	7.40	1.70	65
5 (125) AS2129 TABLE D, SO / RF	8705 _ _ _ 050CK	9.79		9.71				10.04	9.61	7.02	7.17	7.32	1.70	43
5 (125) AS2129 TABLE E, SO / RF	8705 _ _ _ 050CL	9.79		9.71				10.04	9.61	7.02	7.17	7.32	1.70	44
5 (125) JIS B2200 - 10K, SO / RF	8705 _ _ _ 050CP	9.79		9.71				9.84	9.61	7.02	7.17	7.17	1.70	49
5 (125) JIS B2200 - 20K, SO / RF	8705 _ _ _ 050CR	9.79		9.71				10.63	9.61	7.02	7.17	7.68	1.70	64
5 (125) JIS B2200 - 40K, SO / RF	8705 _ _ _ 050CT	10.94		10.86				11.81	9.61	7.02	7.17	7.87	1.70	112
6 (150) ASME - 150 , SO / RF	8705 _ _ _ 060C1	11.81	11.75	11.61	11.71	11.73	11.81	11.00	9.98	7.30	7.35	8.50	1.70	68
6 (150) ASME - 300 , SO / RF	8705 _ _ _ 060C3	13.06	13.02	12.88	12.97	13.00	13.06	12.50	9.98	7.30	7.35	8.50	1.70	117
6 (150) ASME - 600 DERAT. , SO / RF	8705 _ _ _ 060C6	14.23	14.19	14.05	14.14	14.17		14.00	9.98	7.30	7.35	8.50	1.70	178
6 (150) EN1092-1 - PN16, SO / RF	8705 _ _ _ 060CE	11.81	11.75	11.61	11.71	11.73	11.81	11.22	9.98	7.30	7.35	8.35	1.70	67
6 (150) EN1092-1 - PN25, SO / RF	8705 _ _ _ 060CF	11.81	11.80	11.66	11.75	11.78	11.86	11.81	9.98	7.30	7.35	8.58	1.70	83
6 (150) EN1092-1 - PN40, SO / RF	8705 _ _ _ 060CH	13.06	13.02	12.88	12.97	13.00	13.06	11.81	9.98	7.30	7.35	8.58	1.70	95
6 (150) AS2129 TABLE D, SO / RF	8705 _ _ _ 060CK	11.81		11.61	11.71	11.73		11.02	9.98	7.30	7.35	8.31	1.70	52
6 (150) AS2129 TABLE E, SO / RF	8705 _ _ _ 060CL	11.81		11.61	11.71	11.73		11.02	9.98	7.30	7.35	8.15	1.70	57
6 (150) JIS B2200 - 10K, SO / RF	8705 _ _ _ 060CP	11.81		11.61	11.71	11.73		11.02	9.98	7.30	7.35	8.35	1.70	64
6 (150) JIS B2200 - 20K, SO / RF	8705 _ _ _ 060CR	11.81		11.61	11.71	11.73		12.01	9.98	7.30	7.35	9.06	1.70	82
6 (150) JIS B2200 - 40K, SO / RF	8705 _ _ _ 060CT	14.23		14.05	14.14	14.17		13.98	9.98	7.30	7.35	9.45	1.70	161
6 (150) AS4087 PN16, SO / RF	8705 _ _ _ 060CU	11.81		11.61	11.71	11.73		11.02	9.98	7.30	7.35	8.31	1.70	46
6 (150) AS4087 PN21, SO / RF	8705 _ _ _ 060CW	11.81		11.61	11.71	11.73		12.01	9.98	7.30	7.35	9.13	1.70	98
6 (150) AS4087 PN35, SO / RF	8705 _ _ _ 060CY	11.81		11.61	11.71	11.73		12.01	9.98	7.30	7.35	9.13	1.70	186

Tabla 37: Sensor bridado 8705-M de 8 in a 12 in, bridas deslizantes - baja presión (P ≤ clase 300) - pulgadas

SIZE, DESCRIPTION	MODEL NUMBER 	OVERALL LENGTH						FLANGE Ø DIM "B"	BODY Ø DIM "C"	DIM "D" CL to TA		LINER Ø ON FACE DIM "J"	LIFT RING HEIGHT DIM "K"	FLOW TUBE WEIGHT (lbs.)
		DIM "A" PTFE	DIM "A" ETFE	DIM "A" NEOPRENE	DIM "A" LINATEX	DIM "A" POLY	DIM "A" PFA			STYLE A	STYLE B			
8 (200) ASME - 150 , SO / RF	8705 _ _ _ 080C1	13.78	13.69	13.53	13.63	13.65	13.78	13.50	11.92	8.27	8.32	10.62	1.70	105
8 (200) ASME - 300 , SO / RF	8705 _ _ _ 080C3	15.60	15.54	15.42	15.51	15.54	15.60	15.00	11.92	8.27	8.32	10.62	1.70	183
8 (200) ASME - 600 DERAT. , SO / RF	8705 _ _ _ 080C6	16.72	16.66	16.54	16.63	16.66		16.50	11.92	8.27	8.32	10.62	1.70	272
8 (200) DIN - PN10, SO / RF	8705 _ _ _ 080CD	13.78	13.69	13.53	13.63	13.65	13.78	13.39	11.92	8.27	8.32	10.55	1.70	97
8 (200) DIN - PN16, SO / RF	8705 _ _ _ 080CE	13.78	13.69	13.53	13.63	13.65	13.78	13.39	11.92	8.27	8.32	10.55	1.70	96
8 (200) DIN - PN25, SO / RF	8705 _ _ _ 080CF	13.78	13.69	13.53	13.63	13.65	13.78	14.17	11.92	8.27	8.32	10.94	1.70	120
8 (200) DIN - PN40, SO / RF	8705 _ _ _ 080CH	15.60		15.54	15.51	15.54	15.60	14.76	11.92	8.27	8.32	11.22	1.70	158
8 (200) AS2129 TABLE D, SO / RF	8705 _ _ _ 080CK	13.78		13.53	13.63	13.65		13.19	11.92	8.27	8.32	10.55	1.70	77
8 (200) AS2129 TABLE E, SO / RF	8705 _ _ _ 080CL	13.78		13.53	13.63	13.65		13.19	11.92	8.27	8.32	10.39	1.70	86
8 (200) JIS B2200 - 10K, SO / RF	8705 _ _ _ 080CP	13.90		13.53	13.63	13.65		12.99	11.92	8.27	8.32	10.32	1.70	81
8 (200) JIS B2200 - 20K, SO / RF	8705 _ _ _ 080CR	15.60		15.42	15.51	15.54		13.78	11.92	8.27	8.32	10.83	1.70	134
8 (200) JIS B2200 - 40K, SO / RF	8705 _ _ _ 080CT	16.72		16.54	16.63	16.66		15.94	11.92	8.27	8.32	11.42	1.70	232
8 (200) AS4087 PN16, SO / RF	8705 _ _ _ 080CU	13.78		13.53	13.63	13.65		13.19	11.92	8.27	8.32	10.55	1.70	73
8 (200) AS4087 PN21, SO / RF	8705 _ _ _ 080CW	13.78		13.53	13.63	13.65		14.57	11.92	8.27	8.32	11.65	1.70	136
8 (200) AS4087 PN35, SO / RF	8705 _ _ _ 080CY	15.60		15.42	15.51	15.54		14.57	11.92	8.27	8.32	10.24	1.70	241
10 (250) ASME - 150 , SO / RF	8705 _ _ _ 100C1	15.00	14.85	14.63	14.73	14.75	15.00	16.00	14.64	9.69	9.68	12.75	2.00	152
10 (250) ASME - 300 , SO / RF	8705 _ _ _ 100C3	17.13	17.08	16.86	16.95	16.98	17.13	17.50	14.64	9.69	9.68	12.75	2.00	267
10 (250) ASME - 600 DERAT. , SO / RF	8705 _ _ _ 100C6	19.54	19.56	19.34	19.43	19.46		20.00	14.64	9.69	9.68	12.75	2.00	462
10 (250) DIN - PN10, SO / RF	8705 _ _ _ 100CD	15.00	14.85	14.63	14.73	14.75	15.00	15.55	14.64	9.69	9.68	12.60	2.00	134
10 (250) DIN - PN16, SO / RF	8705 _ _ _ 100CE	15.00	14.85	14.63	14.73	14.75	15.00	15.94	14.64	9.69	9.68	12.60	2.00	138
10 (250) DIN - PN25, SO / RF	8705 _ _ _ 100CF	15.00	14.85	14.63	14.73	14.75	15.00	16.73	14.64	9.69	9.68	13.19	2.00	174
10 (250) DIN - PN40, SO / RF	8705 _ _ _ 100CH	17.13		16.86	16.95	16.98	17.13	17.72	14.64	9.69	9.68	13.58	2.00	244
10 (250) AS2129 TABLE D, SO / RF	8705 _ _ _ 100CK	15.00		14.63	14.73	14.75		15.94	14.64	9.69	9.68	12.91	2.00	122
10 (250) AS2129 TABLE E, SO / RF	8705 _ _ _ 100CL	15.00		14.63	14.73	14.75		15.94	14.64	9.69	9.68	12.91	2.00	137
10 (250) JIS B2200 - 10K, SO / RF	8705 _ _ _ 100CP	15.00		14.63	14.73	14.75		15.75	14.64	9.69	9.68	12.76	1.70	129
10 (250) JIS B2200 - 20K, SO / RF	8705 _ _ _ 100CR	17.13		16.86	16.95	16.98		16.93	14.64	9.69	9.68	13.58	1.70	218
10 (250) JIS B2200 - 40K, SO / RF	8705 _ _ _ 100CT	19.54		19.34	19.43			18.70	14.64	9.69	9.68	13.98	1.70	382
10 (250) AS4087 PN16, SO / RF	8705 _ _ _ 100CU	15.00		14.63	14.73	14.75		15.94	14.64	9.69	9.68	12.91	2.00	96
10 (250) AS4087 PN21, SO / RF	8705 _ _ _ 100CW	15.00		14.63	14.73	14.75		16.93	14.64	9.69	9.68	13.74	2.00	176
10 (250) AS4087 PN35, SO / RF	8705 _ _ _ 100CY	17.13		16.86	16.95	16.98		16.93	14.64	9.69	9.68	12.24	2.00	299
12 (300) ASME - 150 , SO / RF	8705 _ _ _ 120C1	18.01	17.90	17.68	17.78	17.80	18.00	19.00	16.80	10.77	10.76	15.00	2.00	231
12 (300) ASME - 300 , SO / RF	8705 _ _ _ 120C3	20.14	20.02	19.80	19.89	19.92	20.14	20.50	16.80	10.77	10.76	15.00	2.00	387
12 (300) ASME - 600 DERAT. , SO / RF	8705 _ _ _ 120C6	22.08	22.10	21.88	21.98	22.00		22.00	16.80	10.77	10.76	15.00	2.00	623
12 (300) DIN - PN10, SO / RF	8705 _ _ _ 120CD	18.01	17.90	17.68	17.78	17.80	18.00	17.52	16.80	10.77	10.76	14.57	2.00	178
12 (300) DIN - PN16, SO / RF	8705 _ _ _ 120CE	18.01	17.90	17.68	17.78	17.80	18.00	18.11	16.80	10.77	10.76	14.88	2.00	192
12 (300) DIN - PN25, SO / RF	8705 _ _ _ 120CF	18.01	17.90	17.68	17.78	17.80	18.00	19.09	16.80	10.77	10.76	15.55	2.00	242
12 (300) DIN - PN40, SO / RF	8705 _ _ _ 120CH	20.14		19.80	19.89	19.92	20.14	20.28	16.80	10.77	10.76	16.14	2.00	351
12 (300) AS2129 TABLE D, SO / RF	8705 _ _ _ 120CK	18.01		17.68	17.78	17.80		17.91	16.80	10.77	10.76	14.88	2.00	172
12 (300) AS2129 TABLE E, SO / RF	8705 _ _ _ 120CL	18.01		17.68	17.78	17.80		17.91	16.80	10.77	10.76	14.72	2.00	185
12 (300) JIS B2200 - 10K, SO / RF	8705 _ _ _ 120CP	18.01		17.68	17.78	17.80		17.52	16.80	10.77	10.76	14.49	2.00	166
12 (300) JIS B2200 - 20K, SO / RF	8705 _ _ _ 120CR	20.14		19.80	19.89	19.92		18.90	16.80	10.77	10.76	15.55	2.00	285
12 (300) JIS B2200 - 40K, SO / RF	8705 _ _ _ 120CT	22.08		21.88	21.98	21.78		21.26	16.80	10.77	10.76	16.14	3.13	546
12 (300) AS4087 PN16, SO / RF	8705 _ _ _ 120CU	18.01		17.68	17.78	17.80		17.91	16.80	10.77	10.76	14.88	2.00	138
12 (300) AS4087 PN21, SO / RF	8705 _ _ _ 120CW	18.01		17.68	17.78	17.80		19.29	16.80	10.77	10.76	15.98	2.00	225
12 (300) AS4087 PN35, SO / RF	8705 _ _ _ 120CY	20.14		19.80	19.89	19.92		19.29	16.80	10.77	10.76	14.25	2.00	370

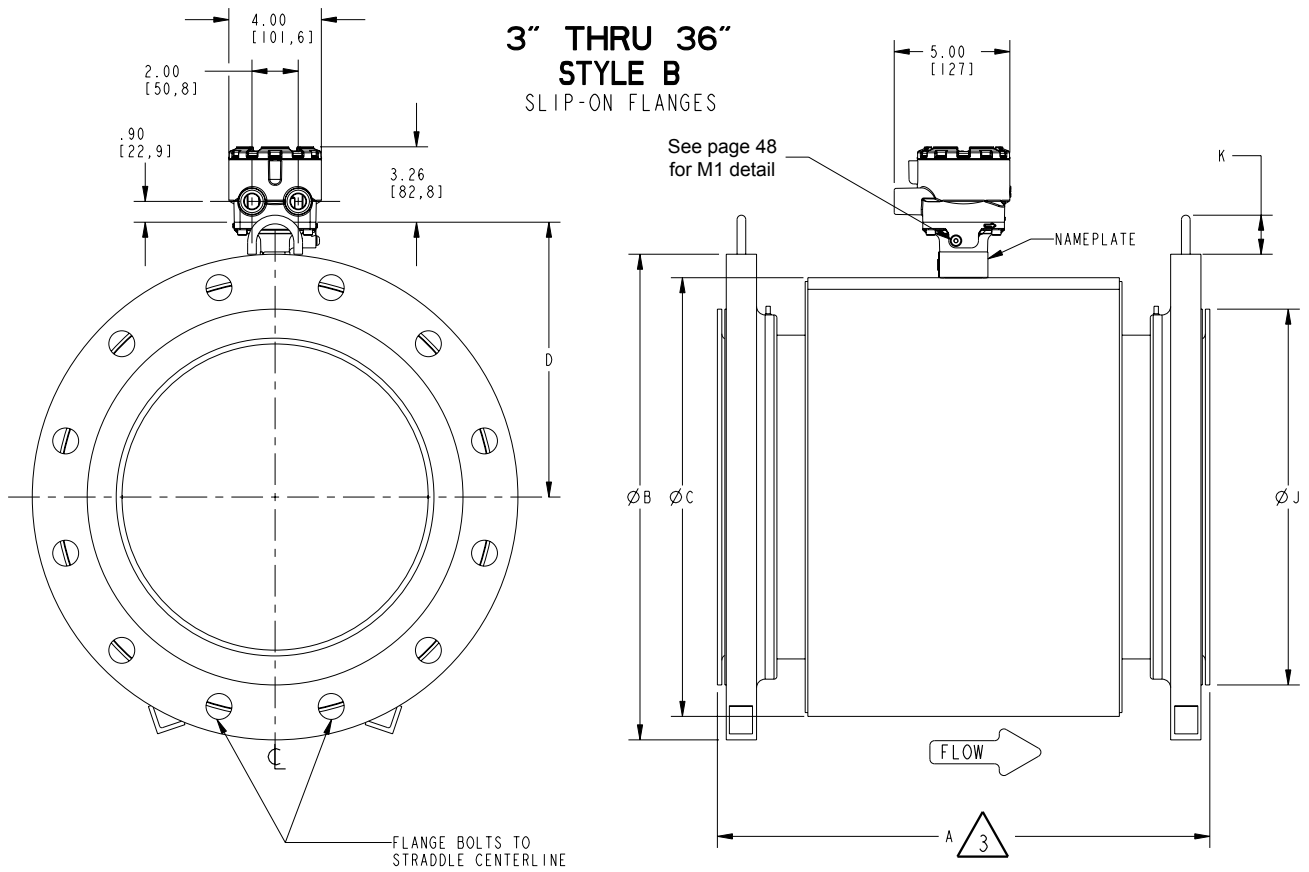
Tabla 38: Sensor bridado 8705-M de 14 in a 20 in, bridas deslizantes - baja presión (P ≤ clase 300) - pulgadas

SIZE, DESCRIPTION	MODEL NUMBER 	OVERALL LENGTH						FLANGE Ø DIM "B"	BODY Ø DIM "C"	DIM "D" CL to TA		LINER Ø ON FACE DIM "J"	LIFT RING HEIGHT DIM "K"	FLOW TUBE WEIGHT (lbs.)
		DIM "A" PTFE	DIM "A" ETFE	DIM "A" NEOPRENE	DIM "A" LIMATEX	DIM "A" POLY	DIM "A" PFA			STYLE A	STYLE B			
14 (350) ASME - 150 , SO / RF	8705 _ _ _ 140C1	20.91	20.93	20.71	20.80	20.83	21.00	21.00	18.92	11.83	11.82	16.25	2.00	300
14 (350) ASME - 300 , SO / RF	8705 _ _ _ 140C3	23.16	23.18	22.96	23.05	23.08		23.00	18.92	11.83	11.82	16.25	2.00	517
14 (350) ASME - 600 DERAT., SO / RF	8705 _ _ _ 140C6	25.74						23.75	18.92	11.83	11.82	16.25	2.00	773
14 (350) DIN - PN10, SO / RF	8705 _ _ _ 140CD	20.91	20.93	20.71	20.80	20.83	21.00	19.88	18.92	11.83	11.82	16.93	2.00	252
14 (350) DIN - PN16, SO / RF	8705 _ _ _ 140CE	20.91		20.71	20.80	20.83	21.00	20.47	18.92	11.83	11.82	17.24	2.00	276
14 (350) DIN - PN25, SO / RF	8705 _ _ _ 140CF	20.91		20.71	20.80	20.83		21.85	18.92	11.83	11.82	17.72	2.00	359
14 (350) DIN - PN40, SO / RF	8705 _ _ _ 140CH	23.16		22.96	23.05	23.08		22.83	18.92	11.83	11.82	18.31	2.00	480
14 (350) AS2129 TABLE D, SO / RF	8705 _ _ _ 140CK	20.91		20.71	20.80	20.83		20.67	18.92	11.83	11.82	17.24	2.00	230
14 (350) AS2129 TABLE E, SO / RF	8705 _ _ _ 140CL	20.91		20.71	20.80	20.83		20.67	18.92	11.83	11.82	17.24	2.00	257
14 (350) JIS B2200 - 10K, SO / RF	8705 _ _ _ 140CP	20.91		20.71	20.80	20.83		19.29	18.92	11.83	11.82	16.26	2.00	221
14 (350) JIS B2200 - 20K, SO / RF	8705 _ _ _ 140CR	23.16		22.96	23.05	23.08		21.26	18.92	11.83	11.82	17.32	2.00	385
14 (350) JIS B2200 - 40K, SO / RF	8705 _ _ _ 140CT	25.74		25.54	25.64			23.03	18.92	11.83	11.82	17.91	2.00	702
14 (350) AS4087 PN16, SO / RF	8705 _ _ _ 140CU	20.91		20.71	20.80	20.83		20.67	18.92	11.83	11.82	17.24	2.00	219
14 (350) AS4087 PN21, SO / RF	8705 _ _ _ 140CW	20.91		20.71	20.80	20.83		21.65	18.92	11.83	11.82	18.07	2.00	294
14 (350) AS4087 PN35, SO / RF	8705 _ _ _ 140CY	23.16		22.96	23.05	23.08		21.65	18.92	11.83	11.82	16.50	2.00	497
16 (400) ASME - 150 , SO / RF	8705 _ _ _ 160C1	23.88	23.90	23.68	23.77	23.80		23.50	20.94	12.84	12.83	18.50	3.13	388
16 (400) ASME - 300 , SO / RF	8705 _ _ _ 160C3	26.13		25.93	26.02	26.05		25.50	20.94	12.84	12.83	18.50	3.13	705
16 (400) ASME - 600 DERAT., SO / RF	8705 _ _ _ 160C6	29.24						27.00	20.94	12.84	12.83	18.50	3.13	1102
16 (400) DIN - PN10, SO / RF	8705 _ _ _ 160CD	23.88	23.90	23.68	23.77	23.80		22.24	20.94	12.84	12.83	18.98	3.13	318
16 (400) DIN - PN16, SO / RF	8705 _ _ _ 160CE	23.88	23.90	23.68	23.77	23.80		22.83	20.94	12.84	12.83	19.28	3.13	354
16 (400) DIN - PN25, SO / RF	8705 _ _ _ 160CF	26.13		25.93	26.02	26.05		24.41	20.94	12.84	12.83	19.88	3.13	581
16 (400) DIN - PN40, SO / RF	8705 _ _ _ 160CH	26.13		25.93	26.02	26.05		25.98	20.94	12.84	12.83	21.06	3.13	696
16 (400) AS2129 TABLE D, SO / RF	8705 _ _ _ 160CK	23.88		23.68	23.77	23.80		22.83	20.94	12.84	12.83	19.25	3.13	283
16 (400) AS2129 TABLE E, SO / RF	8705 _ _ _ 160CL	23.88		23.68	23.77	23.80		22.83	20.94	12.84	12.83	19.25	3.13	327
16 (400) JIS B2200- 10K, SO / RF	8705 _ _ _ 160CP	23.88		23.68	23.77	23.80		22.05	20.94	12.84	12.83	18.70	2.00	296
16 (400) JIS B2200 - 20K, SO / RF	8705 _ _ _ 160CR	26.13		25.93	26.02	26.05		23.82	20.94	12.84	12.83	19.49	2.00	561
16 (400) JIS B2200 - 40K, SO / RF	8705 _ _ _ 160CT	29.24		29.04	29.14			25.39	20.94	12.84	12.83	20.28	2.00	961
16 (400) AS4087 PN16, SO / RF	8705 _ _ _ 160CU	23.88		23.68	23.77	23.80		22.83	20.94	12.84	12.83	19.25	3.13	262
16 (400) AS4087 PN21, SO / RF	8705 _ _ _ 160CW	23.88		23.68	23.77	23.80		24.02	20.94	12.84	12.83	20.31	3.13	387
16 (400) AS4087 PN35, SO / RF	8705 _ _ _ 160CY	26.13		25.93	26.02	26.05		24.02	20.94	12.84	12.83	19.02	3.13	631
18 (450) ASME - 150 , SO / RF	8705 _ _ _ 180C1	26.85		26.65	26.74	26.77		25.00	23.46	14.1	14.09	21	3.13	451
18 (450) ASME - 300 , SO / RF	8705 _ _ _ 180C3	29.97		29.77	29.86	29.89		28.00	23.46	14.1	14.09	21	3.13	907
18 (450) ASME - 600 DERAT., SO / RF	8705 _ _ _ 180C6	32.72						29.25	23.46	14.1	14.09	21	3.13	1407
18 (450) DIN - PN10, SO / RF	8705 _ _ _ 180CD	26.85		26.65	26.74	26.77		24.21	23.46	14.1	14.09	20.94	3.13	381
18 (450) DIN - PN16, SO / RF	8705 _ _ _ 180CE	26.85		26.65	26.74	26.77		25.20	23.46	14.1	14.09	21.65	3.13	434
18 (450) DIN - PN25, SO / RF	8705 _ _ _ 180CF	29.97		29.77	29.86	29.89		26.38	23.46	14.1	14.09	21.85	3.13	744
18 (450) DIN - PN40, SO / RF	8705 _ _ _ 180CH	29.97		29.77	29.86	29.89		26.97	23.46	14.1	14.09	22.05	3.13	817
18 (450) AS2129 TABLE D, SO / RF	8705 _ _ _ 180CK	26.85		26.65	26.74	26.77		25.20	23.46	14.1	14.09	20.94	3.13	356
18 (450) AS2129 TABLE E, SO / RF	8705 _ _ _ 180CL	26.85		26.65	26.74	26.77		25.20	23.46	14.1	14.09	21.73	3.13	414
18 (450) JIS B2200- 10K, SO / RF	8705 _ _ _ 180CP	26.85		26.65	26.74	26.77		24.41	23.46	14.1	14.09	20.87	3.13	373
18 (450) JIS B2200 - 20K, SO / RF	8705 _ _ _ 180CR	29.97		29.77	29.86	29.89		26.57	23.46	14.1	14.09	22.05	3.13	751
18 (450) AS4087 PN16, SO / RF	8705 _ _ _ 180CU	26.85		26.65	26.74	26.77		25.20	23.46	14.1	14.09	21.73	3.13	323
18 (450) AS4087 PN21, SO / RF	8705 _ _ _ 180CW	26.85		26.65	26.74	26.77		26.57	23.46	14.1	14.09	22.48	3.13	453
18 (450) AS4087 PN35, SO / RF	8705 _ _ _ 180CY	29.97		29.77	29.86	29.89		26.57	23.46	14.1	14.09	20.98	3.13	917
20 (500) ASME - 150 , SO / RF	8705 _ _ _ 200C1	29.78		29.58	29.67	29.70		27.50	25.48	15.11	15.1	23	3.13	569
20 (500) ASME - 300 , SO / RF	8705 _ _ _ 200C3	33.04		32.84	32.93	32.96		30.50	25.48	15.11	15.1	23	3.13	1127
20 (500) ASME - 600 DERAT., SO / RF	8705 _ _ _ 200C6	36.85						32.00	25.48	15.11	15.1	23	3.13	1824
20 (500) DIN - PN10, SO / RF	8705 _ _ _ 200CD	29.78		29.58	29.67	29.70		26.38	25.48	15.11	15.1	23.03	3.13	473
20 (500) DIN - PN16, SO / RF	8705 _ _ _ 200CE	29.78		29.58	29.67	29.70		28.15	25.48	15.11	15.1	24.02	3.13	567
20 (500) DIN - PN25, SO / RF	8705 _ _ _ 200CF	33.04		32.84	32.93	32.96		28.74	25.48	15.11	15.1	24.21	3.13	932
20 (500) DIN - PN40, SO / RF	8705 _ _ _ 200CH	33.04		32.84	32.93	32.96		29.72	25.48	15.11	15.1	24.21	3.13	1013
20 (500) AS2129 TABLE D, SO / RF	8705 _ _ _ 200CK	29.78		29.58	29.67	29.70		27.76	25.48	15.11	15.1	23.98	3.13	471
20 (500) AS2129 TABLE E, SO / RF	8705 _ _ _ 200CL	29.78		29.58	29.67	29.70		27.76	25.48	15.11	15.1	23.98	3.13	528
20 (500) JIS B2200 - 10K, SO / RF	8705 _ _ _ 200CP	29.78		29.58	29.67	29.70		26.57	25.48	15.11	15.1	23.03	3.13	453
20 (500) JIS B2200 - 20K, SO / RF	8705 _ _ _ 200CR	33.04		32.84	32.93	32.96		28.74	25.48	15.11	15.1	24.21	3.13	919
20 (500) AS4087 PN16, SO / RF	8705 _ _ _ 200CU	29.78		29.58	29.67	29.70		27.76	25.48	15.11	15.1	23.98	3.13	453
20 (500) AS4087 PN21, SO / RF	8705 _ _ _ 200CW	29.78		29.58	29.67	29.70		28.94	25.48	15.11	15.1	24.96	3.13	627
20 (500) AS4087 PN35, SO / RF	8705 _ _ _ 200CY	33.04		32.84	32.93	32.96		28.94	25.48	15.11	15.1	23.5	3.13	1074

Tabla 39: Sensor bridado 8705-M de 24 in a 36 in, bridas deslizantes - baja presión (P ≤ clase 300) - pulgadas

SIZE, DESCRIPTION	MODEL NUMBER 	OVERALL LENGTH						FLANGE Ø DIM "B"	BODY Ø DIM "C"	DIM "D" CL 10 TA		LINER Ø ON FACE DIM "J"	LIFT RING HEIGHT DIM "K"	FLOW TUBE WEIGHT (lbs.)
		DIM "A" PTFE	DIM "A" ETFE	DIM "A" NEOPRENE	DIM "A" LINATEX	DIM "A" POLY	DIM "A" PFA			STYLE A	STYLE B			
24 (600) ASME - 150 , SO / RF	8705 _ _ _ 240C1	35.75		35.55	35.64	35.67		32.00	30.03	17.39	17.38	27.25	3.13	828
24 (600) ASME - 300 , SO / RF	8705 _ _ _ 240C3	39.38		39.18	39.27	39.30		36.00	30.03	17.39	17.38	27.25	3.13	1729
24 (600) ASME - 600 DERAT. , SO / RF	8705 _ _ _ 240C6	41.35						37.00	30.03	17.39	17.38	27.25	3.13	2690
24 (600) DIN - PN10, SO / RF	8705 _ _ _ 240CD	35.75		35.55	35.64	35.67		30.71	30.03	17.39	17.38	26.97	3.13	661
24 (600) DIN - PN16, SO / RF	8705 _ _ _ 240CE	35.75		35.55	35.64	35.67		33.07	30.03	17.39	17.38	28.54	3.13	832
24 (600) DIN - PN25, SO / RF	8705 _ _ _ 240CF	39.38		39.18	39.27	39.30		33.27	30.03	17.39	17.38	28.35	3.13	1352
24 (600) DIN - PN40, SO / RF	8705 _ _ _ 240CH	39.38		39.18	39.27	39.30		35.04	30.03	17.39	17.38	28.94	3.13	1628
24 (600) AS2129 TABLE D, SO / RF	8705 _ _ _ 240CK	35.75		35.55	35.64	35.67		32.48	30.03	17.39	17.38	28.35	3.13	692
24 (600) AS2129 TABLE E, SO / RF	8705 _ _ _ 240CL	35.75		35.55	35.64	35.67		32.48	30.03	17.39	17.38	28.23	3.13	814
24 (600) JIS B2200 - 10K, SO / RF	8705 _ _ _ 240CP	35.75		35.55	35.64	35.67		31.30	30.03	17.39	17.38	27.17	3.13	659
24 (600) JIS B2200 - 20K, SO / RF	8705 _ _ _ 240CR	39.38		39.18	39.27	39.30		33.27	30.03	17.39	17.38	28.35	3.13	1353
24 (600) AS4087 PN16, SO / RF	8705 _ _ _ 240CU	35.75		35.55	35.64	35.67		32.48	30.03	17.39	17.38	28.35	3.13	709
24 (600) AS4087 PN21, SO / RF	8705 _ _ _ 240CW	39.38		39.18	39.27	39.30		33.46	30.03	17.39	17.38	29.09	3.13	1293
24 (600) AS4087 PN35, SO / RF	8705 _ _ _ 240CY	39.38		39.18	39.27	39.30		33.46	30.03	17.39	17.38	27.52	3.13	1528
30 (750) AWWA CLASS D, SO / FF	8705 _ _ _ 300C1	37.00		36.80	36.89	37.04		38.75	35.50	20.13	20.11	33.75	3.13	897
30 (750) MSS SP44 - 150 , SO / RF	8705 _ _ _ 300C2	41.56		41.36	41.45	41.48		38.75	35.50	20.13	20.11	33.75	3.13	1561
30 (750) MSS SP44 - 300 , SO / RF	8705 _ _ _ 300C3	47.25		47.05	47.14	47.17		43.00	35.50	20.13	20.11	33.75	3.13	2950
30 (750) AS2129 TABLE D, SO / RF	8705 _ _ _ 300CK	37.00		36.80	36.89	37.04		39.17	35.50	20.13	20.11	34.96	3.13	1036
30 (750) AS2129 TABLE E, SO / RF	8705 _ _ _ 300CL	41.56		41.36	41.45	41.48		39.17	35.50	20.13	20.11	33.75	3.13	1275
30 (750) AS4087 PN16, SO / RF	8705 _ _ _ 300CU	37.00		36.80	36.89	36.92		39.17	35.50	20.13	20.11	34.96	3.13	1083
30 (750) AS4087 PN21, SO / RF	8705 _ _ _ 300CW	41.56		41.36	41.45	41.48		39.96	35.50	20.13	20.11	3.00	3.13	1071
30 (750) AS4087 PN35, SO / RF	8705 _ _ _ 300CY	47.25		47.05	47.14	47.17		39.96	35.50	20.13	20.11	35.35	3.13	2452
36 (900) AWWA CLASS D, SO / FF	8705 _ _ _ 360C1	40.63		40.43	40.52	40.67		46.00	43.37	24.00	24.05	40.25	3.13	1267
36 (900) MSS SP44 - 150 , SO / RF	8705 _ _ _ 360C2	47.25		47.05	47.14	47.17		46.00	43.37	24.00	24.05	40.25	3.13	2550
36 (900) MSS SP44 - 300 , SO / RF	8705 _ _ _ 360C3	53.17		52.97	53.06	53.09		50.00	43.37	24.00	24.05	40.25	3.38	4584
36 (900) AS2129 TABLE D, SO / RF	8705 _ _ _ 360CK	40.63		40.43	40.52	40.67		46.26	43.37	24.00	24.05	41.34	3.13	1515
36 (900) AS2129 TABLE E, SO / RF	8705 _ _ _ 360CL	47.25		47.05	47.14	47.17		46.26	43.37	24.00	24.05	41.34	3.13	2105
36 (900) AS4087 PN16, SO / RF	8705 _ _ _ 360CU	40.63		40.43	40.52	40.55		46.26	43.37	24.00	24.05	41.34	3.13	1559
36 (900) AS4087 PN21, SO / RF	8705 _ _ _ 360CW	47.25		47.05	47.14	47.17		46.65	43.37	24.00	24.05	41.73	3.13	2060
36 (900) AS4087 PN35, SO / RF	8705 _ _ _ 360CY	53.17		52.97	53.06	53.09		46.65	43.37	24.00	24.05	40.55	3.38	3700

Tabla 40: Sensor bridado 8705-M DN de 80 a 150 mm, bridas deslizantes - baja presión (P ≤ clase 300) - milímetros

SIZE, DESCRIPTION	MODEL NUMBER 	OVERALL LENGTH							FLANGE Ø DIM "B"	BODY Ø DIM "C"	DIM "D" CL Fo TA		LINER Ø ON FACE DIM "J"	LIFT RING HEIGHT DIM "K"	FLOW TUBE WEIGHT (kg)
		DIM "A" PTFE	DIM "A" ETFE	DIM "A" NEOPRENE	DIM "A" LINATEX	DIM "A" POLY	DIM "A" PFA	STYLE A			STYLE B				
3 (80) ASME - 150 , SO / RF	8705 _ _ _ 030C1	200	200	197	199	200	199	190	183	148	152	127	43	15	
3 (80) ASME - 300 , SO / RF	8705 _ _ _ 030C3	219	219	216	219	219	218	209	183	148	152	127	43	19	
3 (80) ASME - 600 DERAT., SO / RF	8705 _ _ _ 030C6	315	315	312	315	315		209	183	148	152	127	43	24	
3 (80) DIN - PN40, SO / RF	8705 _ _ _ 030CH	200	200	197	199	200	200	200	183	148	152	138	43	17	
3 (80) AS2129 TABLE D, SO / RF	8705 _ _ _ 030CK	200		197	199	200		185	183	148	152	122	43	11	
3 (80) AS2129 TABLE E, SO / RF	8705 _ _ _ 030CL	200		197	199	200		185	183	148	152	122	43	11	
3 (80) JIS B2200 - 10K, SO / RF	8705 _ _ _ 030CP	200		197	199	200		185	183	148	152	126	43	13	
3 (80) JIS B2200 - 20K, SO / RF	8705 _ _ _ 030CR	200		197	199	200		200	183	148	152	132	43	16	
3 (80) JIS B2200 - 40K, SO / RF	8705 _ _ _ 030CT	315		312	315	315		210	183	148	152	140	43	24	
3 (80) AS4087 PN16, SO / RF	8705 _ _ _ 030CU	200		197	199	200		185	183	148	152	122	43	9	
3 (80) AS4087 PN21, SO / RF	8705 _ _ _ 030CW	200		197	199	200		205	183	148	152	141	43	25	
3 (80) AS4087 PN35, SO / RF	8705 _ _ _ 030CY	200		197	199	200		205	183	148	152	141	43	49	
4 (100) ASME - 150 , SO / RF	8705 _ _ _ 040C1	250	250	246	249	250	250	229	201	157	160	157	43	20	
4 (100) ASME - 300 , SO / RF	8705 _ _ _ 040C3	276	276	273	275	276	276	254	201	157	160	157	43	29	
4 (100) ASME - 600 DERAT., SO / RF	8705 _ _ _ 040C6	326	326	323	325	326		273	201	157	160	157	43	42	
4 (100) DIN - PN16, SO / RF	8705 _ _ _ 040CE	250	249	246	249	249	249	220	201	157	160	158	43	19	
4 (100) DIN - PN40, SO / RF	8705 _ _ _ 040CH	250	249	246	249	249	249	235	201	157	160	162	43	22	
4 (100) AS2129 TABLE D, SO / RF	8705 _ _ _ 040CK	250	250	246	249	250		215	201	157	160	154	43	14	
4 (100) AS2129 TABLE E, SO / RF	8705 _ _ _ 040CL	250	250	246	249	250		215	201	157	160	154	43	15	
4 (100) JIS B2200 - 10K, SO / RF	8705 _ _ _ 040CP	250		246	249	250		210	201	157	160	151	43	16	
4 (100) JIS B2200 - 20K, SO / RF	8705 _ _ _ 040CR	250		246	249	250		225	201	157	160	160	43	20	
4 (100) JIS B2200 - 40K, SO / RF	8705 _ _ _ 040CT	326		323	325	326		250	201	157	160	165	43	34	
4 (100) AS4087 PN16, SO / RF	8705 _ _ _ 040CU	250		246	249	250		215	201	157	160	154	43	13	
4 (100) AS4087 PN21, SO / RF	8705 _ _ _ 040CW	250		246	249	250		230	201	157	160	167	43	31	
4 (100) AS4087 PN35, SO / RF	8705 _ _ _ 040CY	250		246	249	250		230	201	157	160	167	43	54	
5 (125) ASME - 150 , SO / RF	8705 _ _ _ 050C1	249		247				254	244	178	182	186	43	24	
5 (125) ASME - 300 , SO / RF	8705 _ _ _ 050C3	278		276				279	244	178	182	186	43	40	
5 (125) ASME - 600 DERAT., SO / RF	8705 _ _ _ 050C6	327		325				330	244	178	182	186	43	71	
5 (125) DIN - PN16, SO / RF	8705 _ _ _ 050CE	249		241				250	244	178	182	188	43	25	
5 (125) DIN - PN40, SO / RF	8705 _ _ _ 050CH	249		247				270	244	178	182	188	43	29	
5 (125) AS2129 TABLE D, SO / RF	8705 _ _ _ 050CK	249		247				255	244	178	182	186	43	20	
5 (125) AS2129 TABLE E, SO / RF	8705 _ _ _ 050CL	249		247				255	244	178	182	186	43	20	
5 (125) JIS B2200 - 10K, SO / RF	8705 _ _ _ 050CP	249		247				250	244	178	182	182	43	22	
5 (125) JIS B2200 - 20K, SO / RF	8705 _ _ _ 050CR	249		247				270	244	178	182	195	43	29	
5 (125) JIS B2200 - 40K, SO / RF	8705 _ _ _ 050CT	278		276				300	244	178	182	200	43	51	
6 (150) ASME - 150 , SO / RF	8705 _ _ _ 060C1	300	298	295	297	298	300	279	253	185	187	216	43	31	
6 (150) ASME - 300 , SO / RF	8705 _ _ _ 060C3	332	331	327	330	330	332	318	253	185	187	216	43	53	
6 (150) ASME - 600 DERAT., SO / RF	8705 _ _ _ 060C6	361	360	357	359	360		356	253	185	187	216	43	81	
6 (150) DIN - PN16, SO / RF	8705 _ _ _ 060CE	300	298	295	297	298	300	285	253	185	187	212	43	31	
6 (150) DIN - PN25, SO / RF	8705 _ _ _ 060CF	300	300	296	299	299	301	300	253	185	187	218	43	38	
6 (150) DIN - PN40, SO / RF	8705 _ _ _ 060CH	332	331	327	330	330	332	300	253	185	187	218	43	43	
6 (150) AS2129 TABLE D, SO / RF	8705 _ _ _ 060CK	300		295	297	298		280	253	185	187	211	43	24	
6 (150) AS2129 TABLE E, SO / RF	8705 _ _ _ 060CL	300		295	297	298		280	253	185	187	207	43	26	
6 (150) JIS B2200 - 10K, SO / RF	8705 _ _ _ 060CP	300		295	297	298		280	253	185	187	212	43	29	
6 (150) JIS B2200 - 20K, SO / RF	8705 _ _ _ 060CR	300		295	297	298		305	253	185	187	230	43	37	
6 (150) JIS B2200 - 40K, SO / RF	8705 _ _ _ 060CT	361		357	359	360		355	253	185	187	240	43	73	
6 (150) AS4087 PN16, SO / RF	8705 _ _ _ 060CU	300		295	297	298		280	253	185	187	211	43	21	
6 (150) AS4087 PN21, SO / RF	8705 _ _ _ 060CW	300		295	297	298		305	253	185	187	232	43	45	
6 (150) AS4087 PN35, SO / RF	8705 _ _ _ 060CY	300		295	297	298		305	253	185	187	232	43	84	

Tabla 41: Sensor bridado 8705-M DN de 200 a 300 mm, bridas deslizantes - baja presión (P ≤ clase 300) - milímetros

SIZE, DESCRIPTION	MODEL NUMBER 	OVERALL LENGTH						FLANGE Ø DIM "B"	BODY Ø DIM "C"	DIM "D" CL to TA		LINER Ø ON FACE DIM "J"	LIFT RING HEIGHT, DIM "K"	FLOW TUBE WEIGHT (kg)
		DIM "A" PTFE	DIM "A" ETFE	DIM "A" NEOPRENE	DIM "A" LIMATEX	DIM "A" POLY	DIM "A" PFA			STYLE A	STYLE B			
8 (200) ASME - 150 , SO / RF	8705 _ _ _ 080C1	350	348	344	346	347	350	342.90	303	210	211	270	43	48
8 (200) ASME - 300 , SO / RF	8705 _ _ _ 080C3	396	395	392	394	395	396	381.00	303	210	211	270	43	83
8 (200) ASME - 600 DERAT. , SO / RF	8705 _ _ _ 080C6	425	423	420	422	423		419.10	303	210	211	270	43	123
8 (200) DIN - PN10, SO / RF	8705 _ _ _ 080CD	350	348	344	346	347	350	340.11	303	210	211	268	43	44
8 (200) DIN - PN16, SO / RF	8705 _ _ _ 080CE	350	348	344	346	347	350	340.11	303	210	211	268	43	43
8 (200) DIN - PN25, SO / RF	8705 _ _ _ 080CF	350	348	344	346	347	350	359.92	303	210	211	278	43	54
8 (200) DIN - PN40, SO / RF	8705 _ _ _ 080CH	396	395	392	394	395	396	374.90	303	210	211	285	43	72
8 (200) AS2129 TABLE D, SO / RF	8705 _ _ _ 080CK	350		344	346	347		335.03	303	210	211	268	43	35
8 (200) AS2129 TABLE E, SO / RF	8705 _ _ _ 080CL	350		344	346	347		335.03	303	210	211	264	43	39
8 (200) JIS B2200 - 10K, SO / RF	8705 _ _ _ 080CP	353		344	346	347		330.00	303	210	211	262	43	37
8 (200) JIS B2200 - 20K, SO / RF	8705 _ _ _ 080CR	396		392	394	395		350.00	303	210	211	275	43	61
8 (200) JIS B2200 - 40K, SO / RF	8705 _ _ _ 080CT	425		420	422	423		405.00	303	210	211	290	43	105
8 (200) AS4087 PN16, SO / RF	8705 _ _ _ 080CU	350		344	346	347		335.00	303	210	211	268	43	33
8 (200) AS4087 PN21, SO / RF	8705 _ _ _ 080CW	350		344	346	347		370.00	303	210	211	296	43	62
8 (200) AS4087 PN35, SO / RF	8705 _ _ _ 080CY	396		392	394	395		370.00	303	210	211	260	43	109
10 (250) ASME - 150 , SO / RF	8705 _ _ _ 100C1	381	377	372	374	375	381	406.40	372	246	246	324	51	69
10 (250) ASME - 300 , SO / RF	8705 _ _ _ 100C3	435	434	428	431	431	435	444.50	372	246	246	324	51	120.9
10 (250) ASME - 600 DERAT. , SO / RF	8705 _ _ _ 100C6	496	497	491	494	494		508.00	372	246	246	324	51	209.6
10 (250) DIN - PN10, SO / RF	8705 _ _ _ 100CD	381	377	372	374	375	381	394.97	372	246	246	320	51	61.0
10 (250) DIN - PN16, SO / RF	8705 _ _ _ 100CE	381	377	372	374	375	381	404.88	372	246	246	320	51	62.7
10 (250) DIN - PN25, SO / RF	8705 _ _ _ 100CF	381	377	372	374	375	381	424.94	372	246	246	335	51	78.9
10 (250) DIN - PN40, SO / RF	8705 _ _ _ 100CH	435		428	431	431	435	450.09	372	246	246	345	51	110.7
10 (250) AS2129 TABLE D, SO / RF	8705 _ _ _ 100CK	381		372	374	375		404.88	372	246	246	328	51	55.5
10 (250) AS2129 TABLE E, SO / RF	8705 _ _ _ 100CL	381		372	374	375		404.88	372	246	246	328	51	62.0
10 (250) JIS B2200 - 10K, SO / RF	8705 _ _ _ 100CP	381		372	374	375		400.00	372	246	246	324	43	58.5
10 (250) JIS B2200 - 20K, SO / RF	8705 _ _ _ 100CR	435		428	431	431		430.00	372	246	246	345	43	98.7
10 (250) JIS B2200 - 40K, SO / RF	8705 _ _ _ 100CT	496		491	494			475.00	372	246	246	355	43	173.5
10 (250) AS4087 PN16, SO / RF	8705 _ _ _ 100CU	381		372	374	375		405.00	372	246	246	328	51	43.7
10 (250) AS4087 PN21, SO / RF	8705 _ _ _ 100CW	381		372	374	375		430.00	372	246	246	349	51	80.0
10 (250) AS4087 PN35, SO / RF	8705 _ _ _ 100CY	435		428	431	431		430.00	372	246	246	311	51	135.7
12 (300) ASME - 150 , SO / RF	8705 _ _ _ 120C1	458	455	449	452	452	457	482.60	427	274	273	381	51	104.9
12 (300) ASME - 300 , SO / RF	8705 _ _ _ 120C3	512	508	503	505	506	512	520.70	427	274	273	381	51	175.3
12 (300) ASME - 600 DERAT. , SO / RF	8705 _ _ _ 120C6	561	561	556	558	559		558.80	427	274	273	381	51	282.7
12 (300) DIN - PN10, SO / RF	8705 _ _ _ 120CD	458	455	449	452	452	457	445.01	427	274	273	370	51	80.9
12 (300) DIN - PN16, SO / RF	8705 _ _ _ 120CE	458	455	449	452	452	457	459.99	427	274	273	378	51	87.1
12 (300) DIN - PN25, SO / RF	8705 _ _ _ 120CF	458	455	449	452	452	457	484.89	427	274	273	395	51	109.8
12 (300) DIN - PN40, SO / RF	8705 _ _ _ 120CH	512		503	505	506	512	515.11	427	274	273	410	51	159.4
12 (300) AS2129 TABLE D, SO / RF	8705 _ _ _ 120CK	458		449	452	452		454.91	427	274	273	378	51	78.0
12 (300) AS2129 TABLE E, SO / RF	8705 _ _ _ 120CL	458		449	452	452		454.91	427	274	273	374	51	84.0
12 (300) JIS B2200 - 10K, SO / RF	8705 _ _ _ 120CP	458		449	452	452		445.00	427	274	273	368	51	75.4
12 (300) JIS B2200 - 20K, SO / RF	8705 _ _ _ 120CR	512		503	505	506		480.00	427	274	273	395	51	129.1
12 (300) JIS B2200 - 40K, SO / RF	8705 _ _ _ 120CT	561		556	558	553		540.00	427	274	273	410	80	247.6
12 (300) AS4087 PN16, SO / RF	8705 _ _ _ 120CU	458		449	452	452		455.00	427	274	273	378	51	62.5
12 (300) AS4087 PN21, SO / RF	8705 _ _ _ 120CW	458		449	452	452		490.00	427	274	273	406	51	102.2
12 (300) AS4087 PN35, SO / RF	8705 _ _ _ 120CY	512		503	505	506		490.00	427	274	273	362	51	167.8

Tabla 42: Sensor bridado 8705-M DN de 350 a 500 mm, bridas deslizantes - baja presión (P ≤ clase 300) - milímetros

SIZE, DESCRIPTION	MODEL NUMBER 	OVERALL LENGTH							FLANGE Ø DIM "B"	BODY Ø DIM "C"	DIM "D" CL 1 to TA		LINER Ø ON FACE DIM "J"	LIFT RING HEIGHT DIM "K"	FLOW TUBE WEIGHT (kg)
		DIM "A" PTFE	DIM "A" ETFE	DIM "A" NEOPRENE	DIM "A" LIMATEX	DIM "A" POLY	DIM "A" PFA	STYLE A			STYLE B				
14 (350) ASME - 150 , SO / RF	8705 _ _ _ 140C1	531	532	526	528	529	533	533	481	300	300	413	51	136	
14 (350) ASME - 300 , SO / RF	8705 _ _ _ 140C3	588	589	583	586	586		584	481	300	300	413	51	234	
14 (350) ASME - 600 DERAT. , SO / RF	8705 _ _ _ 140C6	654						603	481	300	300	413	51	351	
14 (350) DIN - PN10, SO / RF	8705 _ _ _ 140CD	531	532	526	528	529	533	505	481	300	300	430	51	114	
14 (350) DIN - PN16, SO / RF	8705 _ _ _ 140CE	531		526	528	529	533	520	481	300	300	438	51	125	
14 (350) DIN - PN25, SO / RF	8705 _ _ _ 140CF	531		526	528	529		555	481	300	300	450	51	163	
14 (350) DIN - PN40, SO / RF	8705 _ _ _ 140CH	588		583	586	586		580	481	300	300	465	51	218	
14 (350) AS2129 TABLE D, SO / RF	8705 _ _ _ 140CK	531		526	528	529		525	481	300	300	438	51	104	
14 (350) AS2129 TABLE E, SO / RF	8705 _ _ _ 140CL	531		526	528	529		525	481	300	300	438	51	116	
14 (350) JIS B2200 - 10K, SO / RF	8705 _ _ _ 140CP	531		526	528	529		490	481	300	300	413	51	100	
14 (350) JIS B2200 - 20K, SO / RF	8705 _ _ _ 140CR	588		583	586	586		540	481	300	300	440	51	175	
14 (350) JIS B2200 - 40K, SO / RF	8705 _ _ _ 140CT	654		649	651			585	481	300	300	455	51	318	
14 (350) AS4087 PN16, SO / RF	8705 _ _ _ 140CU	531		526	528	529		525	481	300	300	438	51	99	
14 (350) AS4087 PN21, SO / RF	8705 _ _ _ 140CW	531		526	528	529		550	481	300	300	459	51	133	
14 (350) AS4087 PN35, SO / RF	8705 _ _ _ 140CY	588		583	586	586		550	481	300	300	419	51	226	
16 (400) ASME - 150 , SO / RF	8705 _ _ _ 160C1	607	607	601	604	604		597	532	326	326	470	80	176	
16 (400) ASME - 300 , SO / RF	8705 _ _ _ 160C3	664		659	661	662		648	532	326	326	470	80	320	
16 (400) ASME - 600 DERAT. , SO / RF	8705 _ _ _ 160C6	743						686	532	326	326	470	80	500	
16 (400) DIN - PN10, SO / RF	8705 _ _ _ 160CD	607	607	601	604	604		565	532	326	326	482	80	144	
16 (400) DIN - PN16, SO / RF	8705 _ _ _ 160CE	607	607	601	604	604		580	532	326	326	490	80	161	
16 (400) DIN - PN25, SO / RF	8705 _ _ _ 160CF	664		659	661	662		620	532	326	326	505	80	264	
16 (400) DIN - PN40, SO / RF	8705 _ _ _ 160CH	664		659	661	662		660	532	326	326	535	80	316	
16 (400) AS2129 TABLE D, SO / RF	8705 _ _ _ 160CK	607		601	604	604		580	532	326	326	489	80	129	
16 (400) AS2129 TABLE E, SO / RF	8705 _ _ _ 160CL	607		601	604	604		580	532	326	326	489	80	148	
16 (400) JIS B2200 - 10K, SO / RF	8705 _ _ _ 160CP	607		601	604	604		560	532	326	326	475	51	134	
16 (400) JIS B2200 - 20K, SO / RF	8705 _ _ _ 160CR	664		659	661	662		605	532	326	326	495	51	254	
16 (400) JIS B2200 - 40K, SO / RF	8705 _ _ _ 160CT	743		738	740			645	532	326	326	515	51	436	
16 (400) AS4087 PN16, SO / RF	8705 _ _ _ 160CU	607		601	604	604		580	532	326	326	489	80	119	
16 (400) AS4087 PN21, SO / RF	8705 _ _ _ 160CW	607		601	604	604		610	532	326	326	516	80	175	
16 (400) AS4087 PN35, SO / RF	8705 _ _ _ 160CY	664		659	661	662		610	532	326	326	483	80	286	
18 (450) ASME - 150 , SO / RF	8705 _ _ _ 180C1	682		677	679	680		635	596	358	358	533	80	205	
18 (450) ASME - 300 , SO / RF	8705 _ _ _ 180C3	761		756	758	759		711	596	358	358	533	80	411	
18 (450) ASME - 600 DERAT. , SO / RF	8705 _ _ _ 180C6	831						743	596	358	358	533	80	638	
18 (450) DIN - PN10, SO / RF	8705 _ _ _ 180CD	682		677	679	680		615	596	358	358	532	80	173	
18 (450) DIN - PN16, SO / RF	8705 _ _ _ 180CE	682		677	679	680		640	596	358	358	550	80	197	
18 (450) DIN - PN25, SO / RF	8705 _ _ _ 180CF	761		756	758	759		670	596	358	358	555	80	338	
18 (450) DIN - PN40, SO / RF	8705 _ _ _ 180CH	761		756	758	759		685	596	358	358	560	80	371	
18 (450) AS2129 TABLE D, SO / RF	8705 _ _ _ 180CK	682		677	679	680		640	596	358	358	532	80	161	
18 (450) AS2129 TABLE E, SO / RF	8705 _ _ _ 180CL	682		677	679	680		640	596	358	358	552	80	188	
18 (450) JIS B2200 - 10K, SO / RF	8705 _ _ _ 180CP	682		677	679	680		620	596	358	358	530	80	169	
18 (450) JIS B2200 - 20K, SO / RF	8705 _ _ _ 180CR	761		756	758	759		675	596	358	358	560	80	340	
18 (450) AS4087 PN16, SO / RF	8705 _ _ _ 180CU	682		677	679	680		640	596	358	358	552	80	146	
18 (450) AS4087 PN21, SO / RF	8705 _ _ _ 180CW	682		677	679	680		675	596	358	358	571	80	205	
18 (450) AS4087 PN35, SO / RF	8705 _ _ _ 180CY	761		756	758	759		675	596	358	358	533	80	416	
20 (500) ASME - 150 , SO / RF	8705 _ _ _ 200C1	756		751	754	754		699	647	384	384	584	80	258	
20 (500) ASME - 300 , SO / RF	8705 _ _ _ 200C3	839		834	836	837		775	647	384	384	584	80	511	
20 (500) ASME - 600 DERAT. , SO / RF	8705 _ _ _ 200C6	936						813	647	384	384	584	80	827	
20 (500) DIN - PN10, SO / RF	8705 _ _ _ 200CD	756		751	754	754		670	647	384	384	585	80	215	
20 (500) DIN - PN16, SO / RF	8705 _ _ _ 200CE	756		751	754	754		715	647	384	384	610	80	257	
20 (500) DIN - PN25, SO / RF	8705 _ _ _ 200CF	839		834	836	837		730	647	384	384	615	80	423	
20 (500) DIN - PN40, SO / RF	8705 _ _ _ 200CH	839		834	836	837		754	647	384	384	615	80	459	
20 (500) AS2129 TABLE D, SO / RF	8705 _ _ _ 200CK	756		751	754	754		705	647	384	384	609	80	214	
20 (500) AS2129 TABLE E, SO / RF	8705 _ _ _ 200CL	756		751	754	754		705	647	384	384	609	80	239	
20 (500) JIS B2200 - 10K, SO / RF	8705 _ _ _ 200CP	756		751	754	754		675	647	384	384	585	80	206	
20 (500) JIS B2200 - 20K, SO / RF	8705 _ _ _ 200CR	839		834	836	837		730	647	384	384	615	80	417	
20 (500) AS4087 PN16, SO / RF	8705 _ _ _ 200CU	756		751	754	754		705	647	384	384	609	80	205	
20 (500) AS4087 PN21, SO / RF	8705 _ _ _ 200CW	756		751	754	754		735	647	384	384	634	80	285	
20 (500) AS4087 PN35, SO / RF	8705 _ _ _ 200CY	839		834	836	837		735	647	384	384	597	80	487	

Tabla 43: Sensor bridado 8705-M DN de 600 a 900 mm, bridas deslizantes - baja presión (P ≤ clase 300) -milímetros

SIZE, DESCRIPTION	MODEL NUMBER 	OVERALL LENGTH						FLANGE Ø DIM "B"	BODY Ø DIM "C"	DIM "D" CL to TA		LINER Ø ON FACE DIM "J"	LIFT RING HEIGHT DIM "K"	FLOW TUBE WEIGHT (kg)
		DIM "A" PTFE	DIM "A" ETFE	DIM "A" NEOPRENE	DIM "A" LINATEX	DIM "A" POLY	DIM "A" PFA			STYLE A	STYLE B			
24 (600) ASME - 150 , SO / RF	8705 _ _ _ 240C1	908		903	905	906		813	763	442	441	692	80	375
24 (600) ASME - 300 , SO / RF	8705 _ _ _ 240C3	1000		995	997	998		914	763	442	441	692	80	784
24 (600) ASME - 600 DERAT., SO / RF	8705 _ _ _ 240C6	1050						940	763	442	441	692	80	1220
24 (600) DIN - PN10, SO / RF	8705 _ _ _ 240CD	908		903	905	906		780	763	442	441	685	80	300
24 (600) DIN - PN16, SO / RF	8705 _ _ _ 240CE	908		903	905	906		840	763	442	441	725	80	377
24 (600) DIN - PN25, SO / RF	8705 _ _ _ 240CF	1000		995	997	998		845	763	442	441	720	80	613
24 (600) DIN - PN40, SO / RF	8705 _ _ _ 240CH	1000		995	997	998		890	763	442	441	735	80	738
24 (600) AS2129 TABLE D, SO / RF	8705 _ _ _ 240CK	908		903	905	906		825	763	442	441	720	80	314.2
24 (600) AS2129 TABLE E, SO / RF	8705 _ _ _ 240CL	908		903	905	906		825	763	442	441	717	80	369.6
24 (600) JIS B2200 - 10K, SO / RF	8705 _ _ _ 240CP	908		903	905	906		795	763	442	441	690	80	299.1
24 (600) JIS B2200 - 20K, SO / RF	8705 _ _ _ 240CR	1000		995	997	998		845	763	442	441	720	80	613.9
24 (600) AS4087 PN16, SO / RF	8705 _ _ _ 240CU	908		903	905	906		825	763	442	441	720	80	321.6
24 (600) AS4087 PN21, SO / RF	8705 _ _ _ 240CW	1000		995	997	998		850	763	442	441	739	80	586.5
24 (600) AS4087 PN35, SO / RF	8705 _ _ _ 240CY	1000		995	997	998		850	763	442	441	699	80	693.2
30 (750) AWWA CLASS D, SO / FF	8705 _ _ _ 300C1	940		935	937	941		984	902	511	511	857	80	407.0
30 (750) MSS SP44 - 150 , SO / RF	8705 _ _ _ 300C2	1056		1050	1053	1053		984	902	511	511	857	80	708.3
30 (750) MSS SP44 - 300 , SO / RF	8705 _ _ _ 300C3	1200		1195	1197	1198		1092	902	511	511	857	80	1338.4
30 (750) AS2129 TABLE D, SO / RF	8705 _ _ _ 300CK	940		935	937	941		995	902	511	511	888	80	470.4
30 (750) AS2129 TABLE E, SO / RF	8705 _ _ _ 300CL	1056		1050	1053	1053		995	902	511	511	857	80	578.4
30 (750) AS4087 PN16, SO / RF	8705 _ _ _ 300CU	940		935	937	938		995	902	511	511	888	80	491.5
30 (750) AS4087 PN21, SO / RF	8705 _ _ _ 300CW	1056		1050	1053	1053		1015	902	511	511	76	80	485.8
30 (750) AS4087 PN35, SO / RF	8705 _ _ _ 300CY	1200		1195	1197	1198		1015	902	511	511	898	80	1112.4
36 (900) AWWA CLASS D, SO / FF	8705 _ _ _ 360C1	1032		1027	1029	1033		1168	1102	610	611	1022	80	574.9
36 (900) MSS SP44 - 150 , SO / RF	8705 _ _ _ 360C2	1200		1195	1197	1198		1168	1102	610	611	1022	80	1156.9
36 (900) MSS SP44 - 300 , SO / RF	8705 _ _ _ 360C3	1351		1345	1348	1348		1270	1102	610	611	1022	86	2079.3
36 (900) AS2129 TABLE D, SO / RF	8705 _ _ _ 360CK	1032		1027	1029	1033		1175	1102	610	611	1050	80	687.3
36 (900) AS2129 TABLE E, SO / RF	8705 _ _ _ 360CL	1200		1195	1197	1198		1175	1102	610	611	1050	80	955.1
36 (900) AS4087 PN16, SO / RF	8705 _ _ _ 360CU	1032		1027	1029	1030		1175	1102	610	611	1050	80	707.3
36 (900) AS4087 PN21, SO / RF	8705 _ _ _ 360CW	1200		1195	1197	1198		1185	1102	610	611	1060	80	934.8
36 (900) AS4087 PN35, SO / RF	8705 _ _ _ 360CY	1351		1345	1348	1348		1185	1102	610	611	1030	86	1678.7

Figura 16: Sensor bridado 8705-M de 1/2 in a 36 in (DN de 15 mm a 900 mm) bridas con cuello soldadas - (P ≤ clase 600 reducida)



Tabla 44: Sensor bridado 8705-M de 1/2 in a 36 in, bridas con cuello soldadas - baja presión (P ≤ clase 600 reducida) - pulgadas

SIZE, DESCRIPTION	MODEL NUMBER 	OVERALL LENGTH				FLANGE Ø DIM "B"	BODY Ø DIM "C"	DIN "D" CL 10 TA		LINER Ø ON FACE DIM "J"	LIFT RING HEIGHT DIM "K"	FLOW TUBE WEIGHT (lbs.)
		DIM "A" PTFE	DIM "A" NEOPRENE	DIM "A" LINATEX	DIM "A" POLY			STYLE A	STYLE B			
0.5 (15) ASME - 150 , WN / RF	8705 _ _ _ 005D1	10.32				3.50	4.50	4.41	4.61	1.38		10
0.5 (15) ASME - 300 , WN / RF	8705 _ _ _ 005D3	10.34				3.75	4.50	4.41	4.61	1.38		11
1 (25) ASME - 150 , WN / RF	8705 _ _ _ 010D1	11.17	11.08	11.14	11.17	4.25	4.50	4.41	4.61	2.00		13
1 (25) ASME - 300 , WN / RF	8705 _ _ _ 010D3	11.17	11.08	11.14	11.17	4.88	4.50	4.41	4.61	2.00		16
1 (25) ASME - 600 DERAT., WN / RF	8705 _ _ _ 010D6	11.68				4.88	4.50	4.41	4.61	2.00		17
1.5 (40) ASME - 150 , WN / RF	8705 _ _ _ 015D1	11.08	11.01	11.07	11.08	5.00	5.21	4.82	4.97	2.88		19
1.5 (40) ASME - 300 , WN / RF	8705 _ _ _ 015D3	11.08	11.01	11.07	11.08	6.12	5.21	4.82	4.97	2.88		24
1.5 (40) ASME - 600 DERAT., WN / RF	8705 _ _ _ 015D6	11.76				6.12	5.21	4.82	4.97	2.50		26
2 (50) ASME - 150 , WN / RF	8705 _ _ _ 020D1	11.20	11.13	11.19	11.20	6.00	5.21	4.82	4.97	3.62		24
2 (50) ASME - 300 , WN / RF	8705 _ _ _ 020D3	11.20	11.13	11.19	11.20	6.50	5.21	4.82	4.97	3.62		28
2 (50) ASME - 600 DERAT., WN / RF	8705 _ _ _ 020D6	12.04				6.50	5.21	4.82	4.97	3.25		32
3 (80) ASME - 150 , WN / RF	8705 _ _ _ 030D1	12.17	12.06	12.12	12.18	7.50	7.21	5.82	5.97	5.00	1.70	43
3 (80) ASME - 300 , WN / RF	8705 _ _ _ 030D3	12.17	12.06	12.12	12.18	8.25	7.21	5.82	5.97	5.00	1.70	53
3 (80) ASME - 600 DERAT., WN / RF	8705 _ _ _ 030D6	13.03				8.25	7.21	5.82	5.97	4.63	1.70	59
4 (100) ASME - 150 , WN / RF	8705 _ _ _ 040D1	13.94	13.81	13.87	13.96	9.00	7.91	6.17	6.32	6.19	1.70	60
4 (100) ASME - 300 , WN / RF	8705 _ _ _ 040D3	13.94	13.81	13.87	13.96	10.00	7.91	6.17	6.32	6.19	1.70	81
4 (100) ASME - 600 DERAT., WN / RF	8705 _ _ _ 040D6	15.84				10.75	7.91	6.17	6.32	5.81	1.70	109
6 (150) ASME - 150 , WN / RF	8705 _ _ _ 060D1	16.66	16.48	16.54	16.60	11.00	9.98	7.30	7.35	8.50	1.70	100
6 (150) ASME - 300 , WN / RF	8705 _ _ _ 060D3	16.66	16.48	16.54	16.60	12.50	9.98	7.30	7.35	8.50	1.70	142
6 (150) ASME - 600 DERAT., WN / RF	8705 _ _ _ 060D6	19.05				14.00	9.98	7.30	7.35	8.00	1.70	231
8 (200) ASME - 150 , WN / RF	8705 _ _ _ 080D1	19.22	19.03	19.09	19.15	13.50	11.92	8.27	8.32	10.62	1.70	160
8 (200) ASME - 300 , WN / RF	8705 _ _ _ 080D3	19.22	19.03	19.09	19.15	15.00	11.92	8.27	8.32	10.62	1.70	220
8 (200) ASME - 600 DERAT., WN / RF	8705 _ _ _ 080D6	22.15				16.50	11.92	8.27	8.32	10.00	1.70	362
10 (250) ASME - 150 , WN / RF	8705 _ _ _ 100D1	19.95	19.68	19.74	19.80	16.00	14.64	9.69	9.68	12.75	2.00	230
10 (250) ASME - 300 , WN / RF	8705 _ _ _ 100D3	19.95	19.68	19.74	19.80	17.50	14.64	9.69	9.68	12.75	2.00	320
10 (250) ASME - 600 DERAT., WN / RF	8705 _ _ _ 100D6	23.68				20.00	14.64	9.69	9.68	12.00	2.00	583
12 (300) ASME - 150 , WN / RF	8705 _ _ _ 120D1	23.83	23.49	23.55	23.61	19.00	16.50	10.77	10.61	15.00	2.00	349
12 (300) ASME - 300 , WN / RF	8705 _ _ _ 120D3	23.83	23.49	23.55	23.61	20.50	16.50	10.77	10.61	15.00	2.00	464
12 (300) ASME - 600 DERAT., WN / RF	8705 _ _ _ 120D6	26.93				22.00	16.50	10.77	10.61	14.00	2.00	758
14 (350) ASME - 150 , WN / RF	8705 _ _ _ 140D1	27.20	27.00	27.06	27.12	21.00	18.92	11.83	11.82	16.25	2.00	452
14 (350) ASME - 300 , WN / RF	8705 _ _ _ 140D3	27.20	27.00	27.06	27.12	23.00	18.92	11.83	11.82	16.25	2.00	661
14 (350) ASME - 600 DERAT., WN / RF	8705 _ _ _ 140D6	30.29				23.75	18.92	11.83	11.82	15.25	2.00	938
16 (400) ASME - 150 , WN / RF	8705 _ _ _ 160D1	29.78	29.58	29.64	29.70	23.50	20.94	12.84	12.83	18.50	3.13	487
16 (400) ASME - 300 , WN / RF	8705 _ _ _ 160D3	29.78	29.58	29.64	29.70	25.50	20.94	12.84	12.83	18.50	3.13	853
16 (400) ASME - 600 DERAT., WN / RF	8705 _ _ _ 160D6	33.57				27.00	20.94	12.84	12.83	17.50	3.13	1274
18 (450) ASME - 150 , WN / RF	8705 _ _ _ 180D1	31.97	31.77	31.83	31.89	25.00	23.46	14.10	14.09	21.00	3.13	679
18 (450) ASME - 300 , WN / RF	8705 _ _ _ 180D3	31.97	31.77	31.83	31.89	28.00	23.46	14.10	14.09	21.00	3.13	1094
18 (450) ASME - 600 DERAT., WN / RF	8705 _ _ _ 180D6	35.23				29.25	23.46	14.10	14.09	20.00	3.13	1531
20 (500) ASME - 150 , WN / RF	8705 _ _ _ 200D1	34.76	34.56	34.62	34.68	27.50	25.48	15.11	15.10	23.00	3.13	722
20 (500) ASME - 300 , WN / RF	8705 _ _ _ 200D3	34.76	34.56	34.62	34.68	30.50	25.48	15.11	15.10	23.00	3.13	1337
20 (500) ASME - 600 DERAT., WN / RF	8705 _ _ _ 200D6	38.26				32.00	25.48	15.11	15.10	22.00	3.13	1892
24 (600) ASME - 150 , WN / RF	8705 _ _ _ 240D1	38.30	38.10	38.16	38.22	32.00	30.03	17.39	17.38	27.25	3.13	1118
24 (600) ASME - 300 , WN / RF	8705 _ _ _ 240D3	38.30	38.10	38.16	38.22	36.00	30.03	17.39	17.38	27.25	3.13	1964
24 (600) ASME - 600 DERAT., WN / RF	8705 _ _ _ 240D6	42.33				37.00	30.03	17.39	17.38	26.00	3.13	2838
30 (750) ASME - 150 , WN / RF	8705 _ _ _ 300D2	41.56	41.36	41.45	41.48	38.75	35.50	20.13	20.11	33.75	3.13	1679
30 (750) ASME - 300 , WN / RF	8705 _ _ _ 300D3	47.16	46.96	47.02	47.08	43.00	35.50	20.13	20.11	33.75	3.13	3166
36 (900) ASME - 150 , WN / RF	8705 _ _ _ 360D2	47.25	47.05	47.14	47.17	46.00	43.37	24.00	24.05	40.25	3.13	2728
36 (900) ASME - 300 , WN / RF	8705 _ _ _ 360D3	53.16	52.96	53.02	53.08	50.00	43.37	24.00	24.05	40.25	3.38	4723

Tabla 45: Sensor bridado 8705-M DN de 15 a 900 mm, bridas con cuello soldadas - baja presión (P ≤ clase 600 reducida) - milímetros

SIZE, DESCRIPTION	MODEL NUMBER 	OVERALL LENGTH				FLANGE Ø DIM "B"	BODY Ø DIM "C"	DIM "D" CL to TA		LINER Ø ON FACE DIM "J"	LIFT RING HEIGHT DIM "K"	FLOW TUBE WEIGHT (kg)
		DIM "A" PTFE	DIM "A" NEOPRENE	DIM "A" LINATEX	DIM "A" POLY			STYLE A	STYLE B			
0.5 (15) ASME - 150 , WN / RF	8705 _ _ _ 005D1	262				88	114	112	117	35		4
0.5 (15) ASME - 300 , WN / RF	8705 _ _ _ 005D3	263				95	114	112	117	35		5
1 (25) ASME - 150 , WN / RF	8705 _ _ _ 010D1	284	281	283	284	108	114	112	117	51		6
1 (25) ASME - 300 , WN / RF	8705 _ _ _ 010D3	284	281	283	284	124	114	112	117	51		7
1 (25) ASME - 600 DERAT., WN / RF	8705 _ _ _ 010D6	297				124	114	112	117	51		8
1.5 (40) ASME - 150 , WN / RF	8705 _ _ _ 015D1	281	280	281	281	127	132	122	126	73		8
1.5 (40) ASME - 300 , WN / RF	8705 _ _ _ 015D3	281	280	281	281	155	132	122	126	73		11
1.5 (40) ASME - 600 DERAT., WN / RF	8705 _ _ _ 015D6	299				155	132	122	126	64		12
2 (50) ASME - 150 , WN / RF	8705 _ _ _ 020D1	285	283	284	284	152	132	122	126	92		11
2 (50) ASME - 300 , WN / RF	8705 _ _ _ 020D3	285	283	284	284	165	132	122	126	92		13
2 (50) ASME - 600 DERAT., WN / RF	8705 _ _ _ 020D6	306				165	132	122	126	83		14
3 (80) ASME - 150 , WN / RF	8705 _ _ _ 030D1	309	306	308	309	191	183	148	152	127	43	20
3 (80) ASME - 300 , WN / RF	8705 _ _ _ 030D3	309	306	308	309	210	183	148	152	127	43	24
3 (80) ASME - 600 DERAT., WN / RF	8705 _ _ _ 030D6	331				210	183	148	152	117	43	27
4 (100) ASME - 150 , WN / RF	8705 _ _ _ 040D1	354	351	352	355	229	201	157	160	157	43	27
4 (100) ASME - 300 , WN / RF	8705 _ _ _ 040D3	354	351	352	355	254	201	157	160	157	43	37
4 (100) ASME - 600 DERAT., WN / RF	8705 _ _ _ 040D6	402				273	201	157	160	148	43	49
6 (150) ASME - 150 , WN / RF	8705 _ _ _ 060D1	423	419	420	422	279	253	185	187	216	43	45
6 (150) ASME - 300 , WN / RF	8705 _ _ _ 060D3	423	419	420	422	318	253	185	187	216	43	64
6 (150) ASME - 600 DERAT., WN / RF	8705 _ _ _ 060D6	484				356	253	185	187	203	43	105
8 (200) ASME - 150 , WN / RF	8705 _ _ _ 080D1	488	483	485	486	343	303	210	211	270	43	73
8 (200) ASME - 300 , WN / RF	8705 _ _ _ 080D3	488	483	485	486	381	303	210	211	270	43	100
8 (200) ASME - 600 DERAT., WN / RF	8705 _ _ _ 080D6	563				419	303	210	211	254	43	164
10 (250) ASME - 150 , WN / RF	8705 _ _ _ 100D1	507	500	501	503	406	372	246	246	324	51	104
10 (250) ASME - 300 , WN / RF	8705 _ _ _ 100D3	507	500	501	503	445	372	246	246	324	51	145
10 (250) ASME - 600 DERAT., WN / RF	8705 _ _ _ 100D6	601				508	372	246	246	305	51	265
12 (300) ASME - 150 , WN / RF	8705 _ _ _ 120D1	605	597	598	600	483	419	274	269	381	51	158
12 (300) ASME - 300 , WN / RF	8705 _ _ _ 120D3	605	597	598	600	521	419	274	269	381	51	211
12 (300) ASME - 600 DERAT., WN / RF	8705 _ _ _ 120D6	684				559	419	274	269	356	51	344
14 (350) ASME - 150 , WN / RF	8705 _ _ _ 140D1	691	686	687	689	533	481	300	300	413	51	205
14 (350) ASME - 300 , WN / RF	8705 _ _ _ 140D3	691	686	687	689	584	481	300	300	413	51	300
14 (350) ASME - 600 DERAT., WN / RF	8705 _ _ _ 140D6	769				603	481	300	300	387	51	426
16 (400) ASME - 150 , WN / RF	8705 _ _ _ 160D1	757	751	753	754	597	532	326	326	470	80	221
16 (400) ASME - 300 , WN / RF	8705 _ _ _ 160D3	757	751	753	754	648	532	326	326	470	80	387
16 (400) ASME - 600 DERAT., WN / RF	8705 _ _ _ 160D6	853				686	532	326	326	445	80	578
18 (450) ASME - 150 , WN / RF	8705 _ _ _ 180D1	812	807	808	810	635	596	358	358	533	80	308
18 (450) ASME - 300 , WN / RF	8705 _ _ _ 180D3	812	807	808	810	711	596	358	358	533	80	496
18 (450) ASME - 600 DERAT., WN / RF	8705 _ _ _ 180D6	895				743	596	358	358	508	80	694
20 (500) ASME - 150 , WN / RF	8705 _ _ _ 200D1	883	878	879	881	699	647	384	384	584	80	327
20 (500) ASME - 300 , WN / RF	8705 _ _ _ 200D3	883	878	879	881	775	647	384	384	584	80	606
20 (500) ASME - 600 DERAT., WN / RF	8705 _ _ _ 200D6	972				813	647	384	384	559	80	858
24 (600) ASME - 150 , WN / RF	8705 _ _ _ 240D1	973	968	969	971	813	763	442	441	692	80	507
24 (600) ASME - 300 , WN / RF	8705 _ _ _ 240D3	973	968	969	971	914	763	442	441	692	80	891
24 (600) ASME - 600 DERAT., WN / RF	8705 _ _ _ 240D6	1075				940	763	442	441	660	80	1287
30 (750) ASME - 150 , WN / RF	8705 _ _ _ 300D2	1056	1050	1053	1053	984	902	511	511	857	80	761
30 (750) ASME - 300 , WN / RF	8705 _ _ _ 300D3	1198	1193	1194	1196	1092	902	511	511	857	80	1436
36 (900) ASME - 150 , WN / RF	8705 _ _ _ 360D2	1200	1195	1197	1198	1168	1102	610	611	1022	80	1237
36 (900) ASME - 300 , WN / RF	8705 _ _ _ 360D3	1350	1345	1347	1348	1270	1102	610	611	1022	86	2143

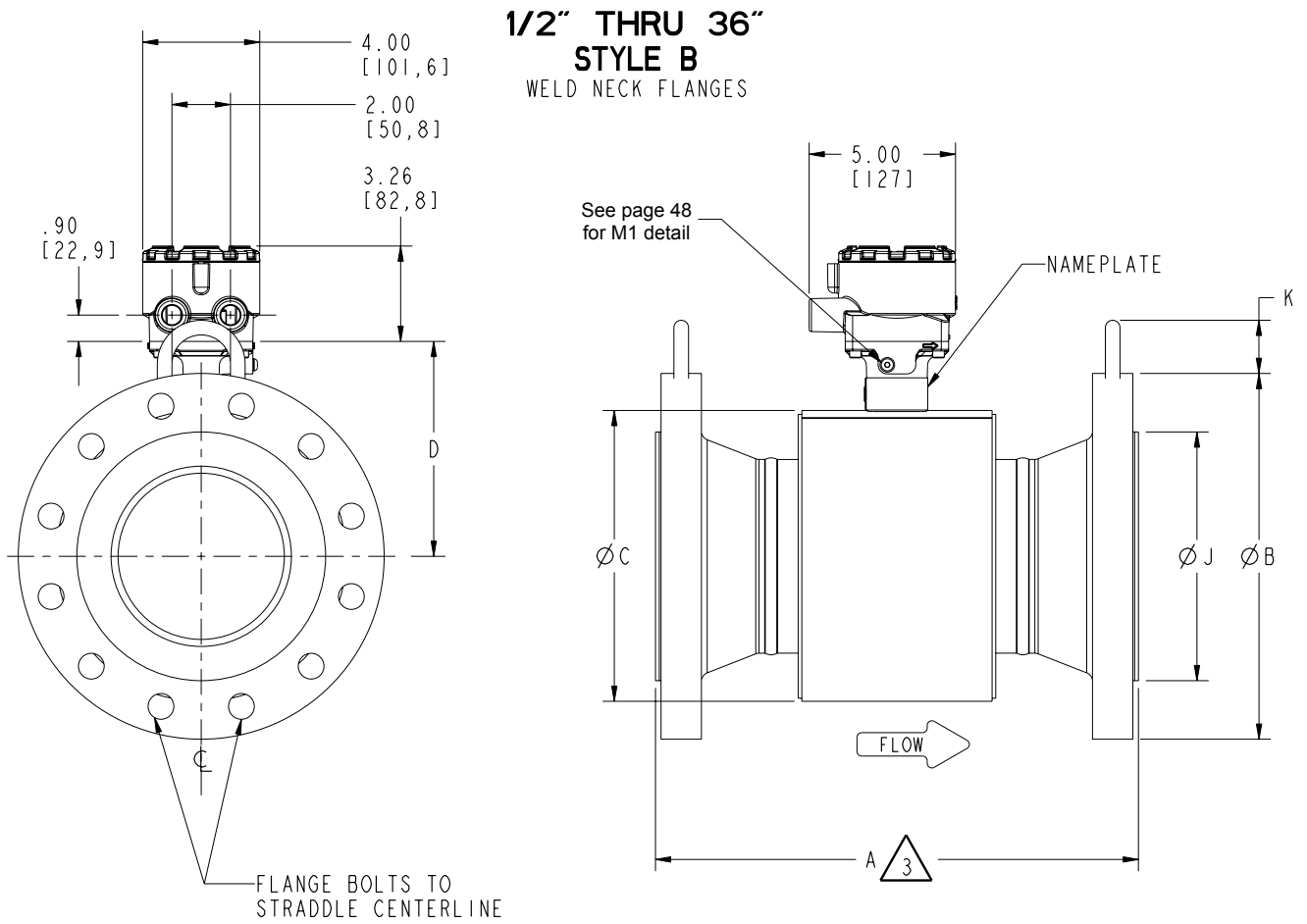
Figura 17: Sensor bridado 8705-M de 1/2 in a 36 in carcasa de la bobina (DN de 15 mm a 900 mm) M2/M4 (P ≤ clase 600 reducida)





Figura 18: Sensor bridado 8705-M de 1/2 in a 36 in carcasa de la bobina (DN de 15 mm a 900 mm) M2/M4 (P ≤ clase 600 reducida)

BODY WIDTH WITH ELECTRODE ACCESS (M2)		
Size -- in (mm) All Flanges	Body Width w/ M2 DIM "E" (inch)	Body Width w/ M2 DIM "E" (mm)
0.5 (15)	5.22	133
1 (25)	5.70	145
1.5 (40)	5.88	149
2 (50)	6.36	161
2.5 (60)	6.86	174
3 (80)	7.88	200
4 (100)	8.88	226
5 (125)	9.71	247
6 (150)	10.62	270
8 (200)	12.62	321
10 (250)	15.53	394
12 (300)	17.53	445
14 (350)	20.68	525
16 (400)	22.68	576
18 (450)	24.68	627
20 (500)	26.68	678
24 (600)	30.68	779
30 (750)	36.68	932
36 (900)	44.18	1122

 WHEN VENTING THE ELECTRODE COMPARTMENT, THE VENT AND RECOVERY PIPING DIAMETER MUST NOT BE SMALLER THAN THE M6 COVER THREADING TO AVOID BUILDING PRESSURE INSIDE THE ELECTRODE COMPARTMENT.

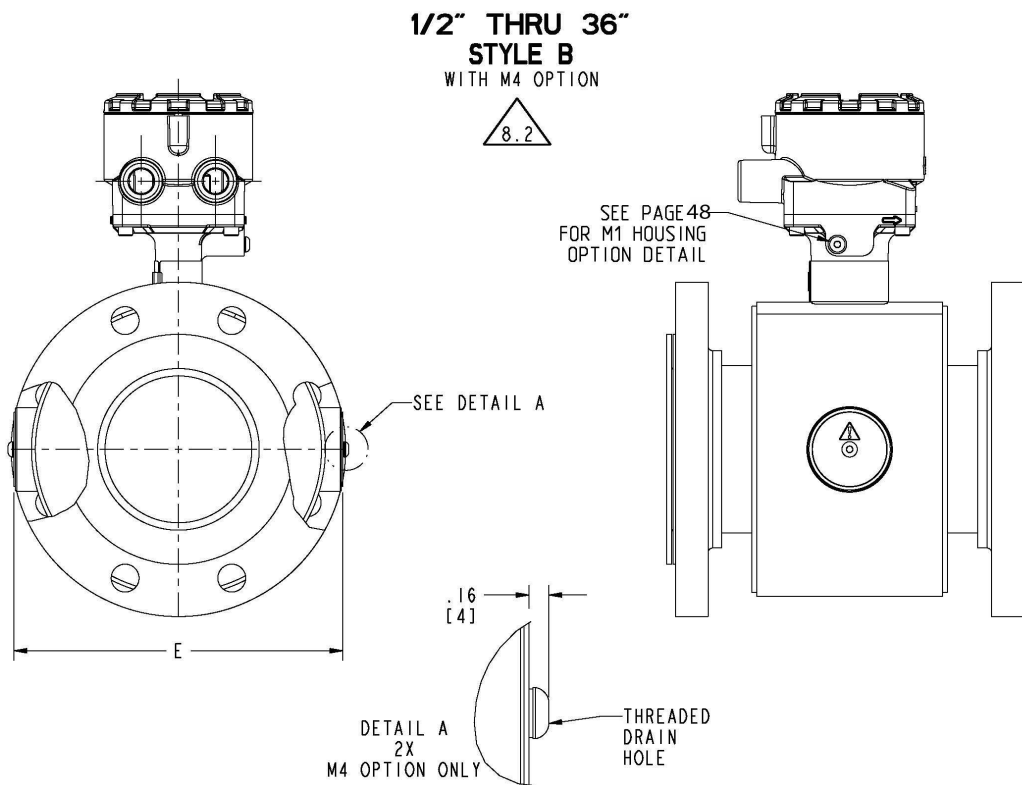
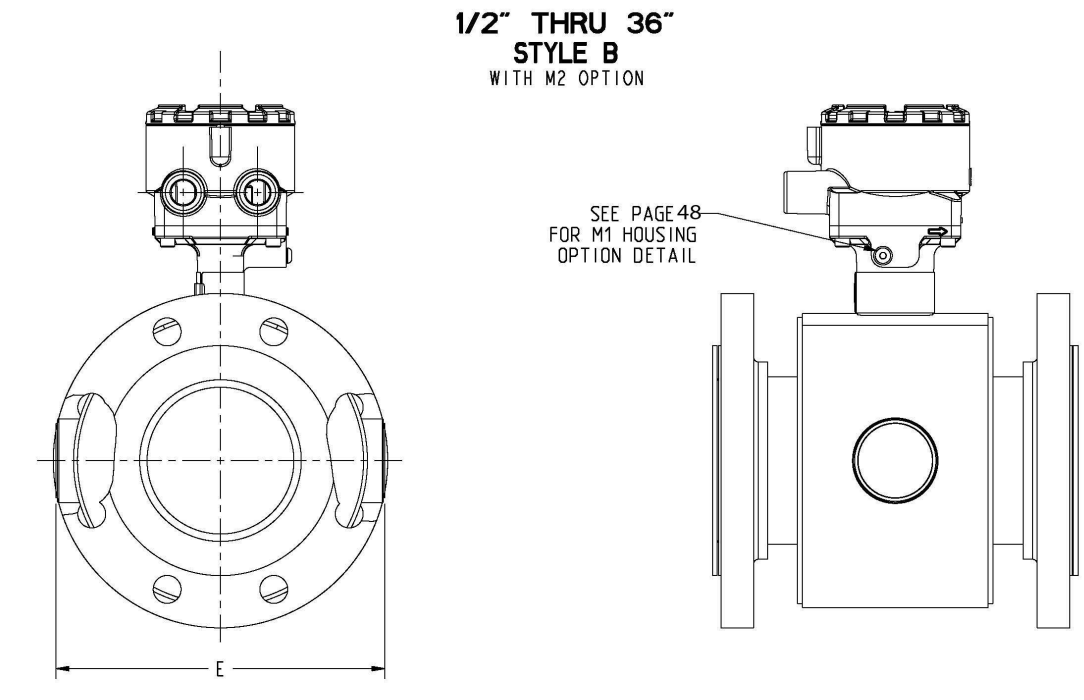
 WHEN M4 OPTION IS SELECTED ADD .320" (8mm) TO M2 DIM 'E' (BODY WIDTH DIMENSION)

Dimensiones 8705-M de alta presión

Las siguientes notas corresponden a la [Figura 19](#) y de la [Tabla 46](#) a la [Tabla 51](#):

 FOR BREVITY, THE MODEL NUMBER LIST ONLY CONTAINS THE CODES FOR CARBON STEEL FLANGES. 304 AND 316 STAINLESS STEEL FLANGES ARE DIMENSIONALLY IDENTICAL TO CARBON STEEL. USE THE TABLE BELOW TO FIND THE CARBON STEEL CODE THAT CORRESPONDS TO EACH STAINLESS STEEL CODE.

 OPTIONAL RELIEF VALVE ASSEMBLY IS 1.75" 144,51

STAINLESS STEEL CODES	ARE THE SAME DIMENSIONS AS CARBON STEEL CODE
S, P	C
T, R	D
G, H	F
K, L	J

Figura 19: Sensor bridado 8705-M de 1/2 in a 24 in (DN de 15 mm a 600 mm), bridas deslizantes - alta presión (P ≤ clase 900)



Tabla 46: Sensor bridado 8705-M de 1/2 in a 24 in, bridas deslizantes - alta presión (P ≤ clase 900) - pulgadas

SIZE, DESCRIPTION	MODEL NUMBER 	OVERALL LENGTH					FLANGE Ø DIM "B"	BODY Ø DIM "C"	DIM "D" CL TO TA		LINER Ø ON FACE DIM "J"	LIFT RING HEIGHT DIM "K"	FLOW TUBE WEIGHT (lbs.)
		DIM "A" PTFE	DIM "A" ETFE	DIM "A" NEOPRENE	DIM "A" LINATEX	DIM "A" POLY			STYLE A	STYLE B			
0.5 (15) ASME - 600 DERAT., SO / RF	8705 _ _ _ 005C6	8.38	8.38	8.38	8.48	8.38	3.75	4.50	4.41	4.61	1.38		10
0.5 (15) ASME - 600 FULL, SO / RF	8705 _ _ _ 005C7		8.38	8.25	8.25	8.25	3.75	4.50	4.41	4.61	1.38		10
1 (25) ASME - 900 , SO / RTJ	8705 _ _ _ 010.9			9.53	9.53	9.53	5.88	4.50	4.41	4.61	1.51	1.70	24
1 (25) ASME - 600 FULL, SO / RF	8705 _ _ _ 010C7			8.53	8.53	8.53	4.88	4.50	4.41	4.61	1.63		15
1 (25) ASME - 900 , SO / RF	8705 _ _ _ 010C9			9.49	9.49	9.49	5.88	4.50	4.41	4.61	1.63	1.70	24
1.5 (40) ASME - 600 FULL, SO / RF	8705 _ _ _ 015C7			8.42	8.42	8.42	6.12	5.21	4.82	4.97	2.50		23
1.5 (40) ASME - 900 , SO / RF	8705 _ _ _ 015C9			9.49	9.49	9.49	7.00	5.21	4.82	4.97	2.50	1.70	34
2 (50) ASME - 600 FULL, SO / RF	8705 _ _ _ 020C7			8.57	8.57	8.57	6.50	5.21	4.82	4.97	3.25		27
2 (50) ASME - 900 , SO / RF	8705 _ _ _ 020C9			10.23	10.23	10.23	8.50	5.21	4.82	4.97	3.25	1.70	57
2.5 (65) ASME - 600 FULL, SO / RF	8705 _ _ _ 025C7			8.61			7.50	6.31	5.37	5.52	3.75		41
2.5 (65) ASME - 900 , SO / RF	8705 _ _ _ 025C9			10.23			9.62	6.31	5.37	5.52	3.75	1.70	82
3 (65) ASME - 600 FULL, SO / RTJ	8705 _ _ _ 030.7			12.19	12.19	12.19	8.25	7.21	5.82	5.97	4.00		53
3 (65) ASME - 900 , SO / RTJ	8705 _ _ _ 030.9			12.82	12.82	12.82	9.50	7.21	5.82	5.97	3.94		75
3 (80) ASME - 600 FULL, SO / RF	8705 _ _ _ 030C7			12.16	12.16	12.16	8.25	7.21	5.82	5.97	4.63	1.70	53
3 (80) ASME - 900 , SO / RF	8705 _ _ _ 030C9			12.79	12.79	12.79	9.50	7.21	5.82	5.97	4.63	1.70	74
4 (80) ASME - 600 FULL, SO / RTJ	8705 _ _ _ 040.7			12.60	12.60	12.60	10.75	7.91	6.17	6.32	4.94	1.70	92
4 (80) ASME - 900 , SO / RTJ	8705 _ _ _ 040.9			13.89	13.89	13.89	11.50	7.91	6.17	6.32	4.94	2.00	123
4 (100) ASME - 600 FULL, SO / RF	8705 _ _ _ 040C7			12.56	12.56	12.56	10.75	7.91	6.17	6.32	5.81	1.70	93
4 (100) ASME - 900 , SO / RF	8705 _ _ _ 040C9			13.86	13.86	13.86	11.50	7.91	6.17	6.32	5.81	2.00	123
5 (125) ASME - 600 FULL, SO / RF	8705 _ _ _ 050C7			12.81			13.00	9.61	7.02	7.17	6.91	1.70	156
5 (125) ASME - 900 , SO / RF	8705 _ _ _ 050C9			13.86			13.75	9.61	7.02	7.17	6.91	1.70	201
6 (125) ASME - 600 FULL, SO / RTJ	8705 _ _ _ 060.7			15.57	15.57	15.57	14.00	9.98	7.30	7.35	7.12	1.70	193
6 (200) ASME - 900 , SO / RTJ	8705 _ _ _ 060.9			17.58	17.58	17.58	15.00	9.98	7.30	7.35	7.12	2.00	254
6 (150) ASME - 600 FULL, SO / RF	8705 _ _ _ 060C7			13.92	13.92	13.92	14.00	9.98	7.30	7.35	8.00	1.70	189
6 (150) ASME - 900 , SO / RF	8705 _ _ _ 060C9			17.55	17.55	17.55	15.00	9.98	7.30	7.35	8.00	2.00	254
8 (150) ASME - 600 FULL, SO / RTJ	8705 _ _ _ 080.7			17.58	17.58	17.58	16.50	11.92	8.27	8.32	9.37	1.70	298
8 (150) ASME - 900 , SO / RTJ	8705 _ _ _ 080.9			20.61	20.61	20.61	18.50	11.92	8.27	8.32	9.13	3.13	446
8 (200) ASME - 600 FULL, SO / RF	8705 _ _ _ 080C7			16.44	16.44	16.44	16.50	11.92	8.27	8.32	10.00	1.70	292
8 (200) ASME - 900 , SO / RF	8705 _ _ _ 080C9			20.58	20.58	20.58	18.50	11.92	8.27	8.32	10.00	3.13	444
10 (200) ASME - 600 FULL, SO / RTJ	8705 _ _ _ 100.7			19.08	19.08	19.08	20.00	14.64	9.69	9.68	11.50	2.00	480
10 (200) ASME - 900 , SO / RTJ	8705 _ _ _ 100.9			21.57	21.57	21.57	21.50	14.64	9.69	9.68	11.25	3.13	655
10 (250) ASME - 600 FULL, SO / RF	8705 _ _ _ 100C7			19.05	19.05	19.05	20.00	14.64	9.69	9.68	12.00	2.00	476
10 (250) ASME - 900 , SO / RF	8705 _ _ _ 100C9			21.54	21.54	21.54	21.50	14.64	9.69	9.68	12.00	3.13	650
12 (250) ASME - 600 FULL, SO / RTJ	8705 _ _ _ 120.7			21.78	21.78	21.78	22.00	16.80	10.77	10.76	13.75	2.00	636
12 (250) ASME - 900 , SO / RTJ	8705 _ _ _ 120.9			25.18	25.18	25.18	24.00	16.80	10.77	10.76	13.50	3.13	914
12 (300) ASME - 600 FULL, SO / RF	8705 _ _ _ 120C7			21.75	21.75	21.75	22.00	16.80	10.77	10.76	14.00	2.00	620
12 (300) ASME - 900 , SO / RF	8705 _ _ _ 120C9			25.15	25.15	25.15	24.00	16.80	10.77	10.76	14.00	3.13	907
14 (300) ASME - 600 FULL, SO / RTJ	8705 _ _ _ 140.7			25.44	25.44	25.44	23.75	18.92	11.83	11.82	15.00	2.00	780
14 (350) ASME - 600 FULL, SO / RF	8705 _ _ _ 140C7			25.41	25.41	25.41	23.75	18.92	11.83	11.82	15.25	2.00	771
16 (350) ASME - 600 FULL, SO / RTJ	8705 _ _ _ 160.7			28.94	28.94	28.94	27.00	20.94	12.84	12.83	17.00	3.13	1108
16 (400) ASME - 600 FULL, SO / RF	8705 _ _ _ 160C7			28.91	28.91	28.91	27.00	20.94	12.84	12.83	17.50	3.13	1100
18 (400) ASME - 600 FULL, SO / RTJ	8705 _ _ _ 180.7			32.42	32.42	32.42	29.25	23.46	14.10	14.09	19.38	3.13	1415
18 (450) ASME - 600 FULL, SO / RF	8705 _ _ _ 180C7			32.39	32.39	32.39	29.25	23.46	14.10	14.09	20.00	3.13	1405
20 (450) ASME - 600 FULL, SO / RTJ	8705 _ _ _ 200.7			36.55	36.55	36.55	32.00	25.48	15.11	15.10	21.00	3.13	1839
20 (500) ASME - 600 FULL, SO / RF	8705 _ _ _ 200C7			36.52	36.52	36.52	32.00	25.48	15.11	15.10	22.00	3.13	1822
24 (500) ASME - 600 FULL, SO / RTJ	8705 _ _ _ 240.7			41.05	41.05	41.05	37.00	30.03	17.39	17.38	25.00	3.13	2724
24 (600) ASME - 600 FULL, SO / RF	8705 _ _ _ 240C7			41.02	41.02	41.02	37.00	30.03	17.39	17.38	26.00	3.13	2692

Tabla 47: Sensor bridado 8705-M DN de 15 a 600 mm, bridas deslizantes - alta presión (P ≤ clase 900) - milímetros

SIZE, DESCRIPTION	MODEL NUMBER 	OVERALL LENGTH					FLANGE Ø DIM "B"	BODY Ø DIM "C"	DIM "D" CL to TA		LINER Ø ON FACE DIM "J"	LIFT RING HEIGHT DIM "K"	FLOW TUBE WEIGHT (kg)
		DIM "A" PTFE	DIM "A" ETFE	DIM "A" NEOPRENE	DIM "A" LINATEX	DIM "A" POLY			STYLE A	STYLE B			
0.5 (15) ASME - 600 DERAT., SO / RF	8705 - - - 005C6	213	213	213	215	213	95	114	112	117	35		5
0.5 (15) ASME - 600 FULL, SO / RF	8705 - - - 005C7		213	209	209	209	95	114	112	117	35		5
1 (25) ASME - 900 , SO / RTJ	8705 - - - 010_9			242	242	242	149	114	112	117	38	43	11
1 (25) ASME - 600 FULL, SO / RF	8705 - - - 010C7			217	217	217	124	114	112	117	41		7
1 (25) ASME - 900 , SO / RF	8705 - - - 010C9			241	241	241	149	114	112	117	41	43	11
1.5 (40) ASME - 600 FULL, SO / RF	8705 - - - 015C7			214	214	214	155	132	122	126	64		11
1.5 (40) ASME - 900 , SO / RF	8705 - - - 015C9			241	241	241	178	132	122	126	64	43	16
2 (50) ASME - 600 FULL, SO / RF	8705 - - - 020C7			218	218	218	165	132	122	126	83		12
2 (50) ASME - 900 , SO / RF	8705 - - - 020C9			260	260	260	216	132	122	126	83	43	26
2.5 (65) ASME - 600 FULL, SO / RF	8705 - - - 025C7			219			191	160	136	140	95		19
2.5 (65) ASME - 900 , SO / RF	8705 - - - 025C9			260			244	160	136	140	95	43	37
3 (65) ASME - 600 FULL, SO / RTJ	8705 - - - 030_7			310	310	310	210	183	148	152	102		24
3 (65) ASME - 900 , SO / RTJ	8705 - - - 030_9			326	326	326	241	183	148	152	100		34
3 (80) ASME - 600 FULL, SO / RF	8705 - - - 030C7			309	309	309	210	183	148	152	118	43	24
3 (80) ASME - 900 , SO / RF	8705 - - - 030C9			325	325	325	241	183	148	152	118	43	34
4 (80) ASME - 600 FULL, SO / RTJ	8705 - - - 040_7			320	320	320	273	201	157	160	125	43	42
4 (80) ASME - 900 , SO / RTJ	8705 - - - 040_9			353	353	353	292	201	157	160	125	51	56
4 (100) ASME - 600 FULL, SO / RF	8705 - - - 040C7			319	319	319	273	201	157	160	148	43	42
4 (100) ASME - 900 , SO / RF	8705 - - - 040C9			352	352	352	292	201	157	160	148	51	56
5 (125) ASME - 600 FULL, SO / RF	8705 - - - 050C7			325			330	244	178	182	176	43	71
5 (125) ASME - 900 , SO / RF	8705 - - - 050C9			352			349	244	178	182	176	43	91
6 (125) ASME - 600 FULL, SO / RTJ	8705 - - - 060_7			396	396	396	356	253	185	187	181	43	87
6 (200) ASME - 900 , SO / RTJ	8705 - - - 060_9			447	447	447	381	253	185	187	181	51	115
6 (150) ASME - 600 FULL, SO / RF	8705 - - - 060C7			353	353	353	356	253	185	187	203	43	86
6 (150) ASME - 900 , SO / RF	8705 - - - 060C9			446	446	446	381	253	185	187	203	51	115
8 (150) ASME - 600 FULL, SO / RTJ	8705 - - - 080_7			447	447	447	419	303	210	211	238	43	135
8 (150) ASME - 900 , SO / RTJ	8705 - - - 080_9			523	523	523	470	303	210	211	232	80	202
8 (200) ASME - 600 FULL, SO / RF	8705 - - - 080C7			417	417	417	419	303	210	211	254	43	132
8 (200) ASME - 900 , SO / RF	8705 - - - 080C9			523	523	523	470	303	210	211	254	80	202
10 (200) ASME - 600 FULL, SO / RTJ	8705 - - - 100_7			485	485	485	508	372	246	246	292	51	218
10 (200) ASME - 900 , SO / RTJ	8705 - - - 100_9			548	548	548	546	372	246	246	286	80	297
10 (250) ASME - 600 FULL, SO / RF	8705 - - - 100C7			484	484	484	508	372	246	246	305	51	216
10 (250) ASME - 900 , SO / RF	8705 - - - 100C9			547	547	547	546	372	246	246	305	80	295
12 (250) ASME - 600 FULL, SO / RTJ	8705 - - - 120_7			553	553	553	559	427	274	273	349	51	288
12 (250) ASME - 900 , SO / RTJ	8705 - - - 120_9			640	640	640	610	427	274	273	343	80	415
12 (300) ASME - 600 FULL, SO / RF	8705 - - - 120C7			552	552	552	559	427	274	273	356	51	281
12 (300) ASME - 900 , SO / RF	8705 - - - 120C9			639	639	639	610	427	274	273	356	80	412
14 (300) ASME - 600 FULL, SO / RTJ	8705 - - - 140_7			646	646	646	603	481	300	300	381	51	354
14 (350) ASME - 600 FULL, SO / RF	8705 - - - 140C7			645	645	645	603	481	300	300	387	51	350
16 (350) ASME - 600 FULL, SO / RTJ	8705 - - - 160_7			735	735	735	686	532	326	326	432	80	503
16 (400) ASME - 600 FULL, SO / RF	8705 - - - 160C7			734	734	734	686	532	326	326	445	80	499
18 (400) ASME - 600 FULL, SO / RTJ	8705 - - - 180_7			823	823	823	743	596	358	358	492	80	642
18 (450) ASME - 600 FULL, SO / RF	8705 - - - 180C7			823	823	823	743	596	358	358	508	80	637
20 (450) ASME - 600 FULL, SO / RTJ	8705 - - - 200_7			928	928	928	813	647	384	384	533	80	834
20 (500) ASME - 600 FULL, SO / RF	8705 - - - 200C7			928	928	928	813	647	384	384	559	80	826
24 (500) ASME - 600 FULL, SO / RTJ	8705 - - - 240_7			1043	1043	1043	940	763	442	441	635	80	1236
24 (600) ASME - 600 FULL, SO / RF	8705 - - - 240C7			1042	1042	1042	940	763	442	441	660	80	1221

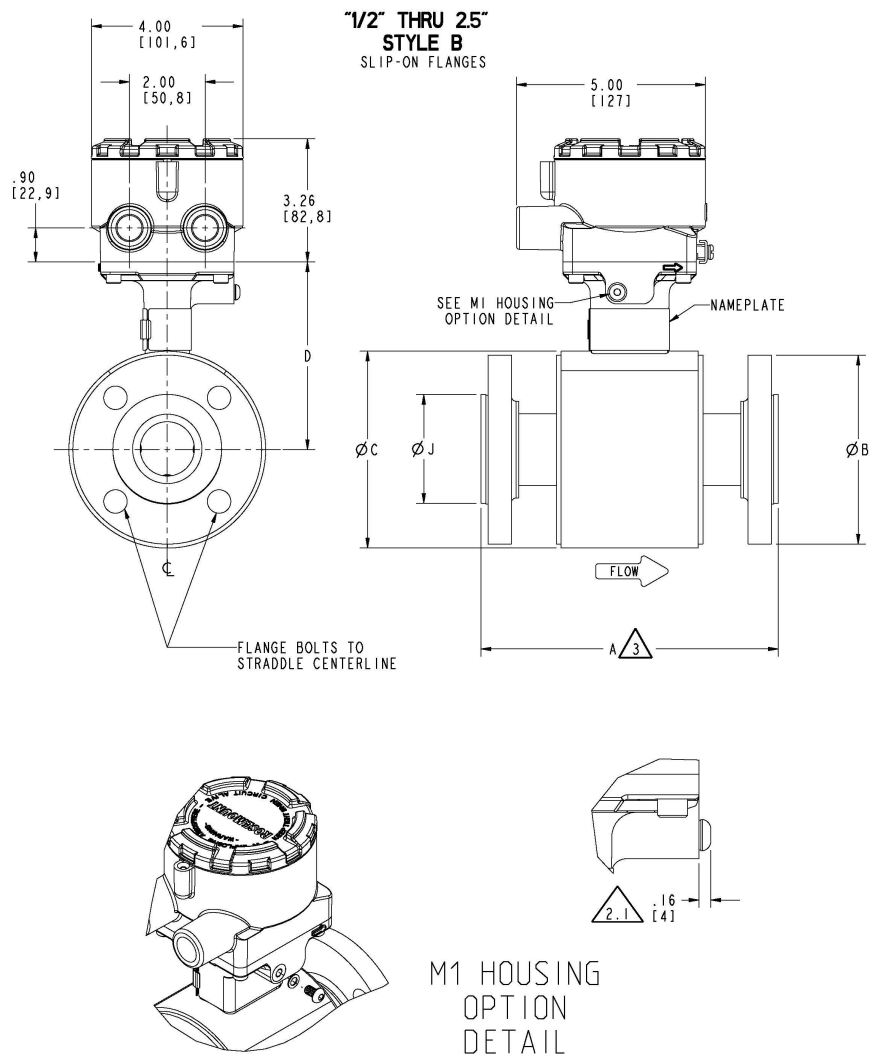
Figura 20: Sensor bridado 8705-M de 1 in a 24 in (DN de 25 mm a 600 mm) bridas con cuello soldadas - (P ≤ clase 2500)



Tabla 48: Sensor bridado 8705-M de 1 in a 5 in, bridas con cuello soldadas - alta presión (P ≤ clase 2500) - pulgadas

SIZE, DESCRIPTION	MODEL NUMBER 				FLANGE Ø DIM "B"	BODY Ø DIM "C"	DIM "D" CL to TA		LINER Ø ON FACE DIM "J"	LIFT RING HEIGHT DIM "K"	FLOW TUBE WEIGHT (lbs.)
		DIM "A" NEOPRENE	DIM "A" LINATEX	DIM "A" POLY			STYLE A	STYLE B			
1 (25) ASME - 600 FULL, WN / RF	8705 _ _ _ 010D7	11.54	11.54	11.54	4.88	4.50	4.41	4.61	2.00		17
1 (25) ASME - 900 , WN / RF	8705 _ _ _ 010D9	12.51	12.51	12.51	5.88	4.50	4.41	4.61	2.00	1.70	25
1 (25) ASME -1500 , WN / RF	8705 _ _ _ 010DM	12.87	12.87	12.87	5.88	4.50	4.41	4.61	1.63	1.70	25
1 (25) ASME -2500 , WN / RF	8705 _ _ _ 010DN	14.29	14.29	14.29	6.25	4.50	4.41	4.61	1.63	1.70	34
1 (25) ASME - 600 FULL, WN / RTJ	8705 _ _ _ 010J7	11.57	11.57	11.57	4.88	4.50	4.41	4.61	1.31		17
1 (25) ASME - 900 , WN / RTJ	8705 _ _ _ 010J9	12.54	12.54	12.54	5.88	4.50	4.41	4.61	1.31	1.70	26
1 (25) ASME -1500 , WN / RTJ	8705 _ _ _ 010JM	12.90	12.90	12.90	5.88	4.50	4.41	4.61	1.26	1.70	26
1.5 (40) ASME - 600 FULL, WN / RF	8705 _ _ _ 015D7	11.56	11.56	11.56	6.12	5.21	4.82	4.97	2.50		26
1.5 (40) ASME - 900 , WN / RF	8705 _ _ _ 015D9	12.65	12.65	12.65	7.00	5.21	4.82	4.97	2.50	1.70	38
1.5 (40) ASME -1500 , WN / RF	8705 _ _ _ 015DM	13.09	13.09	13.09	7.00	5.21	4.82	4.97	2.50	1.70	39
1.5 (40) ASME -2500 , WN / RF	8705 _ _ _ 015DN	15.51	15.51	15.51	8.00	5.21	4.82	4.97	2.38	1.70	66
1.5 (40) ASME - 600 FULL, WN / RTJ	8705 _ _ _ 015J7	11.59	11.59	11.59	6.12	5.21	4.82	4.97	2.00		27
1.5 (40) ASME - 900 , WN / RTJ	8705 _ _ _ 015J9	12.68	12.68	12.68	7.00	5.21	4.82	4.97	2.00	1.70	38
1.5 (40) ASME -1500 , WN / RTJ	8705 _ _ _ 015JM	13.12	13.12	13.12	7.00	5.21	4.82	4.97	1.92	1.70	39
1.5 (40) ASME -2500 , WN / RTJ	8705 _ _ _ 015JN	15.66	15.66	15.66	8.00	5.21	4.82	4.97	1.84	1.70	68
2 (50) ASME - 600 FULL, WN / RF	8705 _ _ _ 020D7	11.83	11.83	11.83	6.50	5.21	4.82	4.97	3.25		32
2 (50) ASME - 900 , WN / RF	8705 _ _ _ 020D9	14.26	14.26	14.26	8.50	5.21	4.82	4.97	3.25	1.70	66
2 (50) ASME -1500 , WN / RF	8705 _ _ _ 020DM	14.82	14.82	14.82	8.50	5.21	4.82	4.97	3.25	1.70	69
2 (50) ASME -2500 , WN / RF	8705 _ _ _ 020DN	16.86	16.86	16.86	9.25	5.21	4.82	4.97	3.12	1.70	96
2 (50) ASME - 600 FULL, WN / RTJ	8705 _ _ _ 020J7	11.99	11.99	11.99	6.50	5.21	4.82	4.97	2.31		32
2 (50) ASME - 900 , WN / RTJ	8705 _ _ _ 020J9	14.42	14.42	14.42	8.50	5.21	4.82	4.97	2.62	1.70	67
2 (50) ASME -1500 , WN / RTJ	8705 _ _ _ 020JM	14.92	14.92	14.92	8.50	5.21	4.82	4.97	2.34	1.70	70
2 (50) ASME -2500 , WN / RTJ	8705 _ _ _ 020JN	17.01	17.01	17.01	9.25	5.21	4.82	4.97	2.59	1.70	98
2.5 (60) ASME -1500 , WN / RF	8705 _ _ _ 025DM	16.80	16.80	16.80	9.62	6.31	5.37	5.52	3.70	1.70	93
2.5 (60) ASME -2500 , WN / RF	8705 _ _ _ 025DN	19.70	19.70	19.70	10.50	6.31	5.37	5.52	3.50	1.70	136
2.5 (60) ASME -1500 , WN / RTJ	8705 _ _ _ 025JM	16.91	16.91	16.91	9.62	6.31	5.37	5.52	3.10	1.70	88
2.5 (60) ASME -2500 , WN / RTJ	8705 _ _ _ 025JN	19.94	19.94	19.94	10.50	6.31	5.37	5.52	2.80	1.70	132
3 (80) ASME - 600 FULL, WN / RF	8705 _ _ _ 030D7	12.78	12.78	12.78	8.25	7.21	5.82	5.97	4.63	1.70	59
3 (80) ASME - 900 , WN / RF	8705 _ _ _ 030D9	14.38	14.38	14.38	9.50	7.21	5.82	5.97	4.63	1.70	85
3 (80) ASME -1500 , WN / RF	8705 _ _ _ 030DM	16.27	16.27	16.27	10.50	7.21	5.82	5.97	4.33	1.70	125
3 (80) ASME -2500 , WN / RF	8705 _ _ _ 030DN	20.42	20.42	20.42	12.00	7.21	5.82	5.97	4.15	1.70	211
3 (80) ASME - 600 FULL, WN / RTJ	8705 _ _ _ 030J7	12.94	12.94	12.94	8.25	7.21	5.82	5.97	4.00	1.70	60
3 (80) ASME - 900 , WN / RTJ	8705 _ _ _ 030J9	14.54	14.54	14.54	9.50	7.21	5.82	5.97	3.94	1.70	86
3 (80) ASME -1500 , WN / RTJ	8705 _ _ _ 030JM	16.42	16.42	16.42	10.50	7.21	5.82	5.97	3.97	1.70	127
3 (80) ASME -2500 , WN / RTJ	8705 _ _ _ 030JN	20.70	20.70	20.70	12.00	7.21	5.82	5.97	3.41	1.70	214
4 (100) ASME - 600 FULL, WN / RF	8705 _ _ _ 040D7	15.57	15.57	15.57	10.75	7.91	6.17	6.32	5.81	1.70	108
4 (100) ASME - 900 , WN / RF	8705 _ _ _ 040D9	16.81	16.81	16.81	11.50	7.91	6.17	6.32	5.81	2.00	140
4 (100) ASME -1500 , WN / RF	8705 _ _ _ 040DM	18.18	18.18	18.18	12.25	7.91	6.17	6.32	5.71	2.00	188
4 (100) ASME -2500 , WN / RF	8705 _ _ _ 040DN	23.71	23.71	23.71	14.00	7.91	6.17	6.32	5.54	2.00	331
4 (100) ASME - 600 FULL, WN / RTJ	8705 _ _ _ 040J7	15.73	15.73	15.73	10.75	7.91	6.17	6.32	4.94	1.70	109
4 (100) ASME - 900 , WN / RTJ	8705 _ _ _ 040J9	16.97	16.97	16.97	11.50	7.91	6.17	6.32	4.94	2.00	141
4 (100) ASME -1500 , WN / RTJ	8705 _ _ _ 040JM	18.33	18.33	18.33	12.25	7.91	6.17	6.32	5.54	2.00	191
4 (100) ASME -2500 , WN / RTJ	8705 _ _ _ 040JN	24.12	24.12	24.12	14.00	7.91	6.17	6.32	4.38	2.00	337
5 (120) ASME -1500 , WN / RF	8705 _ _ _ 050DM	22.79	22.79	22.79	14.75	9.61	7.02	7.17	6.35	2.00	331
5 (120) ASME -2500 , WN / RF	8705 _ _ _ 050DN	28.45	28.45	28.45	16.50	9.61	7.02	7.17	6.40	2.00	509
5 (120) ASME -1500 , WN / RTJ	8705 _ _ _ 050JM	22.94	22.94	22.94	14.75	9.61	7.02	7.17	6.20	2.00	325
5 (120) ASME -2500 , WN / RTJ	8705 _ _ _ 050JN	28.98	28.98	28.98	16.50	9.61	7.02	7.17	5.30	2.00	502

Tabla 49: Sensor bridado 8705-M de 6 in a 24 in, bridas con cuello soldadas - alta presión (P ≤ clase 2500) - pulgadas

SIZE, DESCRIPTION	MODEL NUMBER 				FLANGE Ø DIM "B"	BODY Ø DIM "C"	DIM "D" CL to TA		LINER Ø ON FACE DIM "J"	LIFT RING HEIGHT DIM "K"	FLOW TUBE WEIGHT (lbs.)
		DIM "A" NEOPRENE	DIM "A" LINATEX	DIM "A" POLY			STYLE A	STYLE B			
6 (150) ASME - 600 FULL, WN / RF	8705 _ _ _ 060D7	18.73	18.73	18.73	14.00	9.98	7.30	7.35	8.00	1.70	230
6 (150) ASME - 900 , WN / RF	8705 _ _ _ 060D9	20.58	20.58	20.58	15.00	9.98	7.30	7.35	8.00	2.00	296
6 (150) ASME -1500 , WN / RF	8705 _ _ _ 060DM	23.84	23.84	23.84	15.50	9.98	7.30	7.35	7.70	2.00	428
6 (150) ASME -2500 , WN / RF	8705 _ _ _ 060DN	31.79	31.79	31.79	19.00	9.98	7.30	7.35	7.30	2.00	848
6 (150) ASME - 600 FULL, WN / RTJ	8705 _ _ _ 060J7	18.89	18.89	18.89	14.00	9.98	7.30	7.35	7.12	1.70	232
6 (150) ASME - 900 , WN / RTJ	8705 _ _ _ 060J9	20.74	20.74	20.74	15.00	9.98	7.30	7.35	7.12	2.00	299
6 (150) ASME -1500 , WN / RTJ	8705 _ _ _ 060JM	24.12	24.12	24.12	15.50	9.98	7.30	7.35	6.73	2.00	433
6 (150) ASME -2500 , WN / RTJ	8705 _ _ _ 060JN	32.32	32.32	32.32	19.00	9.98	7.30	7.35	6.66	2.00	863
8 (200) ASME - 600 FULL, WN / RF	8705 _ _ _ 080D7	21.59	21.59	21.59	16.50	11.92	8.27	8.32	10.00	1.70	355
8 (200) ASME - 900 , WN / RF	8705 _ _ _ 080D9	24.09	24.09	24.09	18.50	11.92	8.27	8.32	10.00	3.13	521
8 (200) ASME -1500 , WN / RF	8705 _ _ _ 080DM	28.70	28.70	28.70	19.00	11.92	8.27	8.32	9.76	3.13	755
8 (200) ASME -2500 , WN / RF	8705 _ _ _ 080DN	36.88	36.88	36.88	21.75	11.92	8.27	8.32	9.20	3.13	1352
8 (200) ASME - 600 FULL, WN / RTJ	8705 _ _ _ 080J7	21.75	21.75	21.75	16.50	11.92	8.27	8.32	9.37	1.70	359
8 (200) ASME - 900 , WN / RTJ	8705 _ _ _ 080J9	24.25	24.25	24.25	18.50	11.92	8.27	8.32	9.13	3.13	525
8 (200) ASME -1500 , WN / RTJ	8705 _ _ _ 080JM	29.11	29.11	29.11	19.00	11.92	8.27	8.32	8.66	3.13	767
8 (200) ASME -2500 , WN / RTJ	8705 _ _ _ 080JN	37.53	37.53	37.53	21.75	11.92	8.27	8.32	8.28	3.13	1377
10 (250) ASME - 600 FULL, WN / RF	8705 _ _ _ 100D7	23.34	23.34	23.34	20.00	14.64	9.69	9.68	12.00	2.00	580
10 (250) ASME - 900 , WN / RF	8705 _ _ _ 100D9	26.12	26.12	26.12	21.50	14.64	9.69	9.68	12.00	3.13	797
10 (250) ASME -1500 , WN / RF	8705 _ _ _ 100DM	32.03	32.03	32.03	23.00	14.64	9.69	9.68	11.50	3.13	1317
10 (250) ASME -2500 , WN / RF	8705 _ _ _ 100DN	44.95	44.95	44.95	26.50	14.64	9.69	9.68	10.65	3.13	2542
10 (250) ASME - 600 FULL, WN / RTJ	8705 _ _ _ 100J7	23.50	23.50	23.50	20.00	14.64	9.69	9.68	11.50	2.00	585
10 (250) ASME - 900 , WN / RTJ	8705 _ _ _ 100J9	26.28	26.28	26.28	21.50	14.64	9.69	9.68	11.25	3.13	803
10 (250) ASME -1500 , WN / RTJ	8705 _ _ _ 100JM	32.44	32.44	32.44	23.00	14.64	9.69	9.68	10.78	3.13	1333
10 (250) ASME -2500 , WN / RTJ	8705 _ _ _ 100JN	45.86	45.86	45.86	26.50	14.64	9.69	9.68	9.94	3.13	2597
12 (300) ASME - 600 FULL, WN / RF	8705 _ _ _ 120D7	26.59	26.59	26.59	22.00	16.50	10.77	10.61	14.00	2.00	759
12 (300) ASME - 900 , WN / RF	8705 _ _ _ 120D9	30.33	30.33	30.33	24.00	16.50	10.77	10.61	14.00	3.13	1112
12 (300) ASME -1500 , WN / RF	8705 _ _ _ 120DM	37.11	37.11	37.11	26.50	16.50	10.77	10.61	13.18	3.13	2032
12 (300) ASME -2500 , WN / RF	8705 _ _ _ 120DN	51.50	51.50	51.50	30.00	16.50	10.77	10.61	12.20	3.13	3860
12 (300) ASME - 600 FULL, WN / RTJ	8705 _ _ _ 120J7	26.75	26.75	26.75	22.00	16.50	10.77	10.61	13.75	2.00	767
12 (300) ASME - 900 , WN / RTJ	8705 _ _ _ 120J9	30.49	30.49	30.49	24.00	16.50	10.77	10.61	13.50	3.13	1120
12 (300) ASME -1500 , WN / RTJ	8705 _ _ _ 120JM	37.76	37.76	37.76	26.50	16.50	10.77	10.61	12.28	3.13	2065
12 (300) ASME -2500 , WN / RTJ	8705 _ _ _ 120JN	52.41	52.41	52.41	30.00	16.50	10.77	10.61	12.06	3.13	3938
14 (350) ASME - 600 FULL, WN / RF	8705 _ _ _ 140D7	29.95	29.95	29.95	23.75	18.92	11.83	11.82	15.25	2.00	940
14 (350) ASME -1500 , WN / RF	8705 _ _ _ 140DM	40.82	40.82	40.82	29.50	18.92	11.83	11.82	14.06	3.13	2662
14 (350) ASME - 600 FULL, WN / RTJ	8705 _ _ _ 140J7	30.11	30.11	30.11	23.75	18.92	11.83	11.82	15.00	2.00	951
16 (400) ASME - 600 FULL, WN / RF	8705 _ _ _ 160D7	33.23	33.23	33.23	27.00	20.94	12.84	12.83	17.50	3.13	1277
16 (400) ASME -1500 , WN / RF	8705 _ _ _ 160DM	43.96	43.96	43.96	32.50	20.94	12.84	12.83	18.50	3.13	3485
16 (400) ASME - 600 FULL, WN / RTJ	8705 _ _ _ 160J7	33.39	33.39	33.39	27.00	20.94	12.84	12.83	17.00	3.13	1287
18 (450) ASME - 600 FULL, WN / RF	8705 _ _ _ 180D7	34.89	34.89	34.89	29.25	23.46	14.10	14.09	20.00	3.13	1534
18 (450) ASME -1500 , WN / RF	8705 _ _ _ 180DM	46.23	46.23	46.23	36.00	23.46	14.10	14.09	21.00	3.38	4416
18 (450) ASME - 600 FULL, WN / RTJ	8705 _ _ _ 180J7	35.05	35.05	35.05	29.25	23.46	14.10	14.09	19.38	3.13	1545
20 (500) ASME - 600 FULL, WN / RF	8705 _ _ _ 200D7	37.93	37.93	37.93	32.00	25.48	15.11	15.10	22.00	3.13	1895
20 (500) ASME -1500 , WN / RF	8705 _ _ _ 200DM	50.81	50.81	50.81	38.75	25.48	15.11	15.10	21.10	3.38	5479
20 (500) ASME - 600 FULL, WN / RTJ	8705 _ _ _ 200J7	38.21	38.21	38.21	32.00	25.48	15.11	15.10	21.00	3.13	1917
24 (600) ASME - 600 FULL, WN / RF	8705 _ _ _ 240D7	41.99	41.99	41.99	37.00	30.03	17.39	17.38	26.00	3.13	2848
24 (600) ASME -1500 , WN / RF	8705 _ _ _ 240DM	57.94	57.94	57.94	46.00	30.03	17.39	17.38	25.50	3.38	8822
24 (600) ASME - 600 FULL, WN / RTJ	8705 _ _ _ 240J7	42.40	42.40	42.40	37.00	30.03	17.39	17.38	25.00	3.13	2890

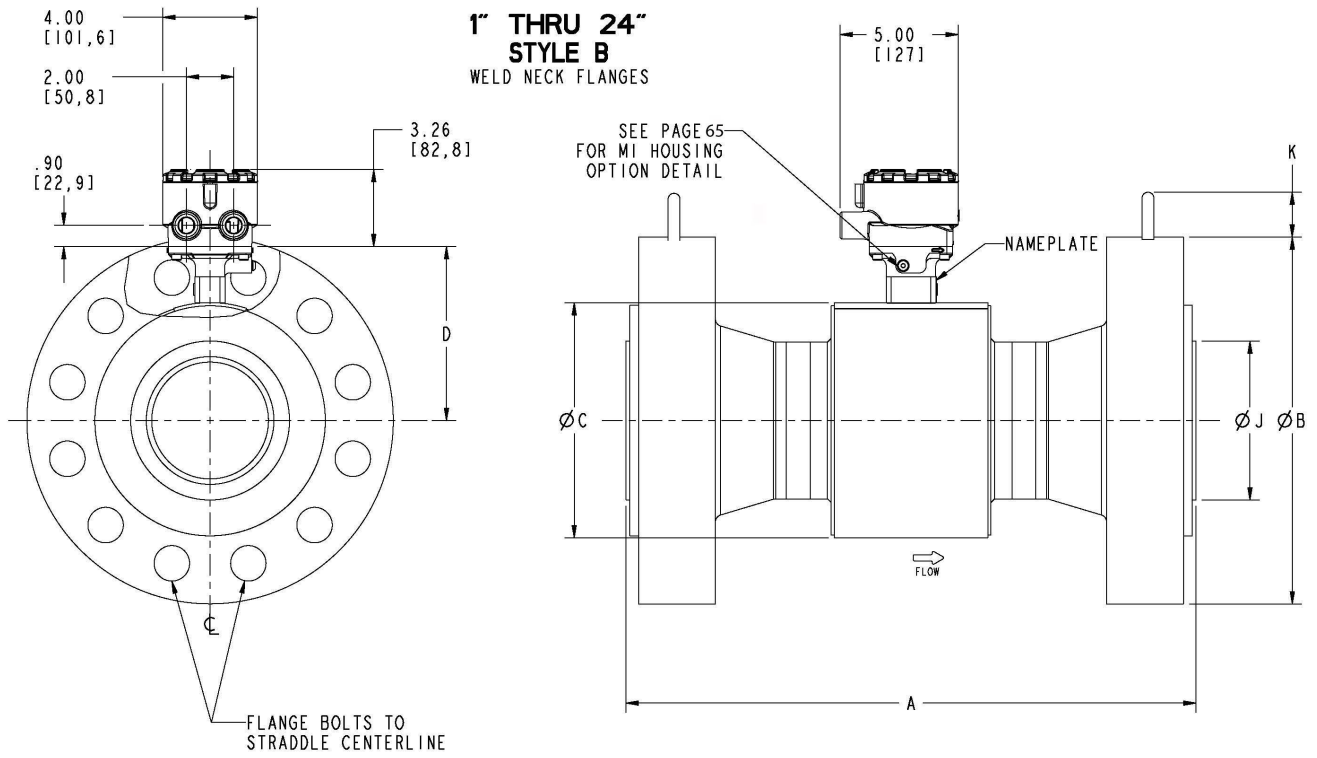
Tabla 50: Sensor bridado 8705-M DN de 25 a 120 mm, bridas con cuello soldadas - alta presión (P ≤ clase 2500) - milímetros

SIZE, DESCRIPTION	MODEL NUMBER 				FLANGE Ø DIM "B"	BODY Ø DIM "C"	DIM "D" CL to TA		LINER Ø ON FACE DIM "J"	LIFT RING HEIGHT DIM "K"	FLOW TUBE WEIGHT (kg)
		DIM "A" NEOPRENE	DIM "A" LINATEX	DIM "A" POLY			STYLE A	STYLE B			
1 (25) ASME - 600 FULL, WN / RF	8705 _ _ _ 010D7	293	293	293	124	114	112	117	51		8
1 (25) ASME - 900 , WN / RF	8705 _ _ _ 010D9	318	318	318	149	114	112	117	51	43	12
1 (25) ASME -1500 , WN / RF	8705 _ _ _ 010DM	327	327	327	149	114	112	117	41	43	11
1 (25) ASME -2500 , WN / RF	8705 _ _ _ 010DN	363	363	363	159	114	112	117	41	43	15
1 (25) ASME - 600 FULL, WN / RTJ	8705 _ _ _ 010J7	294	294	294	124	114	112	117	33		8
1 (25) ASME - 900 , WN / RTJ	8705 _ _ _ 010J9	319	319	319	149	114	112	117	33	43	12
1 (25) ASME -1500 , WN / RTJ	8705 _ _ _ 010JM	328	328	328	149	114	112	117	32	43	12
1.5 (40) ASME - 600 FULL, WN / RF	8705 _ _ _ 015D7	294	294	294	155	132	122	126	64		12
1.5 (40) ASME - 900 , WN / RF	8705 _ _ _ 015D9	321	321	321	178	132	122	126	64	43	17
1.5 (40) ASME -1500 , WN / RF	8705 _ _ _ 015DM	332	332	332	178	132	122	126	64	43	18
1.5 (40) ASME -2500 , WN / RF	8705 _ _ _ 015DN	394	394	394	203	132	122	126	60	43	30
1.5 (40) ASME - 600 FULL, WN / RTJ	8705 _ _ _ 015J7	294	294	294	155	132	122	126	51		12
1.5 (40) ASME - 900 , WN / RTJ	8705 _ _ _ 015J9	322	322	322	178	132	122	126	51	43	17
1.5 (40) ASME -1500 , WN / RTJ	8705 _ _ _ 015JM	333	333	333	178	132	122	126	49	43	18
1.5 (40) ASME -2500 , WN / RTJ	8705 _ _ _ 015JN	398	398	398	203	132	122	126	47	43	31
2 (50) ASME - 600 FULL, WN / RF	8705 _ _ _ 020D7	301	301	301	165	132	122	126	83		14
2 (50) ASME - 900 , WN / RF	8705 _ _ _ 020D9	362	362	362	216	132	122	126	83	43	30
2 (50) ASME -1500 , WN / RF	8705 _ _ _ 020DM	376	376	376	216	132	122	126	83	43	31
2 (50) ASME -2500 , WN / RF	8705 _ _ _ 020DN	428	428	428	235	132	122	126	79	43	43
2 (50) ASME - 600 FULL, WN / RTJ	8705 _ _ _ 020J7	305	305	305	165	132	122	126	59		15
2 (50) ASME - 900 , WN / RTJ	8705 _ _ _ 020J9	366	366	366	216	132	122	126	67	43	30
2 (50) ASME -1500 , WN / RTJ	8705 _ _ _ 020JM	379	379	379	216	132	122	126	60	43	32
2 (50) ASME -2500 , WN / RTJ	8705 _ _ _ 020JN	432	432	432	235	132	122	126	66	43	44
2.5 (60) ASME -1500 , WN / RF	8705 _ _ _ 025DM	427	427	427	244	160	136	140	94	43	42
2.5 (60) ASME -2500 , WN / RF	8705 _ _ _ 025DN	500	500	500	267	160	136	140	89	43	62
2.5 (60) ASME -1500 , WN / RTJ	8705 _ _ _ 025JM	430	430	430	244	160	136	140	79	43	40
2.5 (60) ASME -2500 , WN / RTJ	8705 _ _ _ 025JN	506	506	506	267	160	136	140	71	43	60
3 (80) ASME - 600 FULL, WN / RF	8705 _ _ _ 030D7	325	325	325	210	183	148	152	117	43	27
3 (80) ASME - 900 , WN / RF	8705 _ _ _ 030D9	365	365	365	241	183	148	152	117	43	38
3 (80) ASME -1500 , WN / RF	8705 _ _ _ 030DM	413	413	413	267	183	148	152	110	43	57
3 (80) ASME -2500 , WN / RF	8705 _ _ _ 030DN	519	519	519	305	183	148	152	105	43	96
3 (80) ASME - 600 FULL, WN / RTJ	8705 _ _ _ 030J7	329	329	329	210	183	148	152	102	43	27
3 (80) ASME - 900 , WN / RTJ	8705 _ _ _ 030J9	369	369	369	241	183	148	152	100	43	39
3 (80) ASME -1500 , WN / RTJ	8705 _ _ _ 030JM	417	417	417	267	183	148	152	101	43	58
3 (80) ASME -2500 , WN / RTJ	8705 _ _ _ 030JN	526	526	526	305	183	148	152	87	43	97
4 (100) ASME - 600 FULL, WN / RF	8705 _ _ _ 040D7	396	396	396	273	201	157	160	148	43	49
4 (100) ASME - 900 , WN / RF	8705 _ _ _ 040D9	427	427	427	292	201	157	160	148	51	64
4 (100) ASME -1500 , WN / RF	8705 _ _ _ 040DM	462	462	462	311	201	157	160	145	51	85
4 (100) ASME -2500 , WN / RF	8705 _ _ _ 040DN	602	602	602	356	201	157	160	141	51	150
4 (100) ASME - 600 FULL, WN / RTJ	8705 _ _ _ 040J7	400	400	400	273	201	157	160	125	43	49
4 (100) ASME - 900 , WN / RTJ	8705 _ _ _ 040J9	431	431	431	292	201	157	160	125	51	64.1
4 (100) ASME -1500 , WN / RTJ	8705 _ _ _ 040JM	466	466	466	311	201	157	160	141	51	86.7
4 (100) ASME -2500 , WN / RTJ	8705 _ _ _ 040JN	613	613	613	356	201	157	160	111	51	153.1
5 (120) ASME -1500 , WN / RF	8705 _ _ _ 050DM	579	579	579	375	244	178	182	161	51	150.2
5 (120) ASME -2500 , WN / RF	8705 _ _ _ 050DN	723	723	723	419	244	178	182	163	51	231.0
5 (120) ASME -1500 , WN / RTJ	8705 _ _ _ 050JM	583	583	583	375	244	178	182	157	51	147.4
5 (120) ASME -2500 , WN / RTJ	8705 _ _ _ 050JN	736	736	736	419	244	178	182	135	51	227.6

Tabla 51: Sensor bridado 8705-M (DN de 150 a 600 mm), bridas con cuello soldadas - alta presión (P ≤ clase 2500) - milímetros

SIZE, DESCRIPTION	MODEL NUMBER 				FLANGE Ø DIM "B"	BODY Ø DIM "C"	DIM "D" CL to TA		LINER Ø ON FACE DIM "J"	LIFT RING HEIGHT DIM "K"	FLOW TUBE WEIGHT (kg)
		DIM "A" NEOPRENE	DIM "A" LINATEX	DIM "A" POLY			STYLE A	STYLE B			
6 (150) ASME - 600 FULL, WN / RF	8705 _ _ _ 060D7	476	476	476	356	253	185	187	203	43	104
6 (150) ASME - 900 , WN / RF	8705 _ _ _ 060D9	523	523	523	381	253	185	187	203	51	134
6 (150) ASME -1500 , WN / RF	8705 _ _ _ 060DM	605	605	605	394	253	185	187	196	51	194
6 (150) ASME -2500 , WN / RF	8705 _ _ _ 060DN	807	807	807	483	253	185	187	185	51	384
6 (150) ASME - 600 FULL, WN / RTJ	8705 _ _ _ 060J7	480	480	480	356	253	185	187	181	43	105
6 (150) ASME - 900 , WN / RTJ	8705 _ _ _ 060J9	527	527	527	381	253	185	187	181	51	135
6 (150) ASME -1500 , WN / RTJ	8705 _ _ _ 060JM	613	613	613	394	253	185	187	171	51	196
6 (150) ASME -2500 , WN / RTJ	8705 _ _ _ 060JN	821	821	821	483	253	185	187	169	51	392
8 (200) ASME - 600 FULL, WN / RF	8705 _ _ _ 080D7	548	548	548	419	303	210	211	254	43	161
8 (200) ASME - 900 , WN / RF	8705 _ _ _ 080D9	612	612	612	470	303	210	211	254	80	236
8 (200) ASME -1500 , WN / RF	8705 _ _ _ 080DM	729	729	729	483	303	210	211	248	80	342
8 (200) ASME -2500 , WN / RF	8705 _ _ _ 080DN	937	937	937	552	303	210	211	234	80	613
8 (200) ASME - 600 FULL, WN / RTJ	8705 _ _ _ 080J7	552	552	552	419	303	210	211	238	43	163
8 (200) ASME - 900 , WN / RTJ	8705 _ _ _ 080J9	616	616	616	470	303	210	211	232	80	238
8 (200) ASME -1500 , WN / RTJ	8705 _ _ _ 080JM	739	739	739	483	303	210	211	220	80	348
8 (200) ASME -2500 , WN / RTJ	8705 _ _ _ 080JN	953	953	953	552	303	210	211	210	80	625
10 (250) ASME - 600 FULL, WN / RF	8705 _ _ _ 100D7	593	593	593	508	372	246	246	305	51	263
10 (250) ASME - 900 , WN / RF	8705 _ _ _ 100D9	663	663	663	546	372	246	246	305	80	362
10 (250) ASME -1500 , WN / RF	8705 _ _ _ 100DM	813	813	813	584	372	246	246	292	80	597
10 (250) ASME -2500 , WN / RF	8705 _ _ _ 100DN	1142	1142	1142	673	372	246	246	271	80	1153
10 (250) ASME - 600 FULL, WN / RTJ	8705 _ _ _ 100J7	597	597	597	508	372	246	246	292	51	265
10 (250) ASME - 900 , WN / RTJ	8705 _ _ _ 100J9	668	668	668	546	372	246	246	286	80	364
10 (250) ASME -1500 , WN / RTJ	8705 _ _ _ 100JM	824	824	824	584	372	246	246	274	80	605
10 (250) ASME -2500 , WN / RTJ	8705 _ _ _ 100JN	1165	1165	1165	673	372	246	246	252	80	1178
12 (300) ASME - 600 FULL, WN / RF	8705 _ _ _ 120D7	675	675	675	559	419	274	269	356	51	344
12 (300) ASME - 900 , WN / RF	8705 _ _ _ 120D9	770	770	770	610	419	274	269	356	80	505
12 (300) ASME -1500 , WN / RF	8705 _ _ _ 120DM	942	942	942	673	419	274	269	335	80	922
12 (300) ASME -2500 , WN / RF	8705 _ _ _ 120DN	1308	1308	1308	762	419	274	269	310	80	1751
12 (300) ASME - 600 FULL, WN / RTJ	8705 _ _ _ 120J7	679	679	679	559	419	274	269	349	51	348
12 (300) ASME - 900 , WN / RTJ	8705 _ _ _ 120J9	774	774	774	610	419	274	269	343	80	508
12 (300) ASME -1500 , WN / RTJ	8705 _ _ _ 120JM	959	959	959	673	419	274	269	312	80	937
12 (300) ASME -2500 , WN / RTJ	8705 _ _ _ 120JN	1331	1331	1331	762	419	274	269	306	80	1786
14 (350) ASME - 600 FULL, WN / RF	8705 _ _ _ 140D7	761	761	761	603	481	300	300	387	51	426
14 (350) ASME -1500 , WN / RF	8705 _ _ _ 140DM	1037	1037	1037	749	481	300	300	357	80	1208
14 (350) ASME - 600 FULL, WN / RTJ	8705 _ _ _ 140J7	765	765	765	603	481	300	300	381	51	431
16 (400) ASME - 600 FULL, WN / RF	8705 _ _ _ 160D7	844	844	844	686	532	326	326	445	80	579
16 (400) ASME -1500 , WN / RF	8705 _ _ _ 160DM	1116	1116	1116	826	532	326	326	470	80	1581
16 (400) ASME - 600 FULL, WN / RTJ	8705 _ _ _ 160J7	848	848	848	686	532	326	326	432	80	584
18 (450) ASME - 600 FULL, WN / RF	8705 _ _ _ 180D7	886	886	886	743	596	358	358	508	80	696
18 (450) ASME -1500 , WN / RF	8705 _ _ _ 180DM	1174	1174	1174	914	596	358	358	533	86	2003
18 (450) ASME - 600 FULL, WN / RTJ	8705 _ _ _ 180J7	890	890	890	743	596	358	358	492	80	701
20 (500) ASME - 600 FULL, WN / RF	8705 _ _ _ 200D7	963	963	963	813	647	384	384	559	80	860
20 (500) ASME -1500 , WN / RF	8705 _ _ _ 200DM	1290	1290	1290	984	647	384	384	536	86	2485
20 (500) ASME - 600 FULL, WN / RTJ	8705 _ _ _ 200J7	971	971	971	813	647	384	384	533	80	870
24 (600) ASME - 600 FULL, WN / RF	8705 _ _ _ 240D7	1067	1067	1067	940	763	442	441	660	80	1292
24 (600) ASME -1500 , WN / RF	8705 _ _ _ 240DM	1472	1472	1472	1168	763	442	441	648	86	4002
24 (600) ASME - 600 FULL, WN / RTJ	8705 _ _ _ 240J7	1077	1077	1077	940	763	442	441	635	80	1311

Figura 21: Sensor bridado 8705-M de 1/2 in a 36 in (DN de 15 mm a 900 mm), carcasa de la bobina M2/M4 (P ≤ clase 2500)





Tabla 52: Sensor bridado 8705-M de 1/2 in a 36 in (DN de 15 mm a 900 mm), carcasa de la bobina M2/M4 (P ≤ clase 2500)

BODY WIDTH WITH ELECTRODE ACCESS (M2)		
SIZE - IN (mm) ALL FLANGES	BODY WIDTH W/ M2 DIM "E" (INCH)	BOD WIDTH W/ M2 DIM "E" (mm)
4 (100)	8.65	220
5 (125)	9.71	247
6 (150)	10.62	270
8 (200)	12.62	321
10 (250)	15.53	394
12 (300)	17.53	445
14 (350)	20.68	525
16 (400)	22.68	576
18 (450)	24.68	627
20 (500)	26.68	678
24 (600)	30.68	779
30 (750)	36.68	932
36 (900)	44.18	1122

 WHEN VENTING THE ELECTRODE COMPARTMENT, THE VENT AND RECOVERY PIPING DIAMETER MUST NOT BE SMALLER THAN THE M6 COVER THREADING TO AVOID BUILDING PRESSURE INSIDE THE ELECTRODE COMPARTMENT.

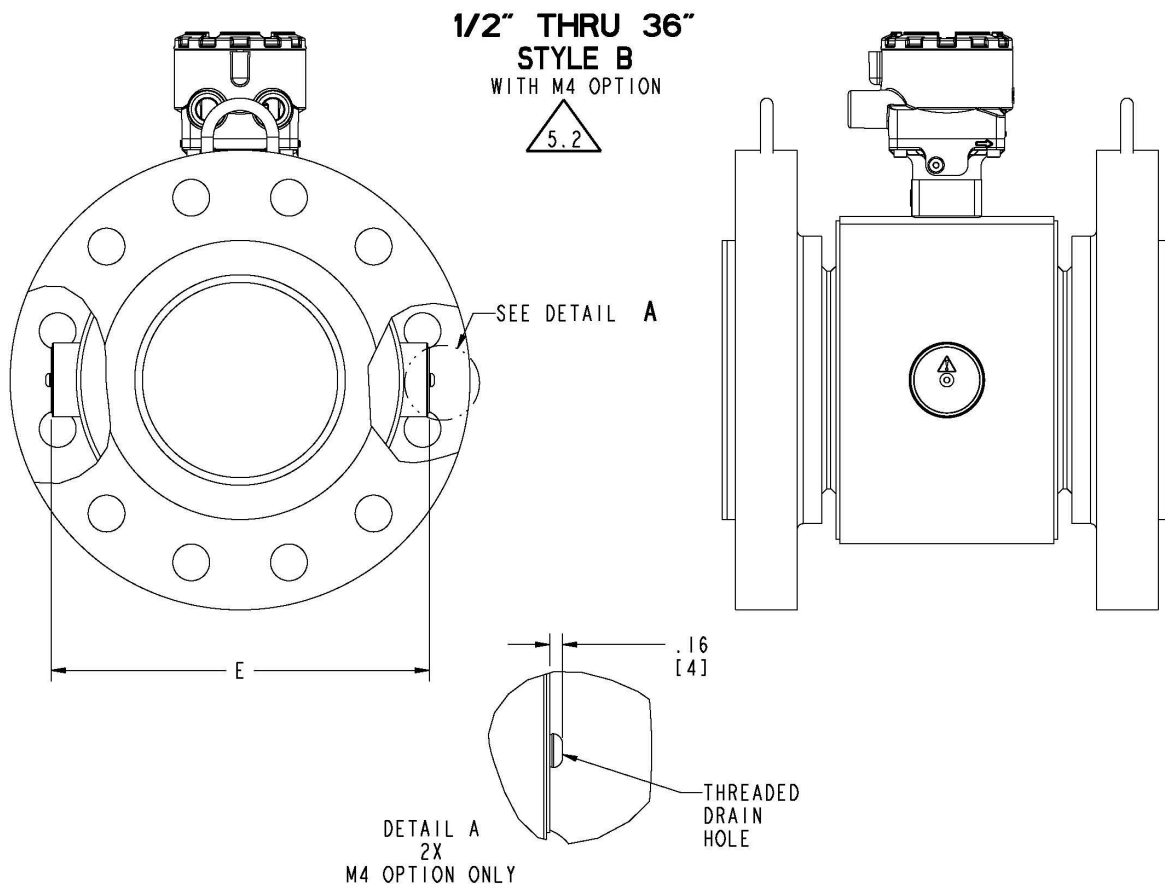
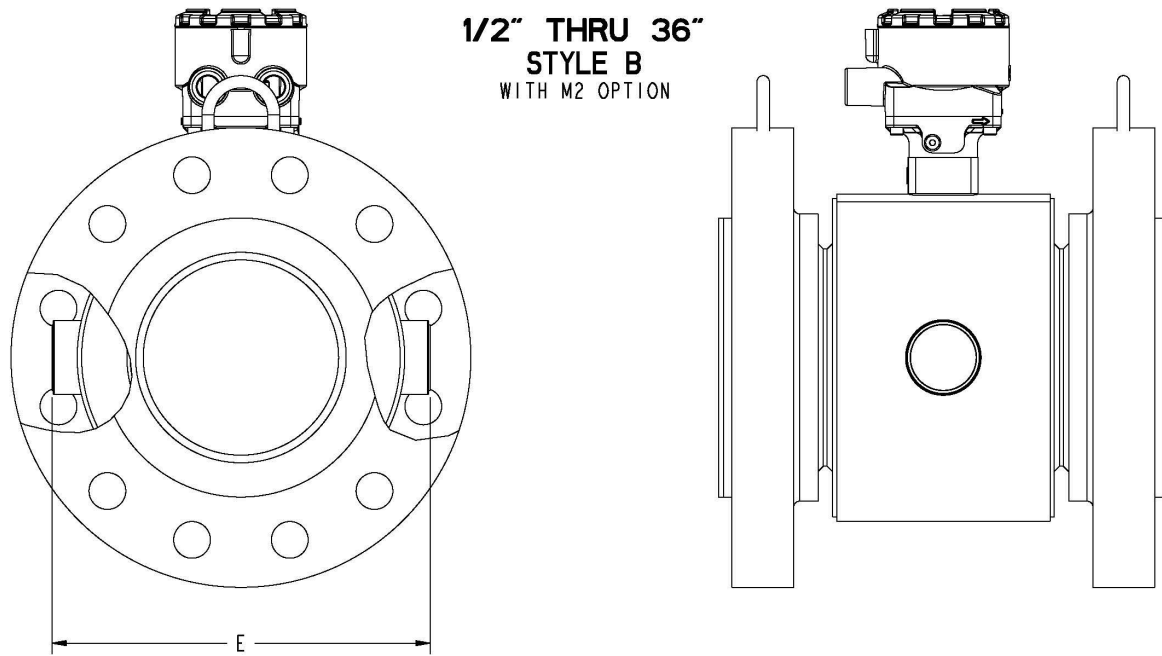
 WHEN M4 OPTION IS SELECTED ADD .320 (8mm) TO M2 DIM "E" (BODY WIDTH DIMENSION)

Figura 22: Sensor bridado 8705-M de 1/2 in a 36 in (DN de 15 mm a 900 mm) protectores del revestimiento - (P ≤ clase 900)

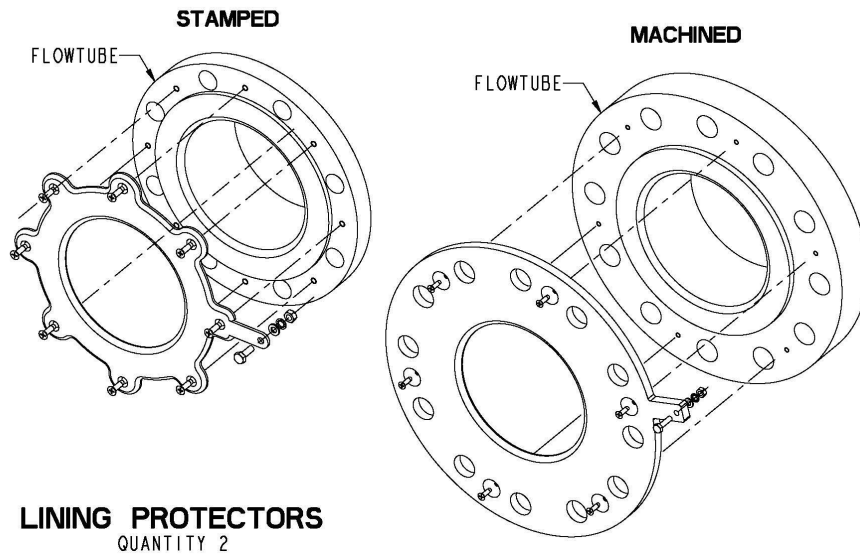

LINING PROTECTOR THICKNESS 9.1				
Line Size in (mm)	THICKNESS (QTY 1) ADD VALUE TO "DIM A" (OVERALL LENGTH)		THICKNESS (QTY 2) ADD VALUE TO "DIM A" (OVERALL LENGTH)	
	MIN	MAX	MIN	MAX
0.5 (15)	0.087	0.134	0.174	0.268
1 (25)	0.084	0.130	0.168	0.260
1.5 (40)	0.105	0.190	0.210	0.380
2 (50)	0.105	0.190	0.210	0.380
2.5 (60)	0.105	0.190	0.210	0.380
3 (80)	0.105	0.190	0.210	0.380
4 (100)	0.105	0.190	0.210	0.380
5 (125)	0.128	0.190	0.256	0.380
6 (150)	0.100	0.190	0.200	0.380
8 (200)	0.090	0.190	0.180	0.380
10 (250)	0.110	0.185	0.220	0.370
12 (300)	0.110	0.185	0.220	0.370
14 (350)	0.150	0.185	0.300	0.370
16 (400)	0.150	0.185	0.300	0.370
18 (450)	0.150	0.162	0.300	0.324
20 (500)	0.150	0.162	0.300	0.324
24 (600)	0.150	0.162	0.300	0.324
30 (750)	0.285	0.285	0.570	0.570
36 (900)	0.410	0.410	0.820	0.820

9.2 ADDITIONAL LENGTH DOES NOT INCLUDE CUSTOMER SUPPLIED GASKET.

9.1 ACTUAL VALUE DEPENDENT UPON FLANGE RATING AND MATERIAL OF CONSTRUCTION; CONSULT FACTORY FOR EXACT DIMENSIONS.

Figura 23: Sensor bridado 8705-M de 1/2 in a 36 in (DN de 15 mm a 900 mm), aros de puesta a tierra - (P ≤ clase 900)

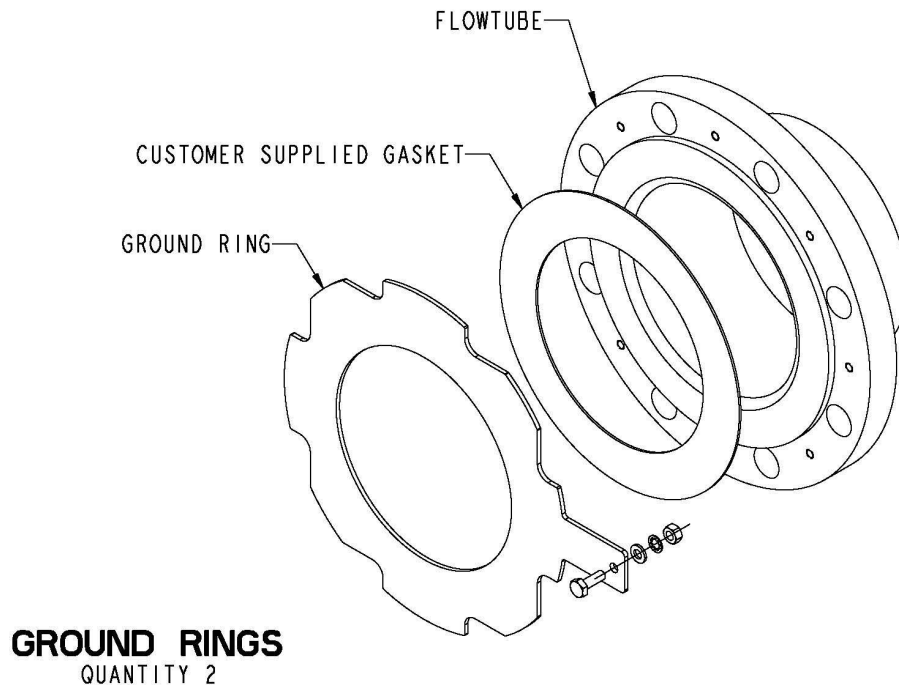

GROUND RING THICKNESS				
Line Size in (mm)	THICKNESS (QTY 1) ADD VALUE TO "DIM A" (OVERALL LENGTH)		THICKNESS (QTY 2) ADD VALUE TO "DIM A" (OVERALL LENGTH)	
	MIN	MAX	MIN	MAX
	0.5 (15)	0.045	0.120	0.090
1 (25)	0.045	0.120	0.090	0.240
1.5 (40)	0.045	0.120	0.090	0.240
2 (50)	0.045	0.120	0.090	0.240
2.5 (60)	0.059	0.120	0.118	0.240
3 (80)	0.045	0.120	0.090	0.240
4 (100)	0.045	0.120	0.090	0.240
5 (125)	0.059	0.120	0.118	0.240
6 (150)	0.045	0.120	0.090	0.240
8 (200)	0.045	0.120	0.090	0.240
10 (250)	0.045	0.120	0.090	0.240
12 (300)	0.045	0.120	0.090	0.240
14 (350)	0.045	0.250	0.090	0.500
16 (400)	0.045	0.250	0.090	0.500
18 (450)	0.120	0.250	0.240	0.500
20 (500)	0.120	0.250	0.240	0.500
24 (600)	0.187	0.250	0.374	0.500
30 (750)	0.187	0.250	0.374	0.500
36 (900)	0.187	0.250	0.374	0.500

Dimensiones de 8711-M/L

Figura 24: Sensor tipo wafer 8711-M/L de 1½ in a 8 in (DN de 40 mm a 200 mm) - (P ≤ clase 300)

I.S. WAFER MAGMETER
1.5" TO 8"
STYLE B



Tabla 53: Sensor tipo wafer 8711-M/L de 1½ in a 8 in (DN de 40 mm a 200 mm) - (P ≤ clase 300)

Tamaño, descripción	Consulte la Figura 24 .						Peso del sensor en lb (kg)
	Longitud total		Cuerpo Ø DIM C	DIM D CL a adaptador de tubo		Revestimiento Ø en la cara DIM J	
	DIM A PTFE	DIM A ET-FE		Estilo A	Estilo B		
WAFER DE 1½ (40) HASTA ASME - 300# / EN 1092-1 PN40	2,88 (73)	2,73 (69)	3,29 (84)	4,00 (102)	4,00 (102)	2,42 (61)	5 (2,3)
WAFER DE 2 (20) HASTA ASME - 300# / EN 1092-1 PN40	3,32 (84)	3,26 (83)	3,92 (99)	4,23 (107)	4,32 (110)	3,05 (77)	7 (3,2)

Tabla 53: Sensor tipo wafer 8711-M/L de 1½ in a 8 in (DN de 40 mm a 200 mm) - (P ≤ clase 300) (continuación)

Tamaño, descripción	Consulte la Figura 24 .						Peso del sensor en lb (kg)
	Longitud total		Cuerpo Ø DIM ©	DIM © CL a adaptador de tubo		Revestimiento Ø en la cara DIM ☺	
	DIM Ⓐ PTFE	DIM Ⓐ ET- FE		Estilo A	Estilo B		
WAFER DE 3 (80) HASTA ASME - 300# / EN 1092-1 PN40	4,82 (122)	4,62 (117)	5,17 (131)	4,87 (124)	4,95 (126)	4,41 (112)	13 (5,9)
WAFER DE 4 (100) HASTA ASME - 300# / EN 1092-1 PN40	6,03 (153)	5,83 (148)	6,39 (162)	5,50 (140)	5,56 (141)	5,80 (147)	22 (10,0)
WAFER DE 6 (150) HASTA ASME - 300# / EN 1092-1 PN40	7,08 (180)	6,87 (174)	8,57 (218)	6,22 (158)	6,65 (169)	7,86 (200)	35 (15,9)
WAFER DE 8 (200) HASTA ASME - 300# / EN 1092-1 PN40	9,06 (230)	8,86 (225)	10,63 (270)	7,25 (184)	7,68 (195)	9,86 (250)	60 (27,2)

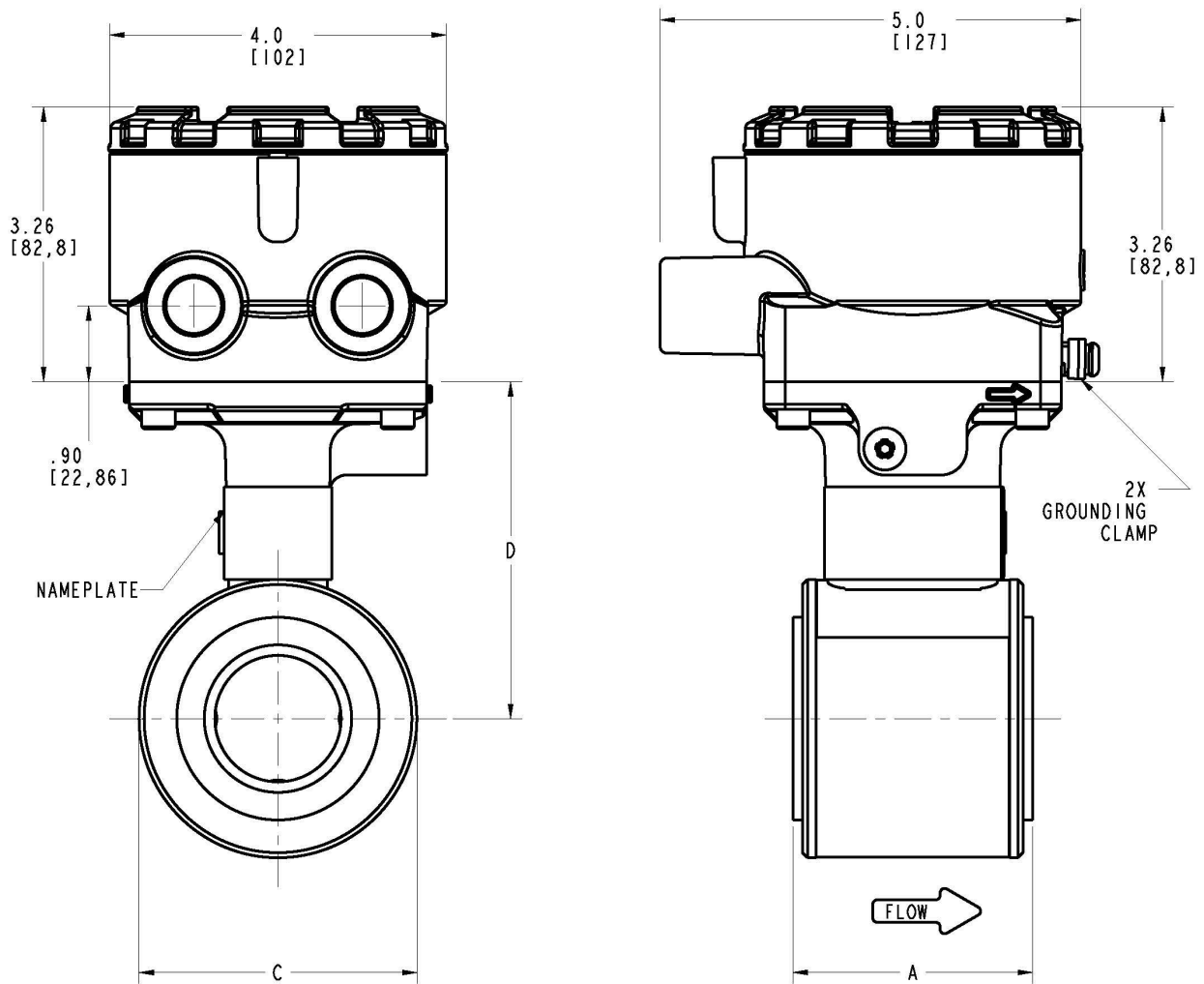
Dimensiones de 8711-R/U

Figura 25: Sensor tipo wafer 8711-R/U de 0,15 in a 1 in (DN de 4 mm a 25 mm) - (P ≤ clase 300)

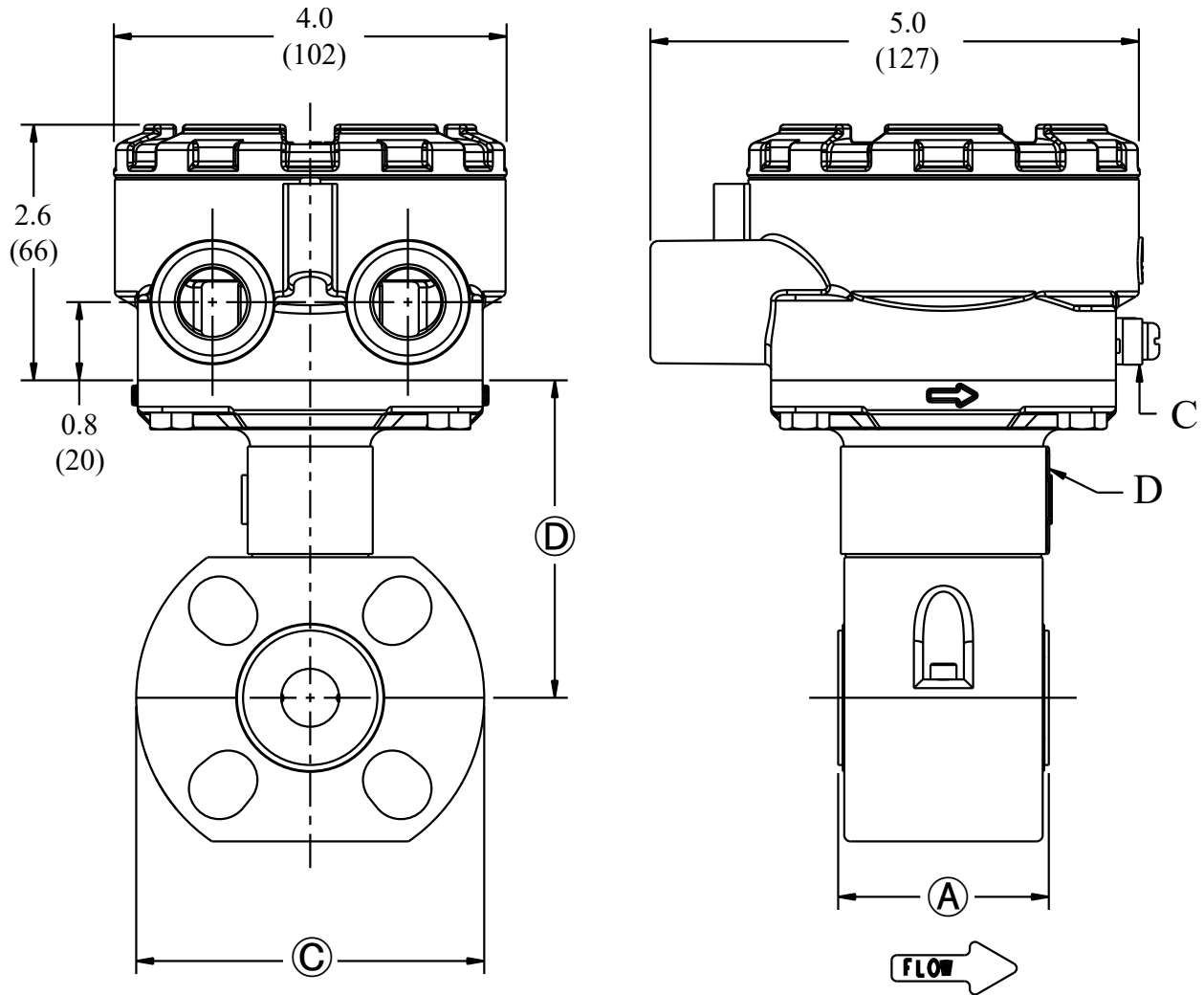

A. Abrazadera para puesta a tierra

B. Placa de identificación

Consulte la [Tabla 54](#) para conocer las dimensiones A, C, D y ØJ.

Tabla 54: Dimensiones variables de 8711-R/U en pulgadas (mm)

Tamaño, descripción	Consulte la Figura 25 .						
	Longitud total			Cuerpo Ø DIM ©	CL a UMB DIM ®	Revesti- miento Ø en la cara DIM ¶	Peso del sensor en lb (kg)
	DIM Ⓐ PTFE	DIM Ⓐ ET- FE	DIM Ⓐ PFA				
WAFER DE 0,15 (4) HASTA ASME - 150# / EN 1092-1 PN16			2,17 (55)	3,56 (90)	3,25 (83)	1,37 (35)	4 (1,8)
WAFER DE 0,30 (8) HASTA ASME - 150# / EN 1092-1 PN16			2,17 (55)	3,56 (90)	3,25 (83)	1,37 (35)	4 (1,8)
WAFER DE ½ (15) HASTA ASME - 300# / EN 1092-1 PN40	2,21 (56)	2,16 (55)		3,56 (90)	3,25 (83)	1,38 (35)	4 (1,8)
WAFER DE 1 (25) HASTA ASME - 300# / EN 1092-1 PN40	2,26 (57)	2,13 (54)		4,50 (114)	3,56 (90)	1,94 (49)	5 (2,3)

Dimensiones del modelo 8721

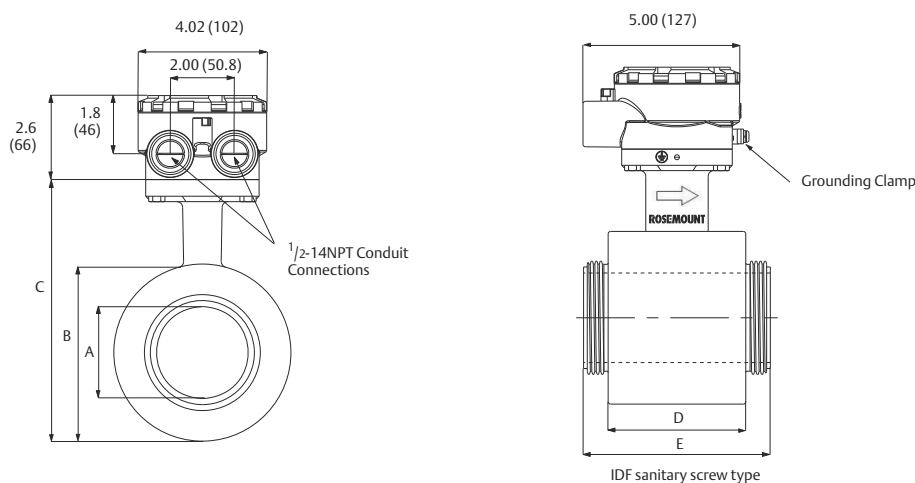
Figura 26: Sensor higiénico (sanitario) 8721 de ½ in a 4 in (de 15 mm a 100 mm)

Tabla 55: Sensor higiénico (sanitario) 8721 de ½ in a 4 in (de 15 mm a 100 mm)

Tamaño de tubería	Dimensiones del sensor, A	Diámetro del cuerpo, B	Altura del sensor, C	Longitud del cuerpo, D	Longitud de IDF, E
	Figura 26	Figura 26	Figura 26	Figura 26	Figura 26
½ (15)	0,62 (16)	3,16 (80)	5,62 (143)	2,13 (55)	3,66 (93)
1 (25)	0,87 (22)	3,16 (80)	5,62 (143)	2,13 (54)	3,66 (93)
1½ (40)	1,37 (35)	3,64 (93)	6,09 (155)	2,40 (61)	3,98 (101)
2 (50)	1,87 (48)	4,22 (107)	6,65 (169)	2,84 (72)	4,41 (112)
2 1/2 (65)	2,38 (60)	4,49 (114)	6,92 (176)	3,58 (91)	5,24 (133)
3 (80)	2,87 (73)	5,44 (138)	7,78 (198)	4,41 (112)	5,98 (152)
4 (100)	3,84 (98)	6,47 (164)	8,88 (226)	5,20 (132)	6,77 (172)

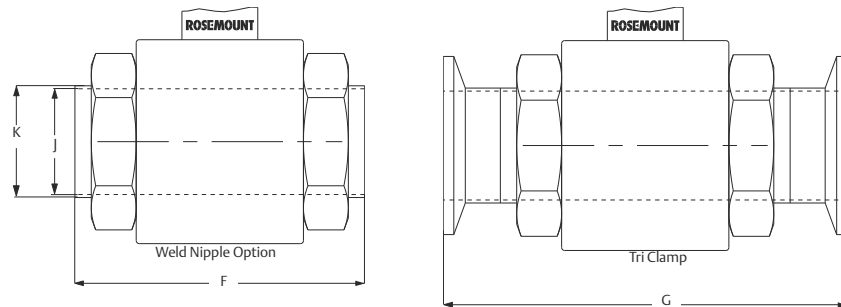
Figura 27: Boquilla soldada del sensor higiénico (sanitario) 8721 y Tri-Clamp



Nota

Dimensiones en pulgadas (milímetros).

Tabla 56: Longitud del tubo de caudal para todas las conexiones

Código de conexión del proceso		A	B	C	D	E
Código de tamaño de tubería	Tamaño nominal de tubería	Tri-Clamp	IDF roscada para aplicaciones sanitarias	Boquilla soldada según ASTM A 270	DIN 11851 (sistema Imperial)	DIN 11851 (sistema métrico)
005	0,5 (15)	7,86 (200)	3,66 (93)	5,61 (142)	7,88 (200)	6,77 (172)
010	1 (25)	7,85 (199)	3,66 (93)	5,61 (142)	7,89 (200)	7,89 (200)
015	1,5 (40)	8,17 (207)	3,98 (101)	5,92 (150)	8,53 (217)	8,53 (217)
020	2 (50)	8,60 (218)	4,41 (112)	6,35 (161)	9,10 (231)	9,10 (231)
025	2,5 (65)	9,43 (239)	5,24 (133)	7,18 (182)	10,33 (262)	10,33 (262)
030	3 (80)	10,18 (258)	5,98 (152)	7,93 (201)	11,48 (291)	11,48 (291)
040	4 (100)	11,70 (297)	6,77 (172)	9,46 (240)	13,72 (349)	13,72 (349)

Código de conexión del proceso		F	G	H	J	K
Código de tamaño de tubería	Tamaño nominal de tubería	DIN 11864-1 forma A	DIN 11864-2 forma A	SMS 1145	Cherry-Burrell, línea I	Boquilla soldada según DIN 11850
005	0,5 (15)	N/A	N/A	N/A	N/A	5,61 (142)
010	1 (25)	8,99 (228)	8,87 (225)	6,87 (174)	7,17 (182)	9,61 (244)
015	1,5 (40)	9,75 (248)	9,59 (244)	7,50 (190)	7,80 (198)	9,92 (252)
020	2 (50)	10,18 (259)	10,02 (255)	7,93 (201)	8,42 (214)	10,75 (273)
025	2,5 (65)	11,91 (302)	11,55 (293)	9,07 (230)	9,49 (241)	11,58 (294)
030	3 (80)	12,98 (330)	12,46 (316)	9,82 (249)	10,37 (263)	12,33 (313)
040	4 (100)	14,50 (368)	14,14 (359)	11,89 (302)	12,15 (309)	13,86 (352)

Figura 28: Sensor higiénico (sanitario) 8721 DIN 11851 (sistema imperial)



Figura 29: Sensor higiénico (sanitario) 8721 DIN 11851 (sistema métrico)



Figura 30: Sensor higiénico (sanitario) 8721 DIN 11864-1

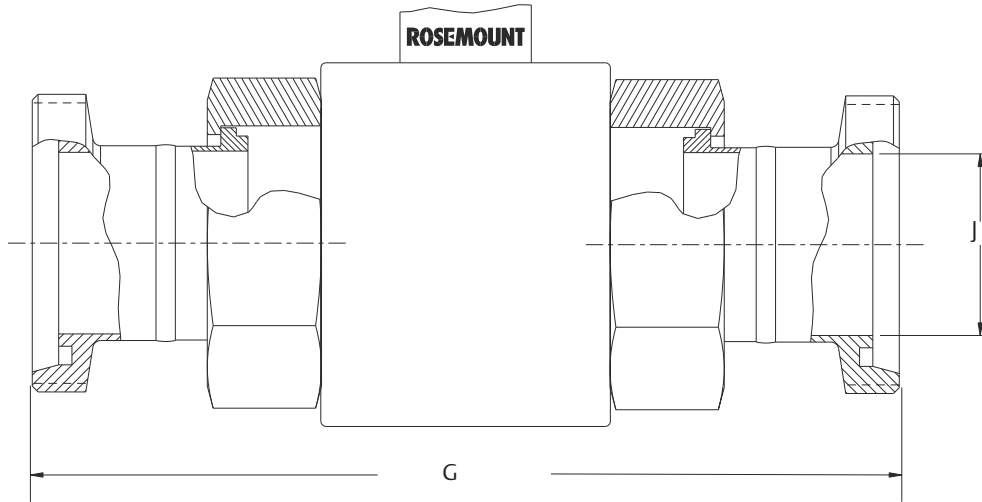

Figura 31: Sensor higiénico (sanitario) 8721 DIN 11864-2

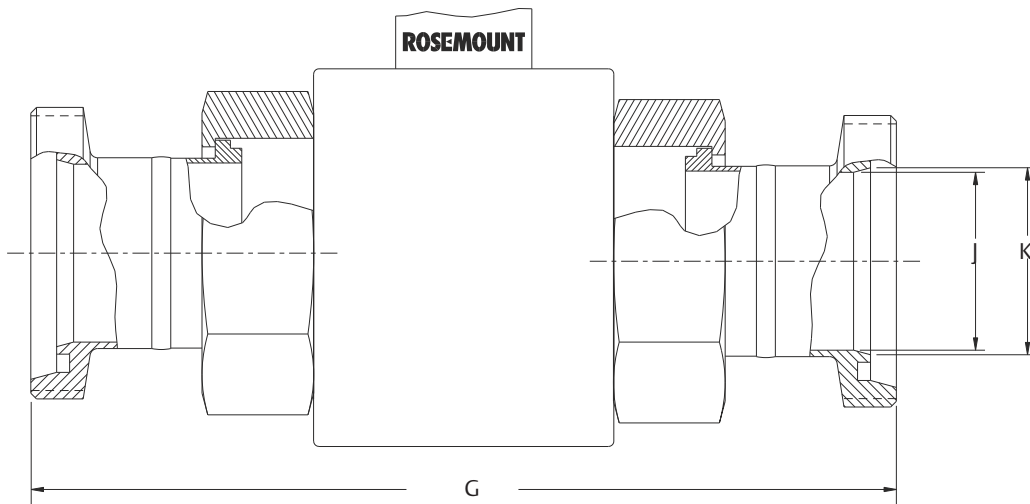

Figura 32: Sensor higiénico (sanitario) 8721 SMS1145

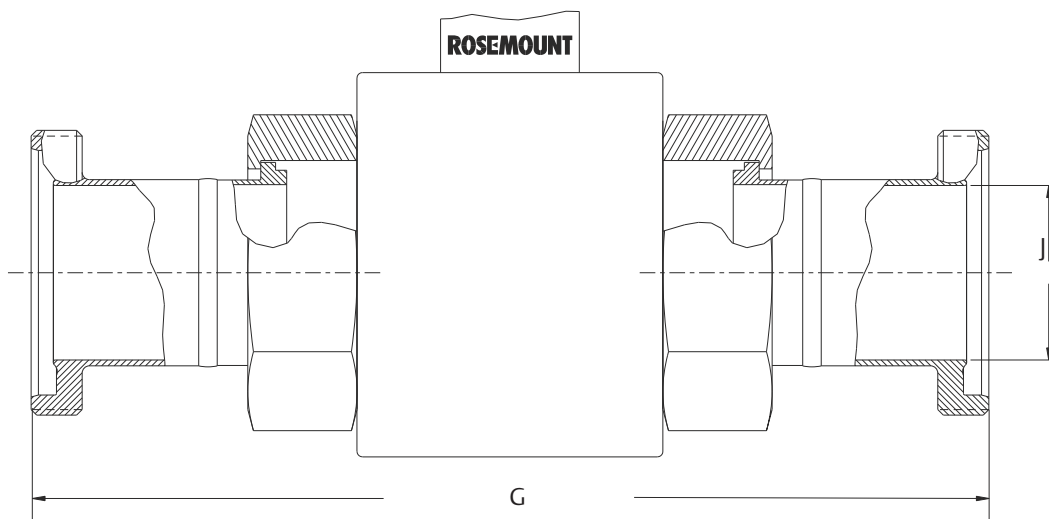

Figura 33: Sensor higiénico (sanitario) 8721 Cherry Burrell I-Line

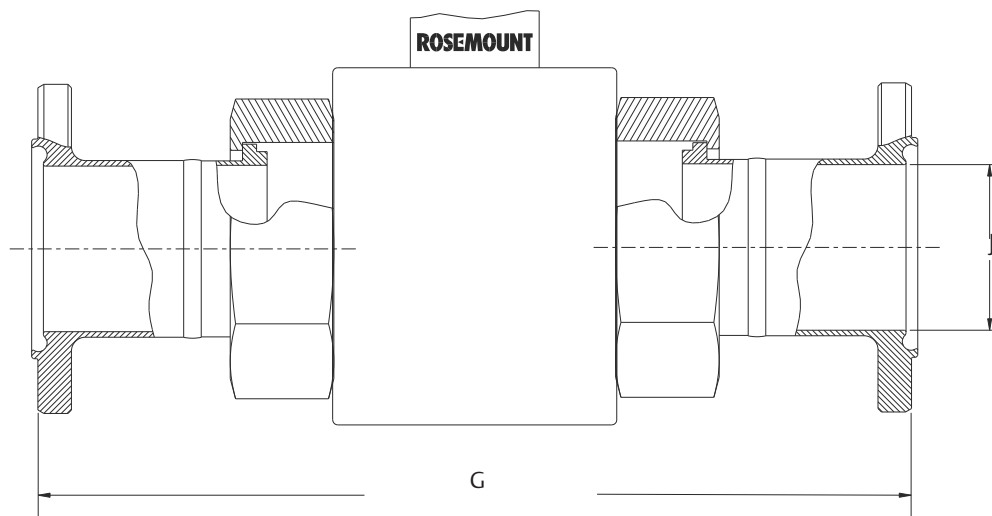

Dimensiones de 8714

Figura 34: Simulador de caudalímetro magnético 8714D - Estándar de calibración

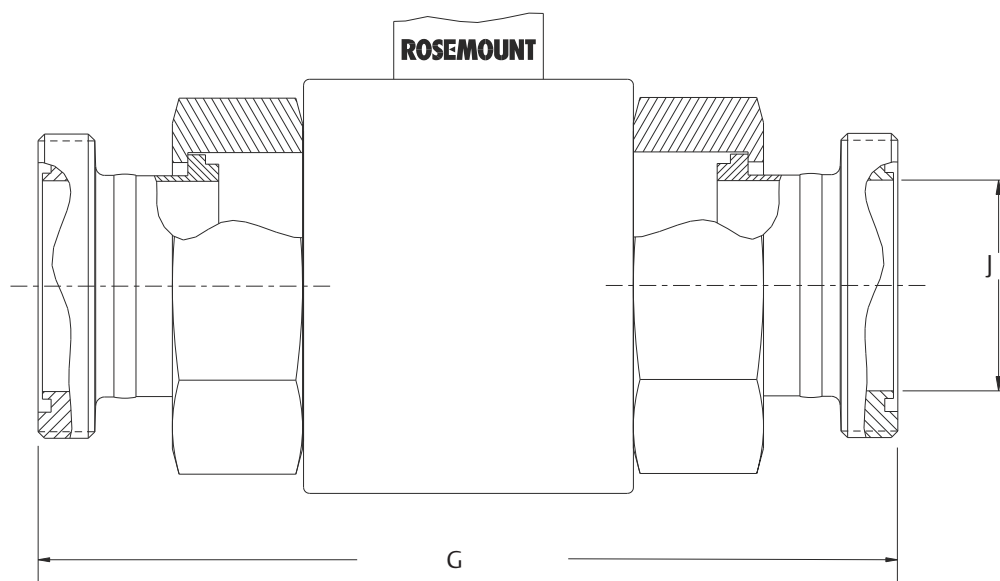
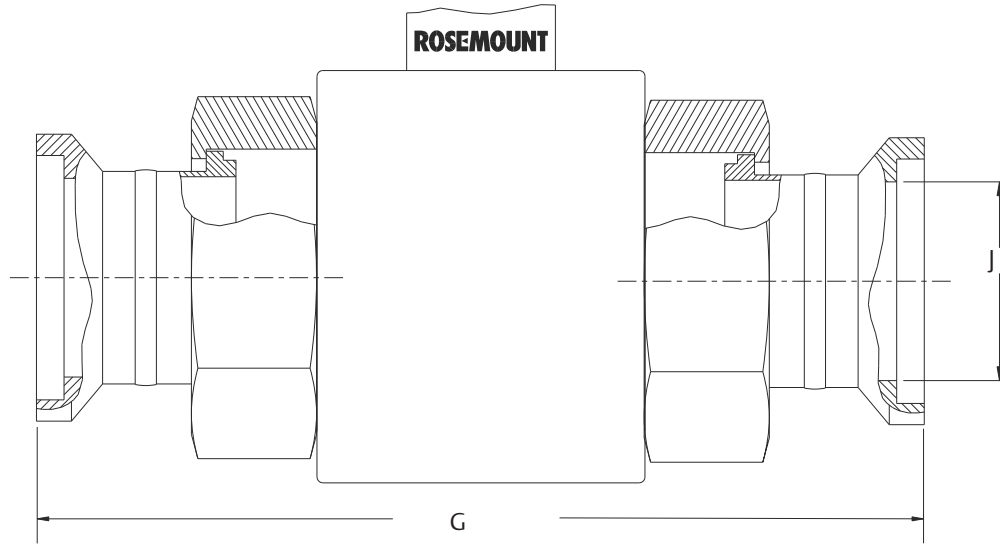
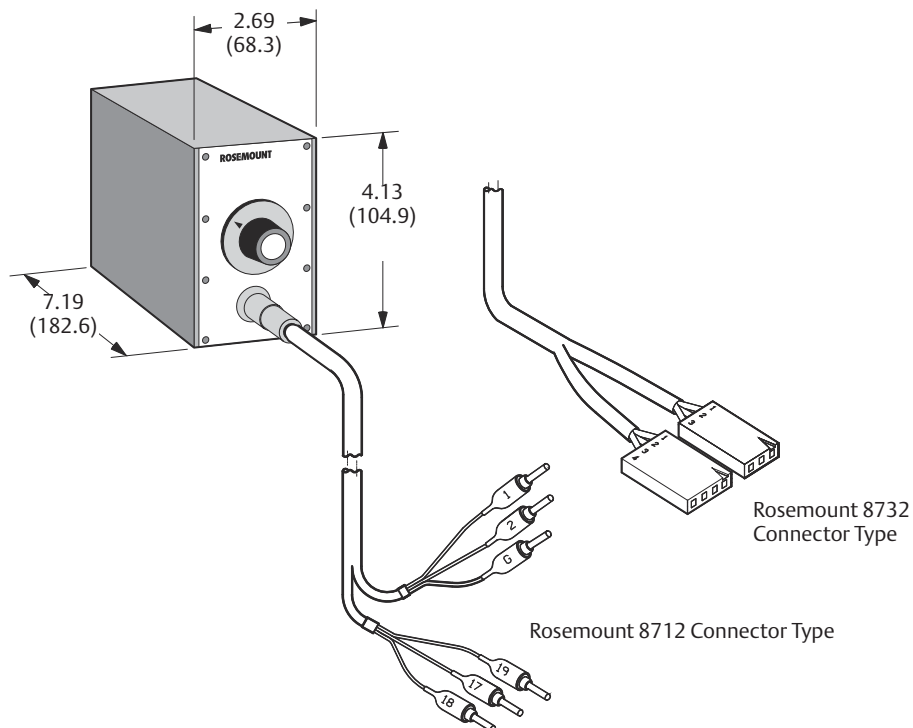

Nota

Los tipos de conectores 8712 y 8732 están incluidos en el paquete del modelo Rosemount 8714D.

Para obtener más información: [Emerson.com/global](https://emerson.com/global)

©2024 Emerson. Todos los derechos reservados.

El documento de Términos y condiciones de venta de Emerson está disponible a pedido. El logotipo de Emerson es una marca comercial y de servicio de Emerson Electric Co. Rosemount es una marca que pertenece a una de las familias de compañías de Emerson. Todas las demás marcas son de sus respectivos propietarios.