

# Medidores de caudal y densidad serie G de Micro Motion™



## Fiabilidad y seguridad excepcionales

- Fiabilidad a largo plazo con reducido mantenimiento por la ausencia de piezas móviles que se desgasten o haya que cambiar
- Etiquetado grabado con láser para ofrecer durabilidad en entornos exigentes
- Diseño de autodrenaje fácil de limpiar

## Conectividad

- Rango completo de opciones del transmisor Micro Motion y protocolos de comunicación
- Menor complejidad de cableado gracias a las innovadoras soluciones de wifi, Bluetooth®, alimentación por lazo a 2 hilos y Power over Ethernet
- Diagnóstico avanzado, incluida la función Smart Meter Verification

## Facilidad de uso

- El diseño ultracompacto y ligero del sensor garantiza flexibilidad en la instalación
- Fácil instalación, integración y monitorización remota con la fiable electrónica de Micro Motion
- Opciones de sensor optimizadas y soluciones preseleccionadas para facilitar los pedidos

## Principios de medición

Como aplicación práctica del efecto Coriolis, el principio operativo del medidor Coriolis para caudal másico implica inducir a vibración el tubo de caudal por donde pasa el líquido. La vibración, aunque no es completamente circular, proporciona el marco de referencia rotativo que permite que ocurra el efecto Coriolis. Mientras que los métodos específicos varían de acuerdo con el diseño del caudalímetro, los sensores supervisan y analizan los cambios de frecuencia, desplazamiento de fase y amplitud de los tubos de caudal vibrantes. Los cambios observados representan el caudal másico y la densidad del fluido.

### Medición de densidad

Los tubos de medición vibran en su frecuencia natural.

Cualquier cambio en la masa del fluido dentro de los tubos ocasiona a su vez cambios en la frecuencia natural de cada tubo. El cambio en la frecuencia del tubo sirve para calcular la densidad.

### Medición de temperatura

La temperatura es una variable medible que está disponible como salida. La temperatura también se utiliza en el interior del sensor para compensar las influencias de temperatura del módulo de elasticidad de Young.

### Medición de caudal másico y volumétrico

Los tubos de medición son forzados a oscilar, produciendo así una onda senoidal. En caudal cero, los dos tubos vibran en fase entre sí. Cuando se introduce el caudal, las fuerzas Coriolis hacen que los tubos se tuerzan, produciendo un desplazamiento de fase. Se mide la diferencia de tiempo entre las ondas y es directamente proporcional al caudal másico. El caudal volumétrico se calcula a partir del caudal másico y de la medición de densidad.

Vea este vídeo para obtener más información sobre cómo un caudalímetro Coriolis mide el caudal y la densidad (haga clic en el enlace y seleccione **Ver vídeos**): <https://www.emerson.com/en-us/automation/measurement-instrumentation/flow-measurement/coriolis-flow-meters>.

---

## Contenido

Principios de medición .....	2
Especificaciones de funcionamiento.....	4
Condiciones operativas: ambientales.....	9
Condiciones operativas: proceso.....	10
Clasificaciones de área clasificada.....	13
Conectividad.....	14
Especificaciones físicas.....	17
Información para pedidos.....	19

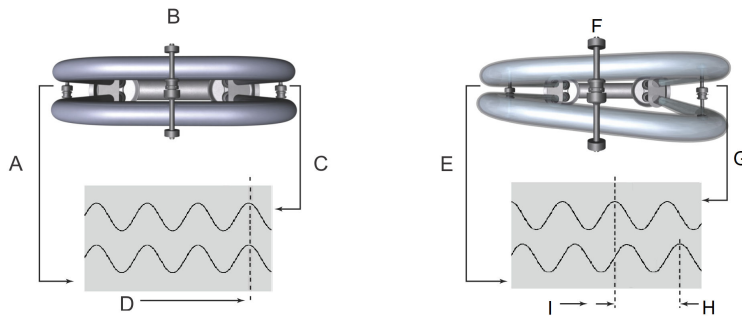

- A. Desplazamiento del pickoff de entrada
- B. Sin caudal
- C. Desplazamiento del pickoff de salida
- D. Tiempo
- E. Desplazamiento del pickoff de entrada
- F. Con caudal
- G. Desplazamiento del pickoff de salida
- H. Diferencia de tiempo
- I. Tiempo

## Características del medidor

- La exactitud de medición es una función del caudal másico de fluido, independientemente de la temperatura de operación, presión o composición. Sin embargo, la caída de presión en el sensor depende de la temperatura de operación, presión y composición del fluido.
- Las especificaciones y funcionalidades varían según el modelo, por lo que algunos modelos pueden tener menos opciones disponibles. Para obtener información detallada acerca del rendimiento y las funcionalidades, póngase en contacto con el servicio al cliente o visite .

# Especificaciones de funcionamiento

## Condiciones operativas de referencia

Para determinar las capacidades de funcionamiento de nuestros medidores, se observaron/utilizaron las siguientes condiciones:

- Agua de 20 °C a 25 °C y de 1 barg a 2 barg, instalación con tubos orientados hacia abajo
- Aire y gas natural de 20 °C a 25 °C y de 34 barg a 100 barg, instalación con tubos orientados hacia arriba
- Exactitud basada en las normas de calibración líderes de la industria de acuerdo con ISO 17025/IEC 17025
- Un rango de densidad de hasta 3.000 kg/m<sup>3</sup> en todos los modelos

## Exactitud y repetibilidad

### Exactitud y repetibilidad en líquidos y lodos

Especificaciones de funcionamiento	Mejorado	Intermedio	Básico
Exactitud de caudal másico y volumétrico <sup>(1)</sup>	±0,1% del caudal	±0,15% del caudal	±0,25% del caudal
Repetibilidad de caudal másico y volumétrico	0,05% del caudal	0,075% del caudal	0,125% del caudal
Exactitud de densidad <sup>(2)</sup>	±0,005 g/cm <sup>3</sup>		
Repetibilidad de densidad	±2,5 kg/m <sup>3</sup> (±0,0025 g/cm <sup>3</sup> )		

(1) La exactitud de caudal declarada incluye los efectos combinados de repetibilidad, linealidad, histéresis, orientación y otras no linealidades.

(2) Incertidumbre de densidad del líquido de ±0,5 kg/cm<sup>3</sup> (±0,0005 kg/cm<sup>3</sup>) en condiciones de referencia.

### Exactitud y repetibilidad en gases

Especificación de rendimiento	Modelos estándar
Exactitud del caudal másico <sup>(1)</sup>	±0,5% del caudal
Repetibilidad de caudal másico	0,25% del caudal

(1) La exactitud de caudal declarada incluye los efectos combinados de repetibilidad, linealidad, histéresis, orientación y otras no linealidades.

### Exactitud y repetibilidad en temperatura

Especificación de rendimiento	Modelos estándar
Exactitud de la temperatura	±1 °C ± 0,5% de la lectura
Repetibilidad de temperatura	0,2 °C

## Garantía

### Opciones de garantía en todos los modelos Serie G

El periodo de garantía generalmente comienza el día del envío. Para obtener más información sobre la garantía, consulte los *Términos y condiciones* incluidos en el presupuesto del producto estándar.

Modelo base	Incluido como estándar	Incluido con el servicio de arranque	Disponible para la compra
G025 - G300	18 meses	36 meses	>36 meses (duración personalizable)

## Caudales de líquido

### Estabilidad cero y caudal mínimo

La estabilidad cero se usa cuando el caudal se aproxima al extremo inferior del rango de caudal, donde la exactitud del medidor comienza a desviarse con respecto a la exactitud establecida. Al funcionar con caudales en los que la exactitud del medidor comienza a desviarse con respecto al valor nominal de exactitud establecida, la exactitud está determinada por la fórmula:

$$\text{Accuracy} = (\text{zero stability} / \text{flow rate}) \times 100\%$$

La repetibilidad se ve afectada de manera similar por condiciones de caudal bajo.

Los caudales mínimos asociados se definen según las especificaciones de rendimiento seleccionadas.

### Caudal nominal

Micro Motion ha adoptado el término caudal nominal, que es el caudal al cual el agua a condiciones de referencia ocasiona una caída de presión de aproximadamente 1 barg (14,5 psig) a través del medidor. Consulte la [Herramienta de dimensionamiento y selección para medición de caudal](#) para evaluar el máximo caudal y la caída de presión según la aplicación.

Figura 1: Rango de caudal y especificaciones de rendimiento de la serie G: Métrico

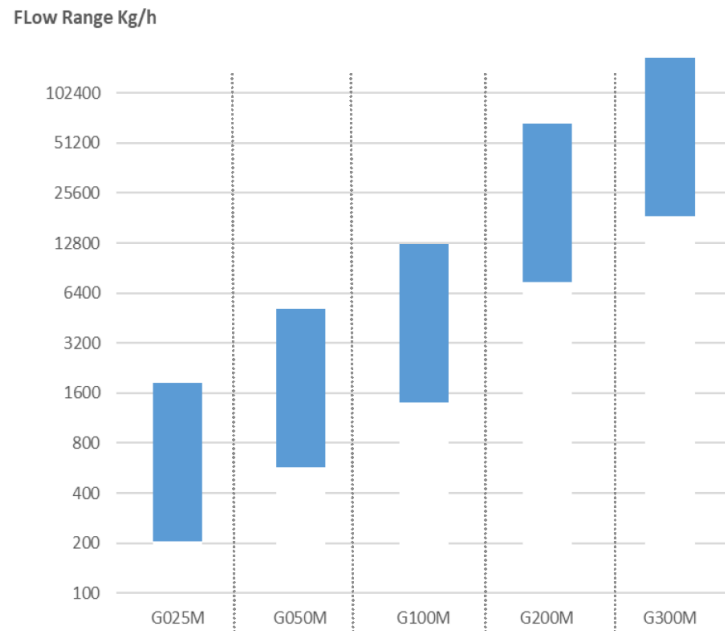

Metric

Performance Specifications		G025M	G050M	G100M	G200M	G300M
Nominal Line Size mm		DN6	DN15	DN25	DN50	DN80
Zero Stability Kg/h		0.204	0.572	1.396	7.434	18.450
Min Flow (Kg/h)	Basic 0.25% Accuracy	82	229	558	2,973	7,379
	Intermediate 0.15% Accuracy	136	381	930	4,956	12,300
	Enhanced 0.1% Accuracy	204	572	1,396	7,434	18,450
Nominal Flow kg/h		1,632	4,578	11,168	59,474	147,528

Figura 2: Rango de caudal y especificaciones de rendimiento de la serie G: Imperial

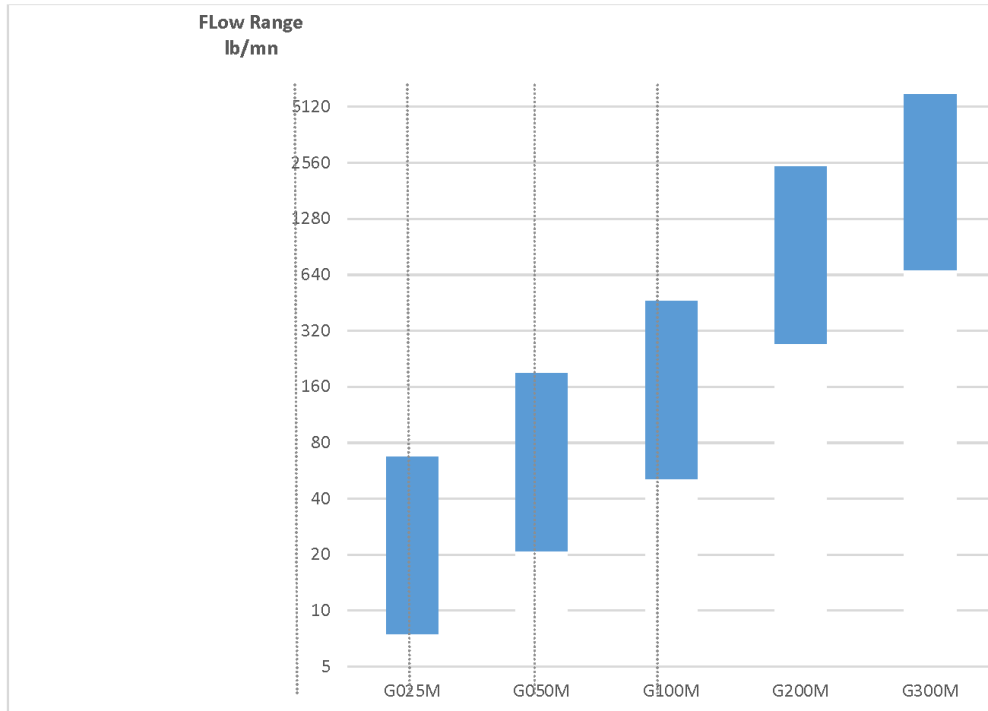

Imperial

Performance Specifications		G025M	G050M	G100M	G200M	G300M
Nominal Line Size mm		1/4"	1/2"	1"	2"	3"
Zero Stability lb/mn		0.0075	0.021	0.051	0.273	0.678
Min Flow (lb/mn)	Basic 0.25% Accuracy	3	8.4	20.5	109	271
	Intermediate 0.15% Accuracy	5	14	34	182	451
	Enhanced 0.1% Accuracy	7.5	21	51	273	678
Nominal Flow lb/mn		60	168	410	2,185	5,420

## Caudales de gas

Al seleccionar sensores para aplicaciones con gas, la rangeabilidad y la caída de presión a través del sensor depende de la temperatura de funcionamiento, la presión y la composición del fluido. Por lo tanto, al seleccionar un sensor para una aplicación con gas en particular, es sumamente recomendable dimensionar cada sensor usando la [Herramienta de dimensionamiento y selección para medición de caudal](#), que indicará tanto la velocidad real como la velocidad sónica para cada caudal y tamaño de medidor considerado.

Use esta ecuación para determinar las recomendaciones generales con caudales máscos de gas máxicos y nominales:

$$\dot{m}_{(gas)} = \%M * \rho_{(gas)} * VOS * \frac{1}{4} \pi * D^2 * 2 \text{ (para sensores con dise\~no de dos tubos)}$$

$\dot{m}_{(gas)}$	Caudal máscico de gas
$\%M$	Use el número de Mach «0,2» para calcular el caudal máximo recomendado. Si los números de Mach son superiores a 0,3, la mayoría de los caudales de gas se vuelven compresibles y pueden producirse aumentos significativos en la caída de presión independientemente del dispositivo de medición.
$\rho_{(gas)}$	Densidad de gas en condiciones de funcionamiento
$VOS$	Velocidad del sonido del gas medido
$D$	Diámetro interno del tubo de medición

### Nota

El caudal máximo de gas no puede ser superior al caudal máximo de líquido. Hay que suponer que se aplicará el valor que sea inferior.

### Cálculo de muestra

El cálculo siguiente es un ejemplo del caudal máscico de gas máximo recomendado para un gas natural de medición G300M con un peso molecular de 19,5 a 16 °C y 34,47 barg:

$$\dot{m}_{(gas)} = 0,2 * 24 (kg/m^3) * 430 (m/s) * \frac{1}{4} \pi * 0,040m^2 * 2$$

$\dot{m}_{(gas)} = 34.988 \text{ kg/h}$ ; caudal máximo recomendado para G300M con gas natural en las condiciones determinadas

$\%M$	0,2 (se usa para calcular el caudal máximo recomendado)
Densidad de gas	24 kg/m <sup>3</sup>
$VOS_{(NG)}$	430 m/s (velocidad del sonido del gas natural en las condiciones indicadas)
DI de tubo G300M	40 mm



## Valores nominales de presión del proceso

La presión máxima del sensor en funcionamiento refleja el máximo valor de presión posible para un sensor determinado. El tipo de conexión de proceso y las temperaturas ambiente y de fluido del proceso pueden reducir el valor máximo.

Todos los sensores cumplen la Directiva del Consejo 2014/68/UE referente a los equipos a presión.

### Valores nominales de presión del proceso

Modelo	Presión
G025M, G050M, G100M, G200M, G300M	100 bar

## Presión de la caja

### Presión de caja para todos los modelos

Modelo	Presión máxima de la caja <sup>(1)</sup>	Presión de ruptura típica
G025	32 bar (471 psi)	130 bar (1884 psi)
G050	26 bar (383 psi)	105 bar (1530 psi)
G100	22 bar (320 psi)	88 bar (1281 psi)
G200	13 bar (190 psi)	52 bar (760 psi)
G300	9 bar (125 psi)	34 bar (500 psi)

(1) La presión máxima de la caja se determina aplicando un factor de seguridad de 4 a la presión de ruptura típica.

## Condiciones operativas: ambientales

### Límites de vibración

Conforme a IEC 60068-2-6, barrido de resistencia, de 5 a 2000 Hz hasta 1,0 g.

## Límites de temperatura

Los sensores pueden utilizarse en los rangos de temperatura ambiente y de proceso que se muestran en las gráficas de límites de temperatura. Para fines de selección de las opciones de electrónica, las gráficas de límites de temperatura se deben utilizar solamente como guía general. Si las condiciones de su proceso están cerca del área gris, consulte al soporte técnico.

### ADVERTENCIA

Los límites de temperatura podrían restringirse más por aprobaciones para áreas clasificadas que sean necesarias para evitar posibles lesiones al personal o daños en los equipos. Consulte los índices específicos de temperatura para cada modelo y configuración en la documentación de aprobación de áreas clasificadas incluida en el paquete del sensor .

### Nota

En todos los casos, la electrónica no puede funcionar si la temperatura ambiente es inferior a -40,0 °C o superior a 60,0 °C. Si se usa un sensor donde la temperatura ambiente está fuera del rango permitido para la electrónica, entonces la electrónica debe estar ubicada en un lugar remoto, donde la temperatura ambiente esté dentro del rango permitido, como se indica mediante las áreas sombreadas en las gráficas de límites de temperatura.

### Límites de temperatura ambiente y de proceso para todos los medidores serie G

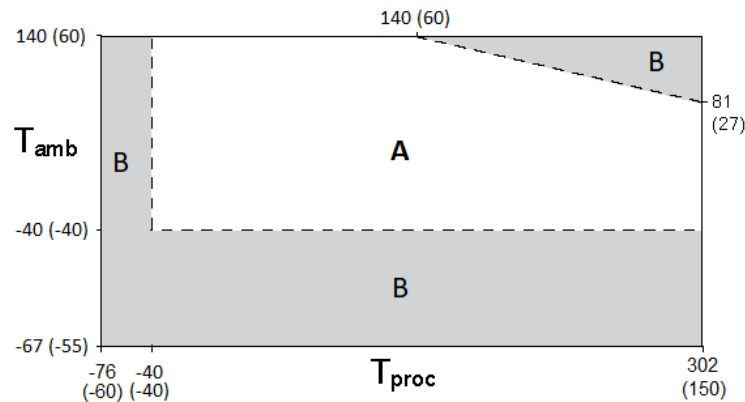

- T<sub>amb</sub> = Temperatura ambiente °F (°C)
- T<sub>proc</sub> = Temperatura del proceso °F (°C)
- A = Todas las opciones electrónicas disponibles
- B= Solo electrónica de montaje remoto

## Condiciones operativas: proceso

### Efecto de la temperatura de proceso

- Para la medición de caudal másico, el efecto de la temperatura del proceso se define como el cambio en la exactitud de caudal del sensor respecto a la especificada debido al cambio en la temperatura del proceso con respecto a la temperatura de calibración. El efecto de la temperatura sobre el caudal puede corregirse ajustando a cero a la temperatura operativa normal. Utilice la herramienta "Verificación de ajuste de cero" para optimizar la calibración del cero.
- Para la medición de densidad, el efecto de la temperatura del proceso se define como el cambio en la exactitud de densidad respecto a la especificada debido al cambio en la temperatura del proceso con respecto a la temperatura de calibración.

**Efecto de la temperatura del proceso para todos los modelos**

Modelo	Caudal másico	Densidad	
	% del caudal másico nominal por °C	g/cm <sup>3</sup> por °C	kg/m <sup>3</sup> por °C
G025, G050, G100, G200, G300	±0,0014	±0,0003	±0,3

**Efecto de la presión de proceso**

El efecto de la presión de proceso se define como el cambio en la exactitud de caudal másico y de densidad del sensor respecto a las especificadas debido al cambio en la presión de proceso con respecto a la presión de calibración. Este efecto se puede corregir mediante la entrada dinámica de presión o un factor fijo del medidor. Consulte la hoja de calibración para ver el coeficiente de compensación de presión del medidor específico. Si no se proporciona el coeficiente de compensación de presión, utilice los valores típicos indicados en la tabla siguiente. Para la instalación y configuración correctas, consulte el manual de configuración y uso del transmisor en [www.emerson.com](http://www.emerson.com).

**Efecto de la presión de proceso para todos los modelos**

Modelo	Caudal másico (% del caudal)		Densidad	
	por psi	por bar	g/cm <sup>3</sup> por psi	kg/m <sup>3</sup> por bar
G025	Ninguno	Ninguno	-0,000003	-0,041
G050	Ninguno	Ninguno	-0,000035	-0,051
G100	Ninguno	Ninguno	-0,0000145	-0,21
G200	Ninguno	Ninguno	-0,00001	-0,148
G300	-0,0014	-0,0203	-0,000005	-0,074

**Rango de viscosidad**

En instalaciones con viscosidades de fluidos superiores a los 500 centistokes (cSt), consulte a un representante de ventas de Emerson o al soporte técnico para obtener directrices sobre cómo optimizar la configuración.

**Alivio de presión**

Los sensores Serie G están disponibles con un disco de ruptura instalado en la caja. Los discos de ruptura evacúan el fluido de proceso de la caja del sensor en el caso improbable de una rotura de tubo. La presión de activación de ruptura estándar es de 63,8 psig (4,4 barg). Para obtener más información acerca de los discos de ruptura, contacte con el servicio al cliente. Para obtener más información acerca de los discos de ruptura, contacte con el servicio al cliente.

Si el sensor está dotado de un disco de ruptura, manténgalo instalado en todo momento, de lo contrario será necesario volver a purgar la caja. Si la rotura de un tubo activa el disco de ruptura, se romperá su sello y se deberá retirar el medidor Coriolis del servicio.

Figura 3: Disco de ruptura de la serie G

**! ADVERTENCIA**

Si el fluido del sensor escapa a alta presión, puede causar lesiones graves o la muerte

Oriente el sensor de modo que el personal y el equipo no queden expuestos a ninguna descarga a lo largo de la trayectoria de alivio de presión.

Está prohibido permanecer en la zona de alivio de presión del disco de ruptura.

**DARSE CUENTA**

Cuando se usa un disco de ruptura, la carcasa ya no puede asumir una función de contención secundaria.

El disco de ruptura debe estar instalado en todo momento, ya que de lo contrario será necesario volver a purgar la caja.

Si la rotura de un tubo activa el disco de ruptura, se romperá el sello del disco. Si eso ocurre, retire el medidor Coriolis del servicio.

**DARSE CUENTA**

La extracción de la conexión de purga, del tapón ciego o de los discos de ruptura pone en peligro la certificación de seguridad Ex-i, la certificación de seguridad Ex-tc y la clasificación IP del medidor Coriolis. Cualquier modificación en la conexión de purga, el tapón ciego o los discos de ruptura debe mantener un mínimo de clasificación IP66/IP67.

## Clasificaciones de área clasificada

**Nota**

Puede encontrar los certificados actuales de clasificaciones de área clasificada en la página de la . Desplácese hacia abajo hasta **Documentos y planos** y haga clic en **Certificaciones y aprobaciones**.

Tipo	Aprobación o certificación (típica)
Clasificación de protección contra ingreso	IP 66/67 para sensores y transmisores
Efectos de CEM	Cumple la directriz de CEM 2014-30-EU según EN 61326 industrial
	Cumple NAMUR NE 21, edición: 2017-08-01

**Normas industriales**

Tipo	Norma
Normas industriales y aprobaciones comerciales	<ul style="list-style-type: none"> <li>■ NAMUR: NE 80, NE 95 NE 132</li> <li>■ Directiva para equipos a presión (PED)</li> <li>■ Sello doble</li> <li>■ Capacidad para SIL 2 y SIL 3 (cuando se usa con un transmisor Micro Motion aprobado)</li> <li>■ Código de tubería de proceso ASME B31.3</li> </ul>

**Nota**

- Las aprobaciones mostradas son para medidores de serie G configurados con un procesador central para conexión remota de 4 hilos a un transmisor Micro Motion.
- Cuando se pide un medidor con aprobaciones para áreas clasificadas, se incluye información detallada junto con el producto.

## Conectividad

Los sensores Serie G son altamente personalizables para proporcionar una configuración adaptada a aplicaciones específicas.

Para determinar qué productos de Micro Motion son los más adecuados para su aplicación, consulte [Hoja de datos del producto con generalidades técnicas y sumario de especificaciones de Micro Motion](#) y otros recursos en [www.emerson.com](http://www.emerson.com).

## Información de diagnóstico y comunicación

### Interfaz del transmisor

- Opciones analógica y digital, que incluyen alimentación por lazo a 2 hilos, Power-over-Ethernet y hasta cinco canales de E/S totalmente configurables
- Opciones de pantalla wifi y Bluetooth® para configuración inalámbrica
- Opciones de montaje integral en campo, montaje remoto en campo y montaje en carril DIN para sala de control

### Datos de diagnóstico

- Smart Meter Verification comprueba el estado y la integridad de los tubos del medidor, la electrónica y la calibración sin interrumpir el proceso.
- Zero Verification diagnostica rápidamente el medidor para determinar si es recomendable volver a ajustar el cero y si las condiciones del proceso son estables y óptimas para el ajuste de cero.
- La detección multifase identifica proactivamente las condiciones y la severidad del proceso multifase.
- Registros de auditoría e informes digitales con marca de tiempo para optimizar el cumplimiento de normas.









## Protocolos de comunicación

Las opciones de conectividad de E/S habituales incluyen:

- 4-20 mA
- HART®
- Pulso de 10 kHz
- *WirelessHART*® con adaptador THUM
- Opciones de pantalla wifi y Bluetooth®
- EtherNet/IP™
- Modbus® TCP
- FOUNDATION™ Fieldbus
- PROFINET
- PROFIBUS PA
- PROFIBUS DP
- E/S discreta

## Compatibilidad del transmisor y atributos principales

Para ver una lista completa de todas las configuraciones y opciones del transmisor, consulte las hojas de datos del transmisor y otros recursos disponibles en [www.emerson.com](http://www.emerson.com).

Modelo	Transmisor					
	1500/2500	1600	1700/2700	4200	4700	5700
						
<b>Alimentación</b>						
CA			•		•	•
CC	•	•	•		•	•
Alimentado por lazo (2 hilos)				•		
<b>Diagnóstico</b>						
SMV básico (incluido)	•	•	•	•	•	•
SMV Pro	•	•	•	•	•	•
Reloj en tiempo real		•		•	•	•
Historiador de datos integrado		•		•	•	•
<b>Interfaz local del operador</b>						
Indicador de 2 líneas			•			
Pantalla gráfica		•		•	•	•
<b>Certificaciones y aprobaciones</b>						
Certificado para SIS			•	•	•	•
Transferencia de custodia			•		•	•
<b>Opciones de instalación</b>						
Montaje integral		•		•	•	
Montaje remoto	•	•	•	•	•	•



# Especificaciones físicas

## Materiales de construcción

Las directrices generales de corrosión no se consideran adecuadas cuando existe una fatiga cíclica y, por lo tanto, no son fiables en caso de seleccionar un material en contacto con el proceso para su medidor Micro Motion.

Consulte la [Guía de corrosión de Micro Motion](#) para obtener información sobre la compatibilidad de materiales.

### Materiales en la trayectoria del fluido

Modelo	Opciones de material	Peso del sensor <sup>(1)</sup>
	316/316L	
G025	•	3,6 kg
G050	•	4,5 kg
G100	•	5,4 kg
G200	•	18,1 kg
G300	•	35 kg

(1) Las especificaciones de peso se basan en brida ASME B16.5 CL150 y no incluyen la electrónica.

### Materiales de piezas sin contacto con el proceso

Componente	Clasificación del alojamiento	Acero inoxidable serie 300	Aluminio con revestimiento de poliuretano
Carcasa del sensor	Tipo 4X (IP66/IP67)	•	
Carcasa del procesador central	Tipo 4X (IP66/67)	•	•
Caja de conexiones	Tipo 4X (IP66/IP67)	•	•
Carcasa del transmisor <sup>(1)</sup>	Tipo 4X (IP66/IP67)	•	•

(1) Las opciones del material de construcción y del acabado de la superficie varían según el modelo. Para ver las opciones disponibles, consulte la hoja de datos del transmisor.

### Información sobre los tubos de caudal

Modelo	Número de tubos	Diámetro interno de tubo		Longitud del tubo	
		Pulgadas	mm	Pulgadas	mm
G025	2	0,21	5,3	8,81	216
G050	2	0,33	8,5	10,9	276
G100	2	0,51	13	11,7	296
G200	2	1,1	27	21,4	545
G300	2	1,6	40	23,5	597

## Conexiones a proceso

Tipo de sensor	Tipo de brida
Acero inoxidable 316L	<ul style="list-style-type: none"> <li>■ Brida de cara resaltada compatible con ASME B16.5 (hasta CL600)</li> <li>■ Brida con cuello soldada compatible con EN 1092-1, tipo B1 (hasta PN100)</li> <li>■ Cara resaltada con cuello soldado compatible con Jis B2220 (hasta 10K)</li> <li>■ Compatible con Tri-Clamp® higiénico</li> <li>■ Conexión compatible con Swagelok VCO, VCR (las conexiones VCO incluyen el o-ring de Viton como pieza en contacto con el proceso)</li> </ul>

### Nota

Para conocer la compatibilidad de bridas, consulte la [Herramienta de dimensionamiento y selección para medición de caudal](#).

## Dimensiones

Estas dimensiones constituyen una directriz básica para el dimensionamiento y la planificación. Encontrará planos dimensionales completos y detallados en la herramienta de planos dimensionales de Micro Motion en [MyEmerson](#).

### Nota

- Exactitud =  $\pm 3,0$  mm
- Estos planos representan un modelo de acero inoxidable 316 equipado con brida ASME B16.5 CL150 y una electrónica central 800 mejorada.

### Ejemplo de dimensiones para los modelos de la serie G

Figura 4: Dimensiones de los modelos de la serie G

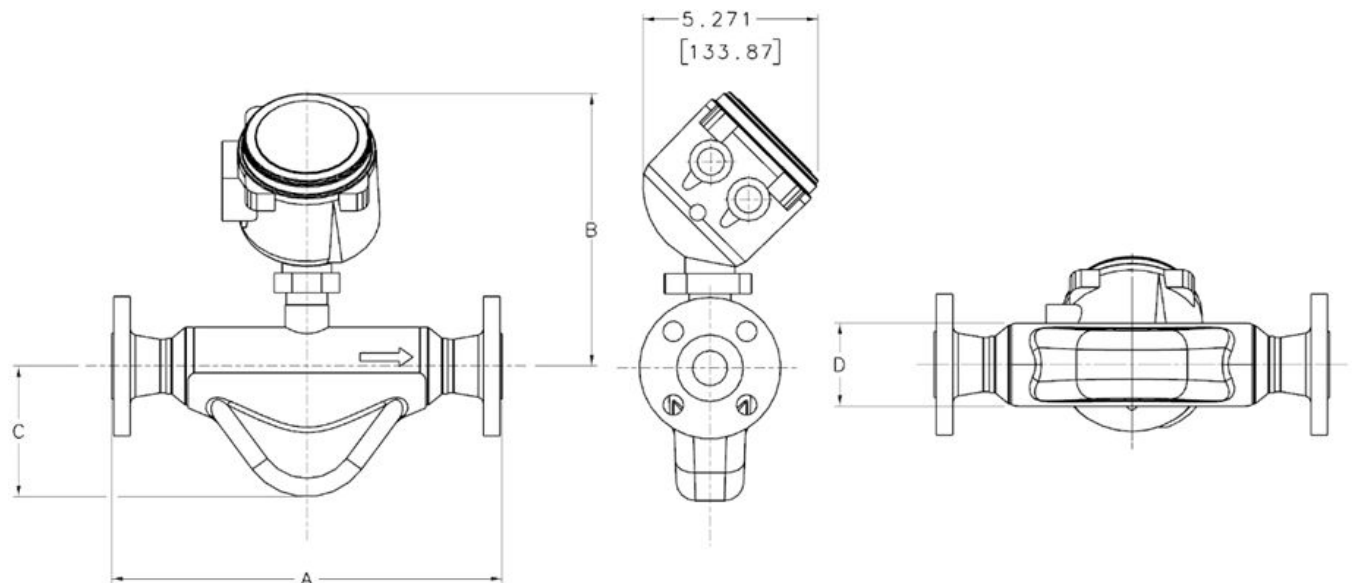

**Tabla 1: Dimensiones de muestra en pulgadas**

Modelo	Dim A			Dim. B con procesador central 800 inte- grado	Dim. C	Dim. D
	ASME B16.5 CL150	EN1092 PN40	NAMUR NE132 longitud de bri- da a brida			
G025	8,11	8,33	20,14	8,03	3,18	2,00
G050	9,88	10,00	20,13	8,30	3,86	2,50
G100	11,89	11,59	23,62	8,30	3,98	2,50
G200	20,79	20,91	28,15	9,11	7,40	4,26
G300	23,0	23,07	36,02	9,89	7,45	5,77

**Tabla 2: Dimensiones de muestra en mm**

Modelo	Dim A			Dim. B con procesador central 800 inte- grado	Dim. C	Dim. D
	ASME B16.5 CL150	EN1092 PN40	NAMUR NE132 longitud de bri- da a brida			
G025	206	211	510	204	81	51
G050	251	254	510	211	98	63
G100	302	294	600	211	101	63
G200	528	531	715	231	188	108
G300	584	586	915	251	189	147

## Información para pedidos

Para seleccionar y componer el medidor, consulte la [Herramienta de dimensionamiento y selección para medición de caudal](#)

Para ir directamente a las opciones de configuración, consulte la página de la con el fin de ver opciones y componer el medidor.

**Ejemplo de código de modelo, estándar**

Visite [MyEmerson](https://myemerson.com) para obtener la información completa del código de modelo.

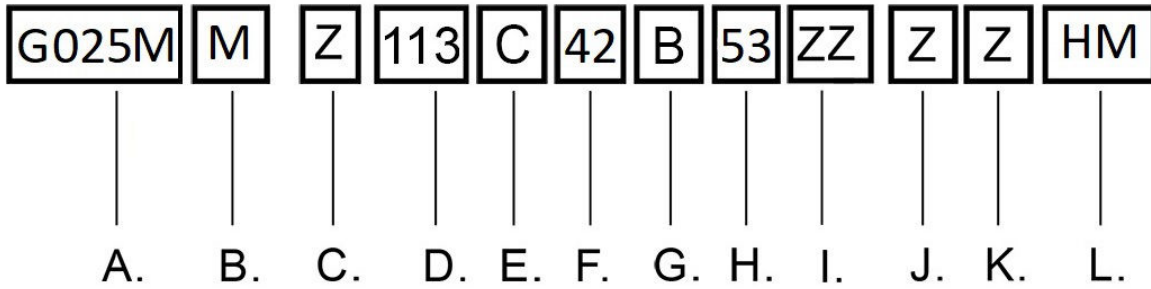

- A. Modelo base del sensor
- B. Acabado de la superficie húmeda
- C. Opción preseleccionada
- D. Conexión de proceso
- E. Opción de caja
- F. Interfaz de la electrónica
- G. Entrada de cables
- H. Aprobación
- I. Opción futura
- J. Opción de calibración
- K. Opción de fábrica
- L. Certificados, pruebas, calibraciones y servicios (no obligatorio)







Para obtener más información: [Emerson.com](https://www.emerson.com)

©2023 Micro Motion, Inc. Todos los derechos reservados.

El logotipo de Emerson es una marca comercial y marca de servicio de Emerson Electric Co. Micro Motion, ELITE, ProLink, MVD y MVD Direct Connect son marcas de una de las empresas del grupo Emerson Automation Solutions. Todas las otras marcas son de sus respectivos propietarios.

La marca y los logotipos de "Bluetooth" son marcas registradas propiedad de Bluetooth SIG, Inc. y cualquier uso de estas marcas por parte de Emerson se realiza bajo licencia.