

Serie 5400 Rosemount®

Antenna a cono con connessione filettata

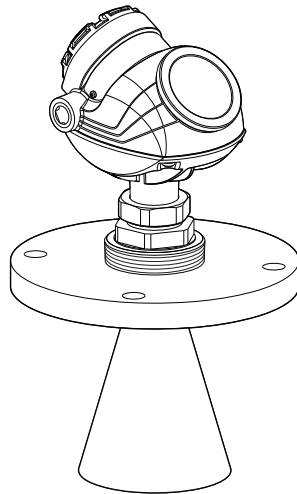
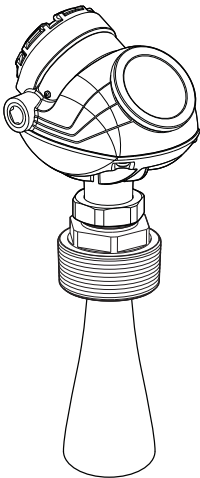

⚠ AVVERTENZE

La mancata osservanza delle misure di sicurezza per l'installazione e la manutenzione può causare incidenti gravi o mortali.

- Accertarsi che il trasmettitore sia installato da personale qualificato e in conformità alle procedure previste.
- Usare il dispositivo esclusivamente come indicato nella relativa guida rapida (documento numero 00825-0100-4026) e nel manuale di riferimento (documento numero 00809-0100-4026). In caso contrario, la protezione fornita dal dispositivo potrebbe essere compromessa.

Le esplosioni possono causare infortuni gravi o mortali.

- Controllare che l'ambiente operativo del trasmettitore sia conforme alle specifiche per aree pericolose applicabili.
- Scollegare l'alimentazione prima di eseguire interventi di manutenzione per prevenire l'ignizione di atmosfere infiammabili o combustibili.
- Prima di effettuare il collegamento di un comunicatore da campo in atmosfera esplosiva, controllare che gli strumenti nel circuito siano installati secondo le tipologie di cablaggio a sicurezza intrinseca o in area a prova di accensione.

Le scosse elettriche possono causare infortuni gravi o mortali.

- Evitare il contatto con conduttori e terminali. L'alta tensione che può essere presente nei conduttori può causare scosse elettriche.
- Durante il cablaggio del trasmettitore, controllare che l'alimentazione principale al trasmettitore serie 5400 Rosemount sia disattivata e le linee a qualsiasi altra fonte di alimentazione esterna siano scollegate o non alimentate.

Le perdite di processo possono causare infortuni gravi o mortali.

- Assicurarsi che il trasmettitore venga maneggiato con cura. Se la tenuta di processo è danneggiata, può verificarsi una fuga di gas dal serbatoio nel caso in cui la testa del trasmettitore venga rimossa dall'antenna.
- Per evitare perdite di processo, usare soltanto l'apposita guarnizione o-ring per l'adattatore della flangia corrispondente.

Nota

Fare attenzione ai bordi taglienti. Indossare guanti protettivi.

Attrezzatura richiesta



Attrezzi standard
(cacciavite, chiave, pinze, ecc.)



Guarnizione
(per connessione flangiata)



Chiave per brugole
(in dotazione)



Flangia fornita dal cliente
(per connessione flangiata)
2 in. - 11.5 NPT
3 in. - 8 NPT
4 in. - 8 NPT



Composto anti-grippaggio o
nastro in PTFE

Sommario

Attrezzatura richiesta	2
Procedura di installazione	3
Montaggio su connessione al serbatoio filettata	4
Montaggio su flangia fornita dal cliente	6

Procedura di installazione

Connessione al serbatoio filettata

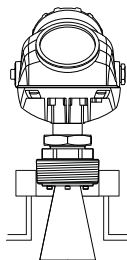

pagina 4-5

Connessione al serbatoio con flangia fornita dal cliente

Diametro dell'antenna (D) \leq diametro del foro della flangia (d)

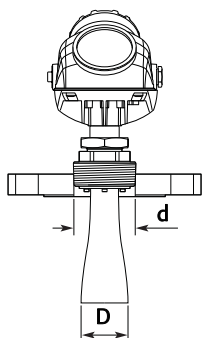

pagina 6-9

Diametro dell'antenna (D) $>$ diametro del foro della flangia (d)

L'antenna viene fornita non montata per l'installazione in campo.

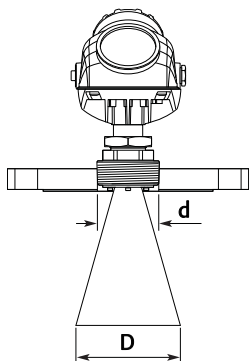

pagina 10-15

Montaggio su connessione al serbatoio filettata

1. Sigillare e proteggere le filettature.

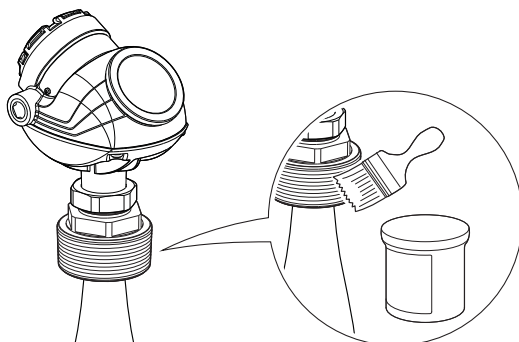

Utilizzare composto anti-grippaggio o nastro in PTFE, a seconda delle procedure in uso nell'impianto.

2. Abbassare il dispositivo all'interno del serbatoio.

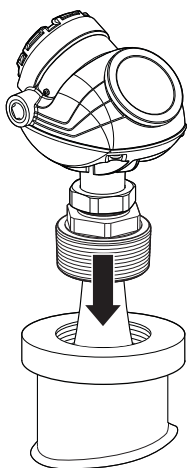

3. Avvitare l'adattatore nella connessione al processo.

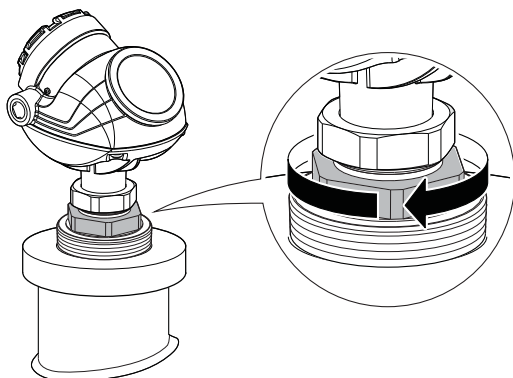

4. Ruotare la testa del trasmettitore in modo che le entrate cavi e il display siano rivolti nella direzione desiderata.

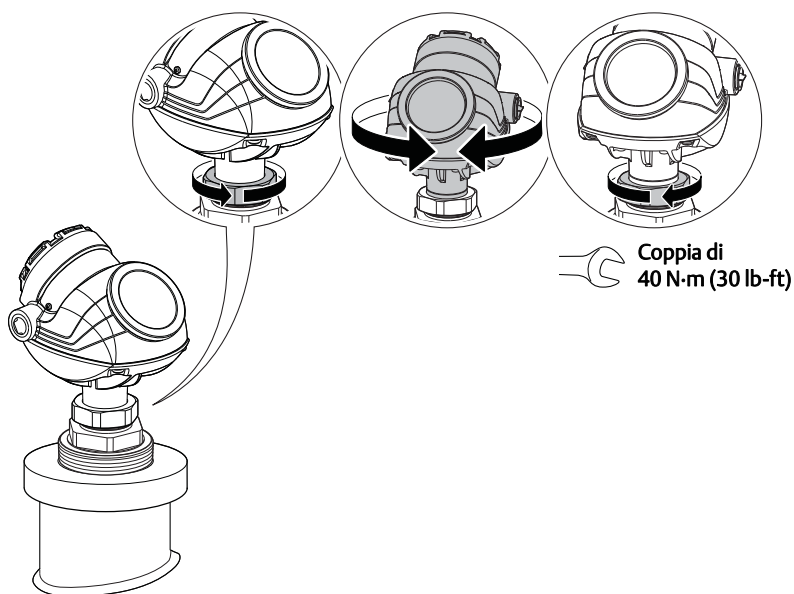

5. Procedere con l'installazione elettrica.

Per ulteriori indicazioni, consultare la guida rapida della serie 5400 Rosemount (documento numero 00825-0100-4026).

Montaggio su flangia fornita dal cliente

Diametro dell'antenna (D) \leq diametro del foro della flangia (d)

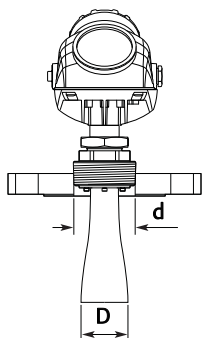

1. Posizionare una guarnizione sulla flangia del serbatoio.

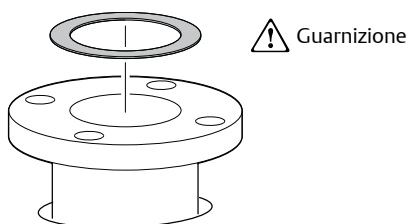

2. Posizionare la flangia fornita dal cliente sulla guarnizione.

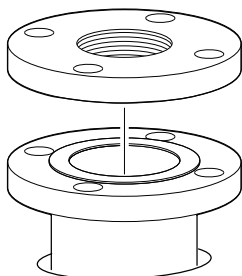

3. Serrare i bulloni e i dadi a una coppia adatta alla flangia e alla guarnizione selezionate.

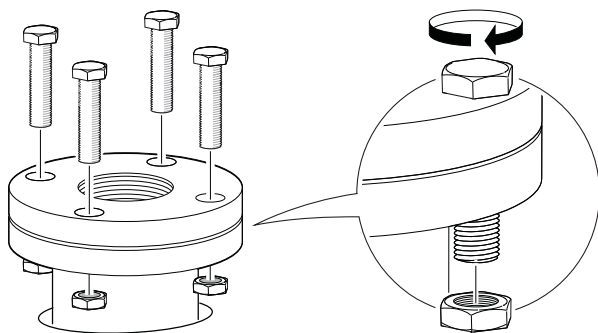

4. Sigillare e proteggere le filettature.

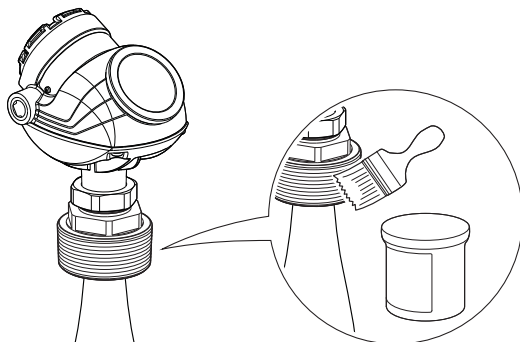

Utilizzare composto anti-grippaggio o nastro in PTFE, a seconda delle procedure in uso nell'impianto.

5. Abbassare il dispositivo all'interno del serbatoio.

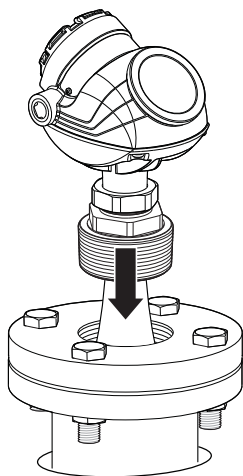

6. Avvitare l'adattatore nella connessione al processo.

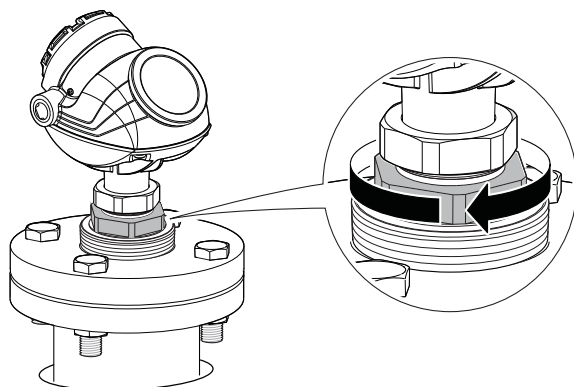

7. Ruotare la testa del trasmettitore in modo che le entrate cavi e il display siano rivolti nella direzione desiderata.

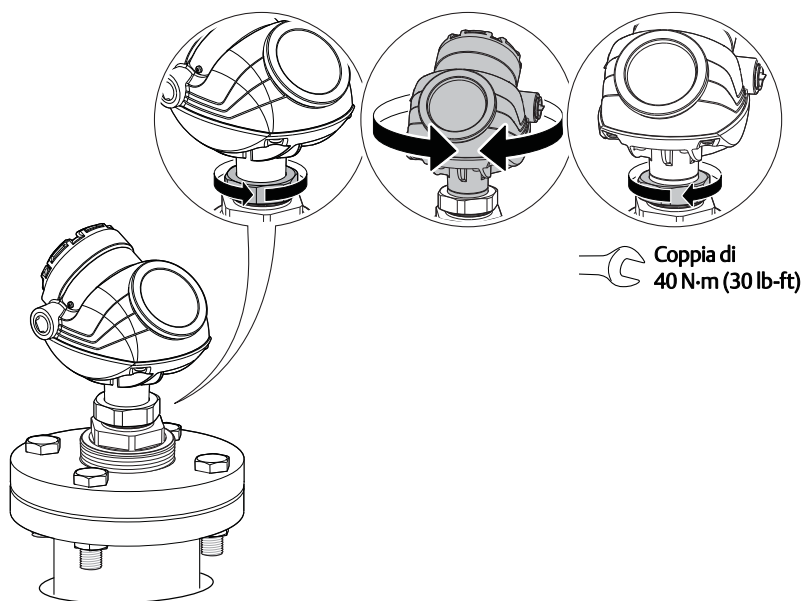

8. Procedere con l'installazione elettrica.

Per ulteriori indicazioni, consultare la guida rapida della serie 5400 Rosemount (documento numero 00825-0100-4026).

Diametro dell'antenna (D) > diametro del foro della flangia (d)

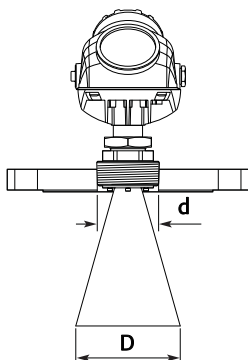

1. Posizionare il dispositivo sopra un banco da lavoro.
2. Rimuovere con cautela la testa del trasmettitore.

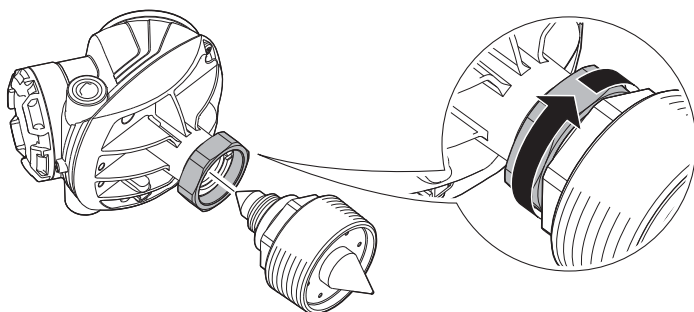

Nota

Maneggiare l'adattatore con cura per prevenire danni alla tenuta in PTFE.

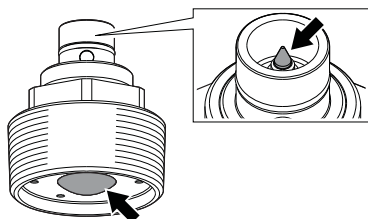

Versione ad alta frequenza

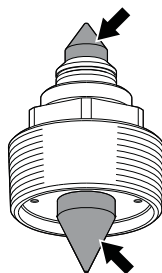

Versione a bassa frequenza

3. Inserire le sei viti M4 e serrarle di due o tre giri.

Nota

Dopo aver pre-montato le viti, accertarsi di completare la procedura di installazione immediatamente. Le viti sono fornite con frenafili pre-applicato, progettato per un bloccaggio permanente.

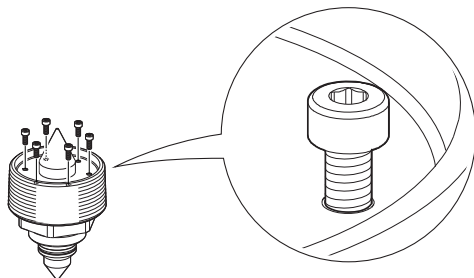

4. Sigillare e proteggere le filettature.

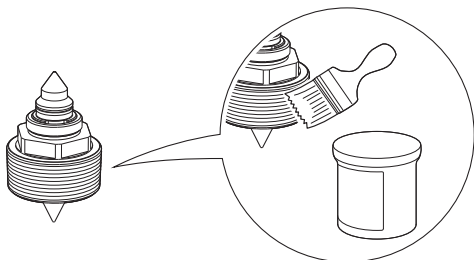

Utilizzare composto anti-grippaggio o nastro in PTFE, a seconda delle procedure in uso nell'impianto.

5. Posizionare la flangia fornita dal cliente sulla guarnizione del serbatoio.

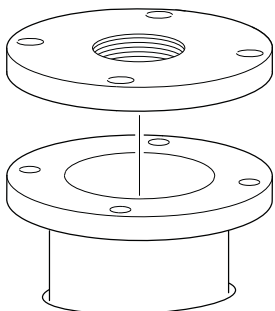

- Serrare manualmente l'adattatore.

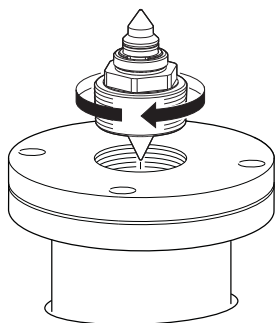

- Capovolgere la flangia.

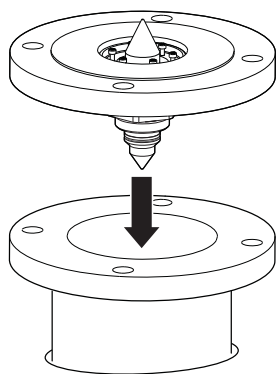
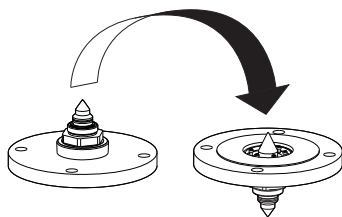

8. Inserire l'antenna nell'adattatore e serrare le sei viti M4.

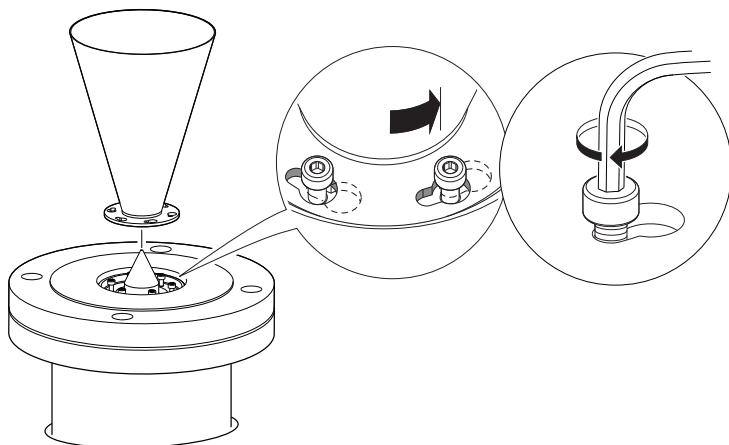

9. Sollevare con cautela il gruppo dell'antenna e della flangia.

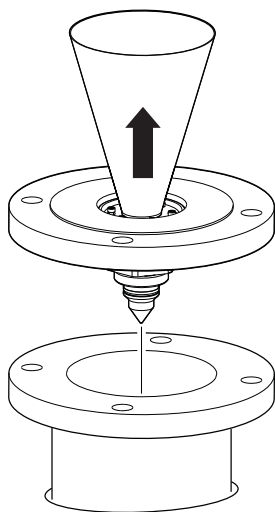

10. Posizionare una guarnizione sulla flangia del serbatoio.

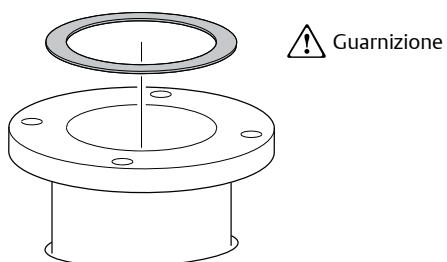

11. Abbassare il gruppo dell'antenna e della flangia all'interno del serbatoio.

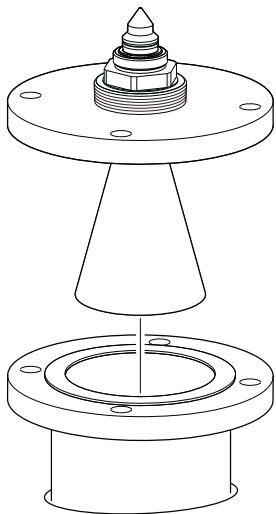

12. Serrare i bulloni e i dadi a una coppia adatta alla flangia e alla guarnizione selezionate.

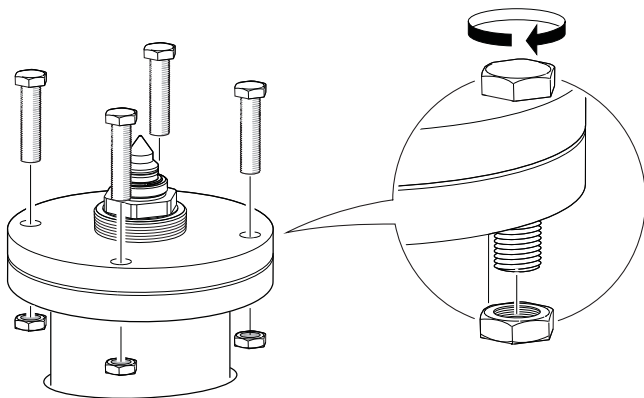

13. Avvitare l'adattatore finché adeguatamente serrato.

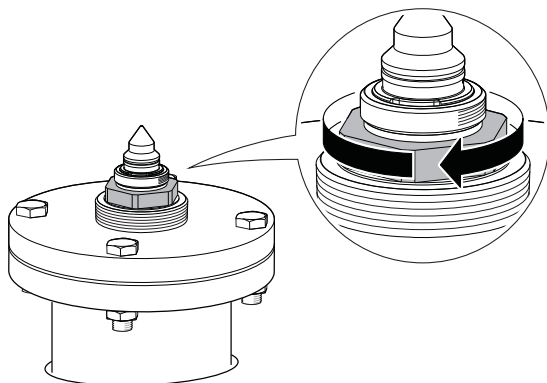

14. Montare la testa del trasmettitore e serrare il dado (coppia di 40 N-m, 30 lb-ft).

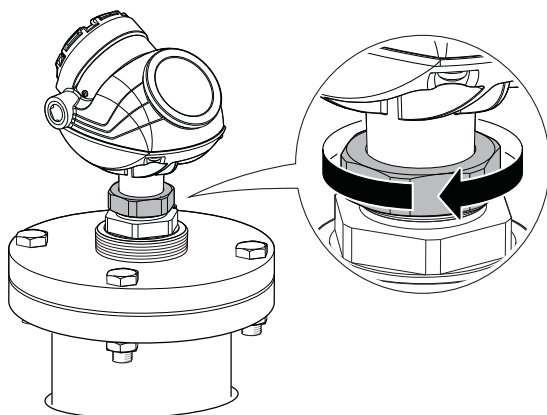

15. Procedere con l'installazione elettrica.

Per ulteriori indicazioni, consultare la guida rapida della serie 5400 Rosemount (documento numero 00825-0100-4026).

Sedi centrali

Emerson Process Management
6021 Innovation Blvd.
Shakopee, MN 55379, USA

+1 800 999 9307 o +1 952 906 8888
+1 952 949 7001
RFQ.RMD-RCC@EmersonProcess.com

Emerson Process Management srl
Via Montello, 71/73
I-20831 Seregno (MB)
Italia

+39 0362 2285 1
+39 0362 243655
info.it@emerson.com
Web: www.emersonprocess.it

Ufficio regionale per l'America del Nord

Emerson Process Management
8200 Market Blvd.
Chanhassen, MN 55317, USA

+1 800 999 9307 o +1 952 906 8888
+1 952 949 7001
RMT-NA.RCCRFQ@Emerson.com

Ufficio regionale per l'America Latina

Emerson Process Management
1300 Concord Terrace, Suite 400
Sunrise, Florida, 33323, USA

+1 954 846 5030
+1 954 846 5121
RFQ.RMD-RCC@EmersonProcess.com

Ufficio regionale per l'Europa

Emerson Process Management Europe GmbH
Neuhofstrasse 19a P.O. Box 1046
CH 6340 Baar
Svizzera

+41 (0) 41 768 6111
+41 (0) 41 768 6300
RFQ.RMD-RCC@EmersonProcess.com

Ufficio regionale per Asia-Pacifico

Emerson Process Management Asia Pacific Pte Ltd
1 Pandan Crescent
Singapore 128461

+65 6777 8211
+65 6777 0947
Enquiries@AP.EmersonProcess.com

Ufficio regionale per Medio Oriente e Africa

Emerson Process Management
Emerson FZE P.O. Box 17033,
Jebel Ali Free Zone - South 2
Dubai, Emirati Arabi Uniti

+971 4 8118100
+971 4 8865465
RFQ.RMTMEA@Emerson.com

I termini e le condizioni di vendita standard possono essere consultati all'indirizzo www.rosemount.com/terms_of_sale.

Il logo Emerson è un marchio di fabbrica e un marchio di servizio di Emerson Electric Co.

Rosemount e il logotipo Rosemount sono marchi depositati di Rosemount Inc. Tutti gli altri marchi appartengono ai rispettivi proprietari.

© 2015 Emerson Process Management. Tutti i diritti riservati.