

Transmissor de Pressão Higiênico 2051HT da Rosemount™

com Protocolo PROFIBUS®



Índice

Acerca deste guia.....	3
Instalação do transmissor.....	6
Configuração básica.....	13
Certificações do produto.....	17

1 Acerca deste guia

1.1 Mensagens de segurança

Este guia fornece as diretrizes básicas para a instalação do Transmissor 2051HT da Rosemount. O guia não fornece instruções para a configuração, o diagnóstico, a manutenção, a assistência e a resolução de problemas, nem para as instalações à prova de explosão, à prova de chamas ou intrinsecamente seguras (I.S.) .

⚠ CUIDADO

Os produtos descritos neste documento NÃO foram concebidos para aplicações qualificadas como nucleares. A utilização de produtos não qualificados para usos nucleares em aplicações que exijam equipamentos, peças ou produtos qualificados como nucleares pode causar leituras incorretas. Para obter informações sobre produtos da Rosemount qualificados como nucleares, contacte o seu representante de vendas local da Emerson.

⚠️ ATENÇÃO

Explosões podem causar mortes ou ferimentos graves.

A instalação deste transmissor num ambiente explosivo deve ser efetuada de acordo com as normas, os códigos e as práticas locais, nacionais e internacionais apropriados. Leia a secção dos certificados de aprovação deste manual para obter mais informações sobre as restrições associadas a uma instalação segura.

- Antes de ligar um Comunicador de Campo numa atmosfera explosiva, certifique-se de que os instrumentos no circuito são instalados de acordo com as práticas intrinsecamente seguras ou práticas à prova de incêndio de instalação de fios.
- Numa instalação à prova de explosão/chamas, não retire as tampas do transmissor quando a unidade estiver ligada.

As fugas do processo podem causar ferimentos ou morte.

- Instale e aperte os conectores do processo antes de aplicar pressão.
- Não tente desapertar ou remover os parafusos da flange enquanto o transmissor estiver em funcionamento.

Choques elétricos podem causar morte ou ferimentos graves.

- Evite o contacto com os condutores e terminais. A alta tensão, que poderá estar presente nos condutores, pode provocar choques elétricos.
- Antes de ligar um comunicador portátil numa atmosfera explosiva, certifique-se de que os instrumentos no circuito são instalados de acordo com as práticas intrinsecamente seguras ou práticas à prova de incêndio de instalação de fios.
- Numa instalação à prova de explosão/chamas, não retire as tampas do transmissor quando a unidade estiver ligada.

As fugas do processo podem causar ferimentos ou morte.

- Instale e aperte os conectores do processo antes de aplicar pressão.

Acesso físico

- O pessoal não autorizado pode causar danos significativos e/ou configuração incorreta do equipamento dos utilizadores finais. Isto pode ser intencional ou não intencional e precisa ser protegido.
- A segurança física é uma parte importante de qualquer programa de segurança e fundamental para proteção do seu sistema. Restrinja o acesso físico por pessoas não autorizadas para proteger os ativos dos utilizadores finais. Isto é verdadeiro para todos os sistemas usados na instalação.

⚠ ATENÇÃO

A utilização de equipamento de substituição ou peças sobresselentes não aprovados pela Emerson pode reduzir as capacidades de retenção de pressão do transmissor e tornar o instrumento perigoso.

- Utilize apenas os parafusos fornecidos ou comercializados pela Emerson como peças sobresselentes.

A montagem incorreta dos blocos de válvulas na flange tradicional pode danificar o módulo do sensor.

Para uma montagem segura do bloco de válvulas na flange tradicional, os parafusos devem quebrar o plano posterior da teia da flange (ou seja, o orifício do parafuso), mas não devem entrar em contacto com a caixa do módulo do sensor.

2 Instalação do transmissor

Figura 2-1: Fluxograma de instalação

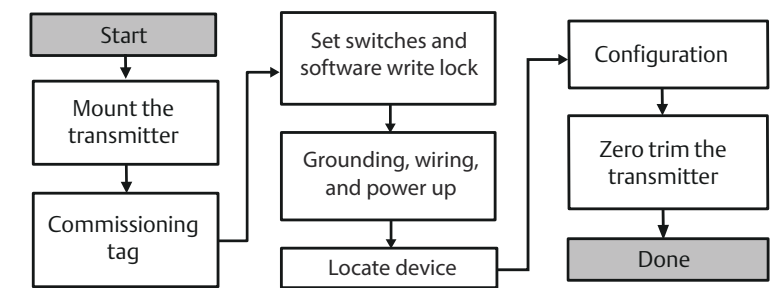

2.1 Montar o transmissor

Ajuste o transmissor na orientação pretendida antes de o montar. O transmissor não deve estar firmemente montado ou fixo no lugar quando alterar a respetiva orientação.

2.1.1 Orientação de entrada da conduta

Quando instalar o Modelo 2051HT da Rosemount, recomenda-se uma instalação que permita que a entrada de condutas fique voltada para o chão de forma a maximizar a capacidade de drenagem aquando da limpeza.

2.1.2 Vedação ambiental para caixa

É necessária uma pasta ou fita de vedação roscada (PTFE) nas roscas macho da conduta para providenciar uma vedação de conduta à prova de pós/água e que cumpra os requisitos da NEMA[®] Tipo 4X, IP66, IP68 e IP69K. Consulte a fábrica se forem necessárias outras classificações de Proteção contra Entrada.

Para roscas M20, instale tampões da conduta para acoplamento roscado total ou até ser encontrada resistência mecânica.

Nota

Classificação IP69K apenas disponível em unidades com uma caixa de aço inoxidável e código de opção V9 na cadeia do modelo.

Nota

Para caixas de alumínio encomendadas com entradas de conduta M20, os transmissores expedidos terão roscas NPT maquinadas na caixa e será fornecido um adaptador de roscas NPT para M20. As considerações para vedação ambiental indicadas acima devem ser tidas em conta quando se instala o adaptador de roscas.

2.1.3 Orientação do transmissor do medidor em linha

A porta de pressão do lado inferior (referência atmosférica) no transmissor de medidor em linha encontra-se localizada no colo do transmissor através de um ventilador protegido do medidor (consulte a [Figura 2-2](#)).

Mantenha o circuito de ventilação sem obstruções, incluindo, entre outros, tinta, pó e fluidos viscosos, montando o transmissor de forma a permitir o escoamento do processo. As instalações recomendadas têm uma entrada de condutas virada para o chão para que a porta da ventilação do medidor fique virada paralelamente para o chão.

Figura 2-2: Porta de Pressão do Lado Inferior de Medidor em Linha

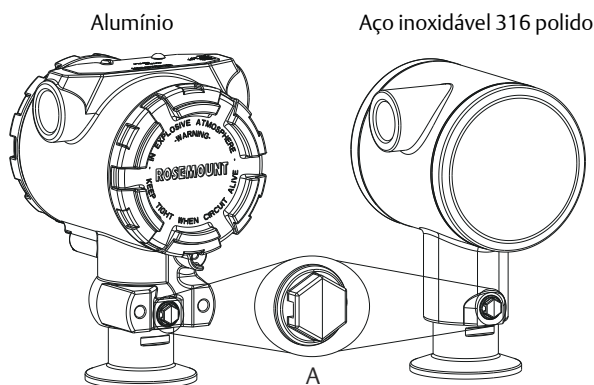

A. Porta de pressão do lado inferior (referência atmosférica)

2.1.4 Fixação

Quando instalar uma fixação, siga os valores de aperto recomendados pelo fabricante de juntas.

Nota

Para manter o desempenho do transmissor, não se recomenda o aperto de um Tri-Clamp® de 1,5 pol. para além das 50 pol-lb com zonas de pressão inferiores a 20 psi.

2.2 Etiqueta de comissionamento (papel)

Para identificar qual o dispositivo que está situado num local particular, use a etiqueta amovível fornecida com o transmissor. Certifique-se de que a etiqueta de dispositivo físico (campo de etiqueta PD) está devidamente preenchida em ambos os locais na etiqueta de comissionamento e destaque a parte inferior para cada transmissor.

Nota

A descrição do dispositivo carregada no sistema anfitrião deve ter a mesma revisão que o dispositivo.

Figura 2-3: Etiqueta de comissionamento

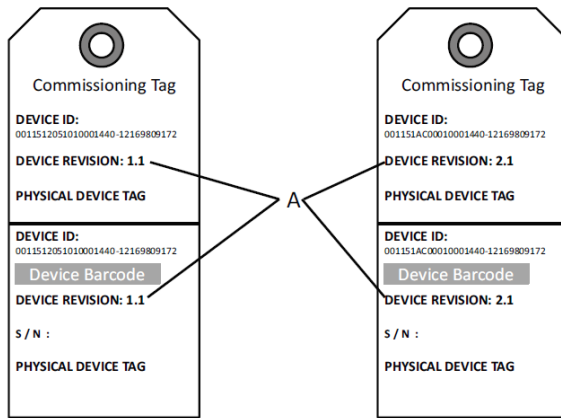

A. Revisão do dispositivo

Nota

A descrição do dispositivo carregada no sistema anfitrião deve ter a mesma revisão que o dispositivo. A descrição do dispositivo pode ser transferida a partir do website do sistema anfitrião ou em Emerson.com/Rosemount selecionando **Download Device Drivers (Transferir Drivers do Dispositivo)** em **Product Quick Links (Ligações Rápidas de Produtos)**. Pode também visitar Fieldbus.org e selecionar **End User Resources (Recursos do Utilizador Final)**.

2.3 Definição do interruptor de segurança

Pré-requisitos

Defina a configuração do interruptor Simulate (Simulação) e Security (Segurança) antes da instalação, tal como mostrado na [Figura 2-4](#).

- O interruptor de simulação ativa ou desativa alertas simulados e estados e valores do Bloco AI simulados. A posição predefinida do interruptor de simulação é ativada.
- O interruptor de segurança permite (símbolo de desbloqueio) ou impede (símbolo de bloqueio) qualquer configuração do transmissor.
- A segurança predefinida é desligada (símbolo de desbloqueio).
- O interruptor de segurança pode ser ativado ou desativado no software.

Utilize o seguinte procedimento para alterar a configuração do interruptor:

Procedimento

1. Se o transmissor estiver instalado, certifique-se de que o circuito está seguro e desligue a alimentação.
2. Retire a tampa da caixa oposta ao lado do terminal de campo. Não retire a tampa do instrumento em ambientes explosivos quando o circuito estiver a receber alimentação elétrica.
3. Faça deslizar os interruptores de segurança e simulação para a posição desejada.
4. Volte a fixar a tampa da caixa do transmissor; recomenda-se que a tampa seja apertada até não haver mais folga entre a tampa e a caixa para cumprir os requisitos à prova de explosão.

2.4 Definição do interruptor de simulação

O interruptor de simulação encontra-se nos componentes eletrônicos. É utilizado em conjunto com o software de simulação do transmissor para simular variáveis do processo e/ou alertas e alarmes. Para simular variáveis e/ou alertas e alarmes, o interruptor de simulação deve ser movido para a posição ativada e o software ativado através do anfitrião. Para desativar a simulação, o interruptor deve estar na posição desativada ou o parâmetro de simulação do software deve ser desativado através do anfitrião.

Figura 2-4: Placa dos Componentes Eletrônicos do Transmissor

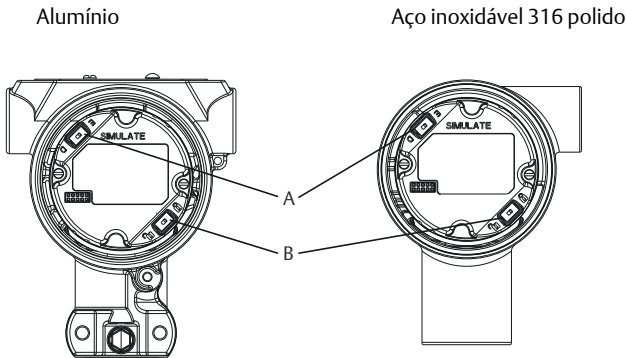

- A. Interruptor de simulação
- B. Interruptor de segurança

2.5 Proceder à ligação elétrica e ligar o sistema

Use um fio de cobre de tamanho suficiente para assegurar que a tensão através dos terminais de alimentação do transmissor não cai abaixo de 9 V CC. A tensão de alimentação pode variar, especialmente em condições anormais, tais como quando é utilizada a bateria de reserva. Recomenda-se um mínimo de 12 V CC em condições de funcionamento normais. Recomenda-se um cabo tipo A de par entrançado blindado.

Siga os seguintes passos para ligar os fios do transmissor:

Procedimento

1. Para alimentar o transmissor, ligue os condutores de alimentação aos terminais indicados na etiqueta do bloco de terminais.

Nota

Os terminais de alimentação do modelo 2051 da Rosemount não são sensíveis à polaridade, o que significa que a polaridade elétrica dos condutores de alimentação não é significativa quando estes são ligados aos terminais de alimentação. Se os dispositivos sensíveis à polaridade forem ligados ao segmento, deverá ser seguida a polaridade do terminal. A utilização de terminais cravados é recomendada quando estiver a fazer as ligações a terminais de parafuso.

2. Garanta contacto total com o parafuso e a anilha do bloco de terminais. Quando usar um método de ligação direta, envolva o fio no sentido dos ponteiros do relógio para garantir que está no lugar quando apertar o parafuso do bloco de terminais. Não há necessidade de uma fonte de alimentação adicional.

Nota

A utilização de um terminal de ilhós ou pino não é recomendada, pois a ligação pode ser mais suscetível a afrouxamento com o passar do tempo ou sob vibração.

3. Certifique-se de que existe uma boa ligação à terra. É importante que a blindagem do cabo do instrumento seja:
4. Cortada e isolada para não tocar na caixa do transmissor.
5. Ligada à blindagem seguinte, se o cabo for encaminhado através da caixa de derivação.
6. Ligada a uma boa ligação à terra na extremidade do cabo de alimentação.
7. Se for necessária proteção contra transientes, consulte a secção “[Ligações à terra dos fios de sinal](#)” para obter instruções de ligação à terra.
8. Tape e vede as ligações da conduta não utilizadas.

9. Volte a colocar as tampas do transmissor. Recomenda-se que a tampa seja apertada até deixar de existir folga entre a tampa e a caixa.
10. Apenas deve ser possível libertar ou remover as tampas com a ajuda de uma ferramenta para satisfazer os requisitos de certificação para locais normais aplicáveis.

Exemplo

Figura 2-5: Ligação elétrica

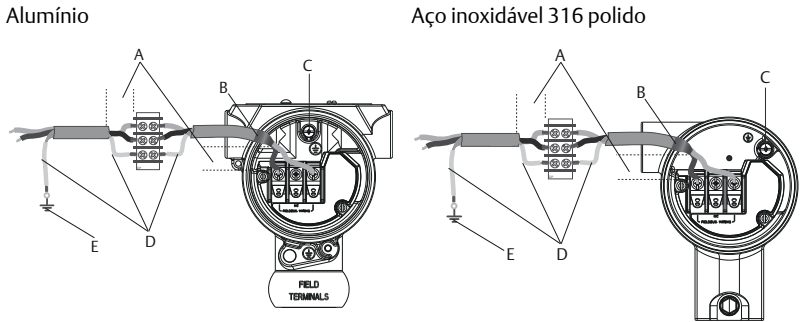

- A. *Minimize a distância*
- B. *Corte e isole a blindagem*
- C. *Terminal da ligação à terra de proteção (não ligar a blindagem do cabo à terra no transmissor)*
- D. *Isole a blindagem*
- E. *Volte a ligar a blindagem à ligação à terra da fonte de alimentação*

2.5.1 Ligações à terra dos fios de sinal

Não instale os fios de sinal na conduta ou em calhas abertas junto de cabos de ligação ou perto de equipamento elétrico de potência elevada. As terminações de ligação à terra são fornecidas no lado externo da caixa dos componentes eletrónicos e no interior do compartimento de terminais. Estas ligações à terra são utilizadas quando são instalados blocos de terminais de proteção transiente ou para cumprir os regulamentos locais.

Procedimento

1. Retire a tampa da caixa de terminais de campo.
2. Ligue os dois fios entrelaçados e faça a respetiva ligação à terra como indicado na [Figura 2-5](#).

- a) Ajuste a blindagem do cabo para um comprimento curto, contudo prático, e isole-a para não tocar na caixa do transmissor.

Nota

NÃO ligue a blindagem do cabo à terra no transmissor; se a blindagem do cabo tocar na caixa do transmissor, pode criar circuitos de ligação à terra e interferir com as comunicações.

3. Ligue continuamente as blindagens de cabo à terra da fonte de alimentação.
 - a) Ligue as blindagens de cabo para todo o segmento a uma única ligação à terra adequada na fonte de alimentação.

Nota

Uma ligação à terra inadequada constitui a causa mais frequente de fracas comunicações de segmentos.

4. Volte a colocar a tampa da caixa. Recomenda-se que a tampa seja apertada até deixar de existir folga entre a tampa e a caixa.
 - a) Apenas deve ser possível libertar ou remover as tampas com a ajuda de uma ferramenta para satisfazer os requisitos de certificação para locais normais aplicáveis.
5. Tape e vede as ligações da conduta não utilizadas.

Nota

A caixa de aço inoxidável 316 polido do modelo 2051HT da Rosemount apenas fornece terminação de ligação à terra dentro do compartimento de terminais.

3 Configuração básica

3.1 Tarefas de configuração

O transmissor pode ser configurado através da interface de operador local (LOI) – código de opção M4, ou através de um circuito principal Classe 2 (com base em DD ou DTM™). As duas tarefas de configuração básica para o transmissor de pressão com PROFIBUS PA são:

Procedimento

1. Atribuir endereço.
2. Configurar unidades de engenharia (ajuste em escala).

Nota

Os dispositivos do Modelo 2051 com Perfil Profibus 3.02 da Rosemount são fornecidos de fábrica definidos para o modo de adaptação do número de identificação. Este modo permite ao transmissor comunicar com qualquer anfitrião de comando Profibus com o Perfil GSD (9700) genérico ou GSD (3333) específico do Modelo 2051 da Rosemount alojado no anfitrião, pelo que não é necessário alterar o número de identificação do transmissor ao ligá-lo.

3.2 Atribuir endereço

O transmissor é enviado com o endereço temporário 126. Este deve ser alterado para um valor exclusivo entre 0 e 125 para estabelecer comunicação com o anfitrião. Normalmente, os endereços 0–2 são reservados para circuitos principais ou acopladores, pelo que se recomenda endereços de transmissor entre 3 e 125.

O endereço pode ser definido de duas formas:

- LOI - consulte a [Tabela 3-1](#)
- Circuito principal Classe 2 – consulte o manual do circuito principal Classe 2 para definir o endereço.

3.3 Configurar Unidades de Engenharia

Salvo indicação em contrário, o transmissor é fornecido com as seguintes configurações:

- Modo de medição: Pressão
- Unidades de engenharia: Polegadas H₂O
- Ajuste em Escala: nenhum

As unidades de engenharia devem ser confirmadas ou configuradas antes da instalação. As unidades podem ser configuradas para a medição de pressão, caudal ou nível.

O Tipo de Medição, Unidades, Ajuste em Escala e Corte de Caudal Baixo (quando aplicável) podem ser definidos através de:



- LOI - consulte a [Tabela 3-1](#)
- Circuito principal Classe 2 – consulte na [Tabela 3-2](#) a configuração dos parâmetros

3.4 Ferramentas de configuração

Interface do operador local (LOI)

Quando encomendada, a LOI pode ser utilizada para comissionamento do dispositivo. Para ativar a LOI, pressione o botão de configuração, localizado sob a marca superior do transmissor, ou use os botões de pressão localizados no LCD. Consulte a [Tabela 3-1](#) para obter informações relativas ao funcionamento e menu. O jumper de segurança impede que as alterações sejam feitas usando a LOI.

Tabela 3-1: Funcionamento dos Botões da LOI

Botão ⁽¹⁾	Ação	Navegação	Entrada de Carateres	Guardar?
	Percorrer	Desloca-se nas categorias do menu	Altera o valor dos carateres ⁽²⁾	Alterna entre Guardar e Cancelar
	Enter	Seleciona a categoria de menu	Introduz carateres e avança	Guarda

(1) Percorrer no sentido inverso também está disponível (Percorrer + Enter).

(2) Os carateres piscam quando podem ser alterados.

Figura 3-1: Menu da LOI

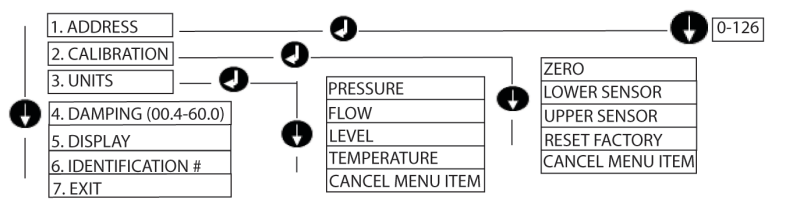

3.5 Circuito principal Classe 2

Os ficheiros Profibus DD e DTM do Modelo 2051 da Rosemount encontram-se disponíveis em Emerson.com ou contactando o seu revendedor local. Consulte na [Tabela 3-2](#) os passos para a configuração do transmissor para medição da pressão. Consulte o [Manual de Referência](#) do Modelo 2051 da Rosemount para as instruções de configuração do Nível.

Tabela 3-2: Configuração da Pressão através do Circuito Principal Classe 2

Passos	Ações
Defina blocos para Fora de Serviço	Coloque o Bloco Transdutor no modo Fora de Serviço
	Coloque o Bloco de Entrada Analógica no modo Fora de Serviço
Selecione o Tipo de Medição	Defina o tipo de Valor Principal para Pressão
Selecione Unidades de Engenharia	Defina Unidades de Engenharia
	As unidades principal e secundária devem corresponder
	Configure unidades de engenharia sob o bloco de saída analógica
Introduza o Ajuste em Escala	Defina a Entrada de Escala no Bloco Transdutor para 0–100
	Defina a Saída de Escala no Bloco Transdutor para 0–100
	Defina a Escala PV no Bloco de Entrada Analógica para 0–100
	Defina a Escala de Saída no Bloco de Entrada Analógica para 0–100
	Defina a Linearização no Bloco de Entrada Analógica para Nenhuma linearização
Defina blocos para Auto	Coloque o Bloco Transdutor no modo Auto
	Coloque o Bloco de Entrada Analógica no modo Auto

3.6 Integração no sistema anfitrião

Anfitrião de comando (Classe 1)

O dispositivo 2051 da Rosemount utiliza estado condensado conforme recomendado pela especificação do Perfil 3.02 e NE 107. Consulte no manual informações relativas à atribuição de bits de estado condensado.

O devido ficheiro GSD deve ser alojado no anfitrião de comando – específico do modelo 2051 da Rosemount (rmt3333.gsd) ou genérico de Perfil 3.02 (pa139700.gsd). É possível encontrar estes ficheiros em Emerson.com ou Profibus.com.

Anfitrião de configuração (Classe 2)

O ficheiro DD ou DTM adequado deve ser instalado no anfitrião de configuração. É possível encontrar estes ficheiros em Emerson.com.

4 Certificações do produto

Rev. 1.2

4.1 Informações acerca das Diretivas Europeias

Poderá encontrar uma cópia da Declaração de Conformidade UE no final do Guia de Início Rápido. Poderá encontrar a revisão mais recente da Declaração de Conformidade UE em Emerson.com/Rosemount.

4.2 Certificação para Locais Normais

De acordo com a norma, o transmissor foi examinado e testado para se determinar se o design satisfaz os requisitos elétricos, mecânicos e de proteção contra incêndio básicos de um laboratório reconhecido a nível nacional nos EUA (NRTL) e acreditado pela Administração de Segurança e Saúde no Trabalho (OSHA) dos Estados Unidos.

4.3 Instalação do equipamento na América do Norte

O National Electrical Code® (NEC - Código Elétrico Nacional) dos EUA e o Canadian Electrical Code (CEC - Código Elétrico Canadano) permitem a utilização do equipamento marcado pela Divisão em Zonas e equipamento marcado por Zonas em Divisões. As marcações devem ser adequadas para a classificação da área, gás e classe de temperatura. Estas informações são claramente definidas nos respetivos códigos.

4.4 Certificações de locais de perigo

Nota

As classificações de temperatura ambiente e parâmetros elétricos do dispositivo podem ser limitadas para os níveis impostos pelos parâmetros de certificados de locais de perigo.

4.5 América do Norte

O National Electrical Code® (NEC, Código Elétrico Nacional) dos EUA e o Código Elétrico Canadano (CEC, Canadian Electrical Code) permitem a utilização do equipamento marcado pela Divisão em Zonas e equipamento marcado por Zonas em Divisões. As marcações devem ser adequadas para a classificação da área, gás e classe de temperatura. Estas informações são claramente definidas nos respetivos códigos.

4.5.1 I5 Segurança Intrínseca (IS) e à Prova de Incêndio (NI) nos EUA

Certificado: FM16US0231X (HART)

Normas: Classe FM 3600 – 2011, Classe FM 3610 – 2010, Classe FM 3611 – 2004, Classe FM 3810 – 2005, ANSI/NEMA 250 – 2008

Marcações: IS CL I, DIV 1, GP A, B, C, D; CL II, DIV 1, GP E, F, G; Classe III; DIV 1 quando ligado de acordo com o esquema 02051-1009 da Rosemount; Classe I, Zona 0; AEx ia IIC T4; NI CL 1, DIV 2, GP A, B, C, D; T4(-50°C ≤ T_a ≤ +70°C); Tipo 4x

Condição Específica de Utilização:

1. A caixa do transmissor Modelo 2051 contém alumínio e considera-se que apresenta um risco potencial de ignição por impacto ou fricção. É necessário ter cuidado durante a instalação e a utilização para impedir o impacto ou a fricção.

Certificado: 2041384 (HART/Fieldbus/PROFIBUS®)

Normas: ANSI/ISA 12.27.01-2003, Norma CSA C22.2 N.º 142-M1987, Norma CSA C22.2. N.º 157-92

Marcações: IS CL I, DIV 1, GP A, B, C, D; CL II, DIV 1, GP E, F, G; Classe III; DIV 1 quando ligado de acordo com o esquema 02051-1009 da Rosemount; Classe I, Zona 0; AEx ia IIC T4; NI CL 1, DIV 2, GP A, B, C, D; T4(-50°C ≤ T_a ≤ +70°C); Tipo 4x

4.5.2 I6 Segurança Intrínseca no Canadá

Certificado: 2041384

Normas: Norma CSA C22.2 N.º 142 - M1987, Norma CSA C22.2 N.º 213 - M1987, Norma CSA C22.2 N.º 157 - 92, Norma CSA C22.2 N.º 213 - M1987, ANSI/ISA 12.27.01 – 2003, CAN/CSA-E60079-0:07, CAN/CSA-E60079-11:02

Marcações: Intrinsecamente Seguro para Classe I, Divisão 1, Grupos A, B, C, e D quando ligado de acordo com o esquema 02051-1008 da Rosemount. Ex ia IIC T3C. Vedação Única. Caixa Tipo 4X.

4.6 Europa

4.6.1 I1 Segurança Intrínseca ATEX

Certificado: Baseefa08ATEX0129X

Normas: EN60079-0:2012+A11:2013, EN60079-11:2012

Marcações: Ex II 1 G Ex ia IIC T4 Ga (-60°C ≤ T_a ≤ +70°C)

Tabela 4-1: Parâmetros de Introdução

Parâmetro	HART	Fieldbus/PROFIBUS
Tensão U_i	30 V	30 V
Corrente I_i	200 mA	300 mA
Potência P_i	1 W	1,3 W
Capacitância C_i	0,012 μ F	0 μ F
Indutância L_i	0 mH	0 mH

Condições Específicas para Utilização Segura (X):

1. Se o equipamento estiver equipado com um supressor de tensão transitória de 90 V opcional, o mesmo é incapaz de suportar o isolamento de 500 V do teste de terra e deve-se ter isto em consideração durante a instalação.
2. A caixa pode ser composta por liga de alumínio, com um acabamento de proteção em tinta de poliuretano; no entanto, deverá tomar as devidas precauções para a proteger contra o impacto ou abrasão caso esteja localizada numa Zona 0 do teste de terra e isto deve ser tido em consideração durante a instalação.

4.7 Internacional

4.7.1 I7 Segurança Intrínseca IECEx

Certificado: IECEx BAS 08.0045X

Normas: IEC 60079-0:2011, IEC 60079-11:2011

Marcações: Ex ia IIC T4 Ga ($-60^{\circ}\text{C} \leq T_a \leq +70^{\circ}\text{C}$)

Tabela 4-2: Parâmetros de Introdução

Parâmetro	HART	Fieldbus/PROFIBUS
Tensão U_i	30 V	30 V
Corrente I_i	200 mA	300 mA
Potência P_i	1 W	1,3 W
Capacitância C_i	0,012 μ F	0 μ F
Indutância L_i	0 mH	0 mH

Condições Específicas para Utilização Segura (X):

1. Se o equipamento estiver equipado com um supressor de tensão transitória de 90 V opcional, o mesmo é incapaz de suportar o

isolamento de 500 V do teste de terra e deve-se ter isto em consideração durante a instalação.

2. A caixa pode ser composta por liga de alumínio, com um acabamento de proteção em tinta de poliuretano; no entanto, deverá tomar as devidas precauções para a proteger contra o impacto e abrasão caso esteja localizada numa Zona 0.
3. O dispositivo possui diafragmas de paredes finas. A instalação, a manutenção e a utilização devem ter em conta as condições ambientais às quais os diafragmas serão sujeitos. As instruções do fabricante para a instalação e manutenção devem ser seguidas ao pormenor de forma a garantir a segurança do mesmo durante o seu tempo de vida esperado.

4.8 Certificações adicionais

3-A®

Todos os transmissores 2051HT da Rosemount com as seguintes ligações contam com a aprovação e etiquetas da 3-A:

T32: Tri-Clamp de 1½ pol.

T42: Tri-Clamp de 2 pol.

Se a ligação do processo B11 for selecionada, consulte a tabela de encomendas da [Ficha do Produto](#) Vedação do Diafragma 1199 da Rosemount para disponibilidade de certificações 3-A.

Está disponível um certificado de conformidade 3-A ao selecionar o código de opção QA.

EHEDG

Todos os transmissores 2051HT da Rosemount com as seguintes ligações contam com a aprovação e etiquetas da EHEDG.

T32: Tri-Clamp de 1½ pol.



T42: Tri-Clamp de 2 pol.



Se a ligação do processo B11 for selecionada, consulte a tabela de encomendas da [Ficha do Produto](#) da Vedação do Diafragma 1199 da Rosemount para disponibilidade de certificações EHEDG.

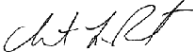

Está disponível um certificado de conformidade EHEDG ao selecionar o código de opção QE.

Certifique-se de que a junta selecionada para instalação está aprovada para cumprir os requisitos de aplicação e certificação EHEDG.

4.9 Declaração de Conformidade do Modelo 2051HT da Rosemount

	Declaração de Conformidade UE N.º: RMD 1115 Rev. C	
<p>Nós,</p> <p>Rosemount, Inc. 8200 Market Boulevard Chanhassen, MN 55317-9685 EUA</p> <p>declaramos sob nossa única responsabilidade que o produto</p> <p>Transmissores de Pressão 2051HT da Rosemount™</p> <p>fabricado pela</p> <p>Rosemount, Inc. 8200 Market Boulevard Chanhassen, MN 55317-9685 EUA</p> <p>relacionado com esta declaração, está em conformidade com as disposições das Diretivas da União Europeia, incluindo as mais recentes alterações, conforme indicado na lista em anexo.</p> <p>A presunção da conformidade baseia-se na aplicação das normas harmonizadas e, quando aplicável ou necessário, uma certificação do organismo notificado da União Europeia, conforme ilustrado na lista em anexo.</p>		
		Vice-presidente de Qualidade Global
(assinatura)		(função)
Chris LaPoint		28/10/2019; Shakopee, MNEUA
(nome)		(data de emissão e local)
Página 1 de 3		

	<h2 style="margin: 0;">Declaração de Conformidade UE</h2> <p style="margin: 0;">N.º: RMD 1115 Rev. C</p>							
<p>Diretiva CEM (2014/30/UE) Transmissores de Pressão 2051HT da Rosemount Normas Harmonizadas: EN 61326-1:2013, EN 61326-2-3:2013</p>								
<p>Diretiva RoHS (2011/65/UE) Transmissores de Pressão 2051HT da Rosemount Norma Harmonizada: EN 50581:2012</p>								
<p>Regulamento (CE) n.º 1935/2004 relativo aos materiais e objetos destinados a entrar em contacto com os alimentos</p> <hr style="width: 50%; margin: 5px auto;"/> <p>Regulamento (CE) n.º 2023/2006 relativo às boas práticas de fabrico de materiais e objetos destinados a entrar em contacto com os alimentos (BPF)</p> <p>A superfície e o material em contacto com os alimentos consistem nos materiais abaixo:</p> <table border="1" style="width: 100%; border-collapse: collapse; margin-top: 5px;"> <thead> <tr> <th style="width: 20%;">Produto</th> <th style="width: 40%;">Descrição</th> <th style="width: 40%;">Materiais de contacto com os alimentos</th> </tr> </thead> <tbody> <tr> <td>2051HT</td> <td>Transmissor de Pressão</td> <td>Aço inoxidável 316L</td> </tr> </tbody> </table> <p>O utilizador é responsável por testar a adequação das unidades para a aplicação pretendida. O cliente é responsável por decidir se as formulações específicas referentes à aplicação pretendida estão em conformidade com as leis aplicáveis.</p>			Produto	Descrição	Materiais de contacto com os alimentos	2051HT	Transmissor de Pressão	Aço inoxidável 316L
Produto	Descrição	Materiais de contacto com os alimentos						
2051HT	Transmissor de Pressão	Aço inoxidável 316L						
<p>Diretiva ATEX (2014/34/UE) Transmissores de Pressão 2051HT da Rosemount</p> <p style="text-align: center;">BASEEFA08ATEX0129X - Certificado de Segurança Intrínseca Equipamento Grupo II, Categoria 1 G Ex ia IIC T4 Ga, T4(-20°C ≤ Ta ≤ +70°C)</p> <p style="text-align: center;">Normas Harmonizadas: EN 60079-0: 2012 + A11: 2013 EN 60079-11: 2012</p>								
<p>Página 2 de 3</p>								

	Declaração de Conformidade UE	
N.º: RMD 1115 Rev. C		
Organismos Notificados pela ATEX		
SGS FIMKO OY [Número do Organismo Notificado: 0598] P. O. Box 30 (Sarkiniementie 3) 00211 HELSINKI Finlândia		
Organismo Notificado pela ATEX para Garantia da Qualidade		
SGS FIMKO OY [Número do Organismo Notificado: 0598] P. O. Box 30 (Sarkiniementie 3) 00211 HELSINKI Finlândia		
Página 3 de 3		

4.10 Restrição de Substâncias Perigosas (RoHS) na China

含有China RoHS管控物质超过最大浓度限值的部件型号列表 Rosemount 2051HT
List of Rosemount 2051HT Parts with China RoHS Concentration above MCVs

部件名称 Part Name	有害物质 / Hazardous Substances					
	铅 Lead (Pb)	汞 Mercury (Hg)	镉 Cadmium (Cd)	六价铬 Hexavalent Chromium (Cr +6)	多溴联苯 Polybrominated biphenyls (PBB)	多溴联苯醚 Polybrominated diphenyl ethers (PBDE)
电子组件 Electronics Assembly	X	O	O	O	O	O
壳体组件 Housing Assembly	O	O	O	O	O	O
传感器组件 Sensor Assembly	X	O	O	O	O	O

本表格系依据SJ/T11364的规定而制作。

This table is proposed in accordance with the provision of SJ/T11364.

O: 意为该部件的所有均质材料中该有害物质的含量均低于GB/T 26572所规定的限量要求。

O: Indicate that said hazardous substance in all of the homogeneous materials for this part is below the limit requirement of GB/T 26572.

X: 意为在该部件所使用的的所有均质材料里，至少有一类均质材料中该有害物质的含量高于GB/T 26572所规定的限量要求。

X: Indicate that said hazardous substance contained in at least one of the homogeneous materials used for this part is above the limit requirement of GB/T 26572.





Guia de Início Rápido
00825-0113-4591, Rev. BA
Novembro 2019

Sede geral

Emerson Automation Solutions
6021 Innovation Blvd.
Shakopee, MN 55379, EUA
 +1 800 999 9307 ou +1 952 906 8888
 +1 952 204 8889
 RFQ.RMD-RCC@Emerson.com



Sucursal Regional na América Latina

Emerson Automation Solutions
1300 Concord Terrace, Suite 400
Sunrise, Florida 33323, EUA
 +1 954 846 5030
 +1 954 846 5121
 RFQ.RMD-RCC@Emerson.com

Sucursal Regional na Europa

Emerson Automation Solutions
Neuhofstrasse 19a P.O. Box 1046
CH 6340 Baar
Suíça
 +41 (0) 41 768 6111
 +41 (0) 41 768 6300
 RFQ.RMD-RCC@Emerson.com

Emerson Automation Solutions, Lda.

Rua Frederico George 39 - 5C, Alto da
Faia
1600-468 Lisboa
Portugal
 +(351) 214 200 700
 +(351) 214 105 700

 [Linkedin.com/company/Emerson-Automation-Solutions](https://www.linkedin.com/company/Emerson-Automation-Solutions)

 [Twitter.com/Rosemount_News](https://twitter.com/Rosemount_News)

 [Facebook.com/Rosemount](https://www.facebook.com/Rosemount)

 [Youtube.com/user/RosemountMeasurement](https://www.youtube.com/user/RosemountMeasurement)

©2019 Emerson. Todos os direitos reservados.

Os Termos e Condições de Venda da Emerson estão disponíveis mediante pedido. O logótipo da Emerson é uma marca comercial e uma marca de serviços da Emerson Electric Co. Rosemount é uma marca de um dos grupos de empresas da Emerson. Todas as outras marcas são propriedade dos respetivos proprietários.

ROSEMOUNT™

EMERSON