

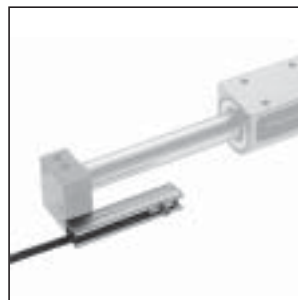

FONCTIONNEMENT

L'aimant permanent monté sur le chariot du vérin sans tige actionne en fin de course l'interrupteur à lames souples (ILS) fixé sur les fonds du vérin. Détecteur équipé d'un voyant lumineux qui s'allume lorsque le contact est fermé.



CARACTÉRISTIQUES ÉLECTRIQUES

- PUISSANCES COMMUTABLES
courant continu maxi : 1,12 W
- TENSION COMMUTÉE : 10 à 28 Vcc (1)
- INTENSITÉ COMMUTÉE maxi : 40 mA
- RÉSISTANCE DES LAMES : 100 mΩ
- RÉSISTANCE D'ISOLEMENT : 100 MΩ
- TENSION DE TENUE (rigidité diélectrique) : 1000 V
- TEMPS DE RÉPONSE à l'ouverture : 0,05 ms
à la fermeture : 0,4 ms
- PRÉCISION DE RÉPÉTITIVITÉ : ± 0,1 mm
- ENDURANCE : 5 x 10⁶ manoeuvres
- TEMPÉRATURE AMBIANTE : 0°C, + 60 °C
- PROTECTION ÉLECTRIQUE : voir ci-dessous
- ENVELOPPE : laiton
- DEGRÉ DE PROTECTION NF C20010 : IP66
- RACCORDEMENT : 1 câble Ø 3 mm - Longueur 1 m - 2 conducteurs 0,15 mm²
- SIGNALISATION : Par diode (LED) rouge qui s'allume lorsque le contact est fermé.

(1) La présence du voyant de signalisation entraîne une chute de tension de l'ordre de 2,5 V.

Nota : le point de fonctionnement doit se situer dans la zone ombrée . Tout dépassement tant en tension qu'en intensité peut entraîner la détérioration du détecteur.

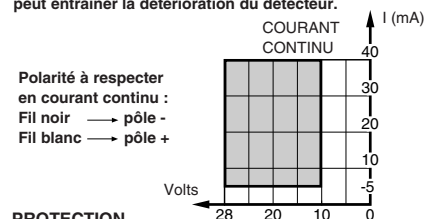

PROTECTION

CHARGE INDUCTIVE		Diode 100V/1A
CHARGE OHMIQUE		Protection non nécessaire

L'alimentation et le montage de la diode est à réaliser par l'utilisateur.

CODIFICATION DU DÉTECTEUR

DÉSIGNATION	CODE
Détecteur magnétique de position à ampoule (ILS) à sortie par câble pour vérin sans tige non guidé - type STN	881 44 513

Le détecteur est fourni avec son dispositif de fixation intégré

ENCOMBREMENTS AVEC DÉTECTEURS

Les détecteurs doivent être positionnés suivant la côte A ci-dessous, possibilité de régler la position du détecteur en assurant un recouvrement de 1 mm.

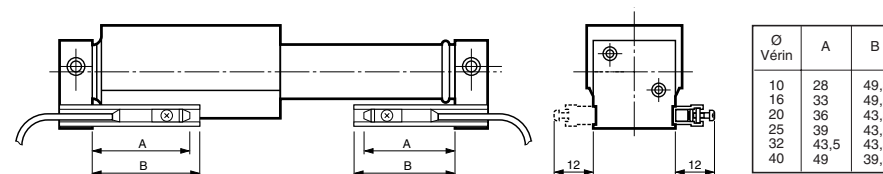

ADAPTATION DES DÉTECTEURS

- Fixer le rail support aux choix sur face avant ou face arrière du fond du vérin.
- Respecter le sens d'adaptation du détecteur avec LED dirigé vers l'intérieur et l'ordre de montage des différents éléments.
- Le détecteur se fixe dans la rainure du rail à l'aide de la vis de serrage. Couple de serrage maxi : < 0,2 Nm.

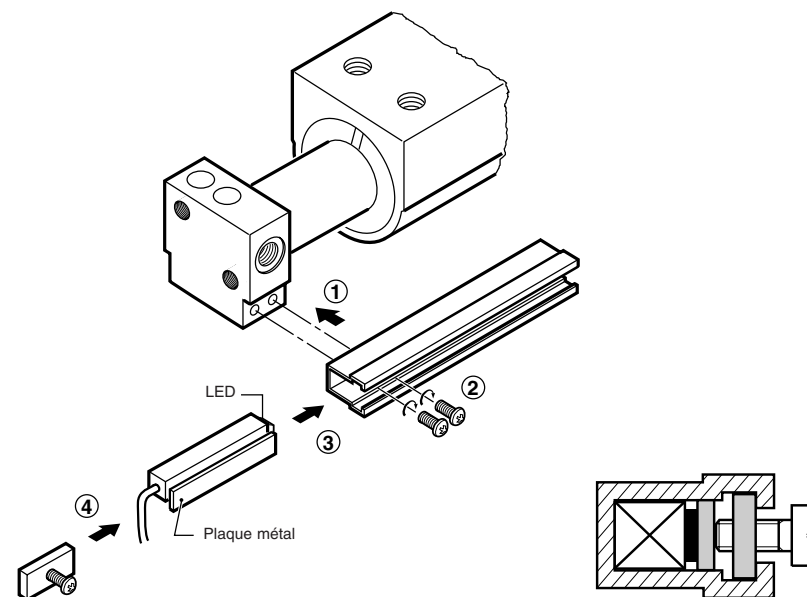



FONCTIONNEMENT

L'aimant permanent monté sur le chariot du vérin sans tige actionne en fin de course l'interrupteur à lames souples (ILS) fixé sur le rail du vérin. Détecteur équipé d'un voyant lumineux qui s'allume lorsque le contact est fermé.

CARACTÉRISTIQUES ÉLECTRIQUES

PUISSANCES COMMUTABLES

courant alternatif maxi : 3,45 VA
courant continu maxi : 0,75 W

TENSION COMMUTÉE : 10 à 30 Vcc - 85 à 115 Vca (1)

INTENSITÉ COMMUTÉE maxi : 25 mA Vcc - 20 mA Vca

RÉSISTANCE DES LAMES : 100 mΩ

RÉSISTANCE D'ISOLEMENT : 100 MΩ

TENSION DE TENUE (rigidité diélectrique) : 500 V

TEMPS DE RÉPONSE à l'ouverture : 0,05 ms

à la fermeture : 0,4 ms

PRÉCISION DE RÉPÉTITIVITÉ : ± 0,1 mm

ENDURANCE : 5 x 10⁶ manoeuvres

TEMPÉRATURE AMBIANTE : 0°C à + 60 °C

PROTECTION ÉLECTRIQUE : voir ci-dessous

ENVELOPPE : plastique PBT

DEGRÉ DE PROTECTION NF C20010 : IP42

RACCORDEMENT : 1 câble Ø 3 mm - Longueur 1,5 m - 2 conducteurs 0,15 mm²

SIGNALISATION : Par diode (LED) rouge qui s'allume lorsque le contact est fermé.

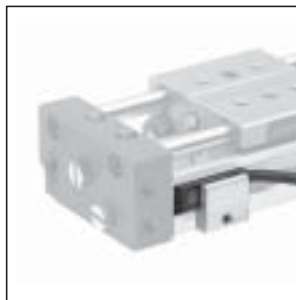

1) La présence du voyant de signalisation entraîne une chute de tension de l'ordre de 2,5 V.

Nota : le point de fonctionnement doit se situer dans la zone ombrée . Tout dépassement tant en tension qu'en intensité peut entraîner la détérioration du détecteur.

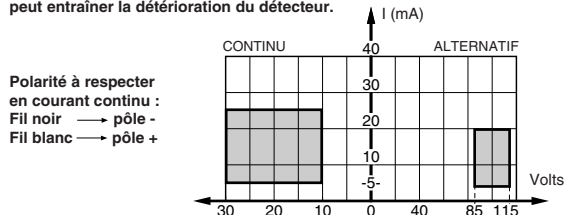

PROTECTION

CHARGE INDUCTIVE		Diode 100V/1A
CHARGE OHMIQUE		Protection non nécessaire
100Ω / 4W		CHARGE INDUCTIVE
0,1μF 630 V		CHARGE INDUCTIVE
Protection non nécessaire		CHARGE OHMIQUE

R = Résistance 4 W = Résistances normalisées CCTU code RP59.

C = Condensateurs papier ou polycarbonate ou mylar métallisé.

L'approvisionnement et le montage des composants résistances, condensateurs ou diode sont à réaliser par l'utilisateur.

CODIFICATION DU DÉTECTEUR

DÉSIGNATION	Ø Vérins (mm)	CODE
Détecteur magnétique de position à ampoule (ILS) à sortie par câble pour vérin sans tige guidé - type STG	6-10-16	881 44 525
	20-25-32-40	881 44 526

Le détecteur est fourni avec son dispositif de fixation intégré



OPERATING SYSTEM

A permanent magnet mounted on the rodless cylinder carrier operates on stroke end a reed switch (ILS) mounted on the cylinder cover. The detector is fitted with a warning lamp which lights when the contact is closed.

ELECTRICAL CHARACTERISTICS

SWITCHING POWER

max. DC current : 1.12 W

SWITCHING VOLTAGE : 10 to 28 VDC (1)

MAX. SWITCH CURRENT : 40 mA

CONTACT RESISTANCE : 100 mΩ

INSULATION RESISTANCE : 100 MΩ

WITHSTAND VOLTAGE : 1000 V

RESPONSE TIME opening : 0.05 ms

closing : 0.4 ms

REPEATABILITY : ± 0.1 mm

LIFE : 5 X 10⁶ operations

AMBIENT TEMPERATURE : 0°C, + 60°C

ELECTRICAL PROTECTION : see below

HOUSING : brass

NF C20010 PROTECTION : IP66

CONNECTION : 1 Ø 3 mm cable, 1.5 m long, 2 conductors 0.15 mm²

INDICATOR LAMP: Red diode (LED) which lights when the contact is closed

(1) The indicator lamp gives a voltage drop approx. 2.5 V.



Note : The operating point must be within the shaded zone. Any overvoltage or overintensity may damage the detector.

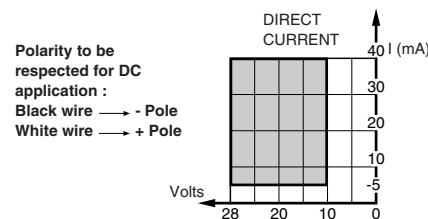

PARTICULAR APPLICATIONS

1 - Detectors used for direct control of incandescent lamps : The power specified on the lamp is based on its resistance when hot, the resistance is very low when turned on with the lamp cold and the amperage can become very great and may exceed the ILS rating, allowance should therefore be made for the actual wattage of the bulb when cold.

2 - With wiring longer than 10 m, a 1000 Ω resistor must be fitted in series with the detector to reduce the capacitance effect caused by the wiring.

INDUCTIVE LOAD		100 V/1A Diode
RESISTIVE LOAD		Protection not necessary

The user is responsible for supply and assembly of the diode.

DETECTOR CODE

DESCRIPTION	CODE
Magnetic position detector with reed switch (ILS) and wire outlet for rodless cylinder with non-guided carrier - type STN	881 44 513

The detector is supplied with a securing collar adapted to the cylinder diameter.

DIMENSIONS WITH DETECTOR

The detector must be mounted according to dimension A below. The detector position may be adjusted allowing a 1 mm overlap.

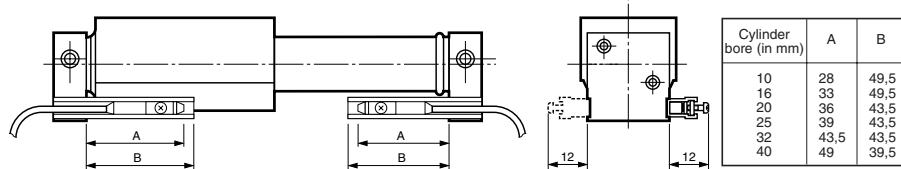

MOUNTING THE DETECTOR

- Fit the rail either on front or rear cylinder cover.
- Respect the directional mounting of detector with LED **inwards** and mounting instructions of parts.
- The detector is screwed into the rail by means of the locking screw. Max. screwing torque : < 0.2 Nm.

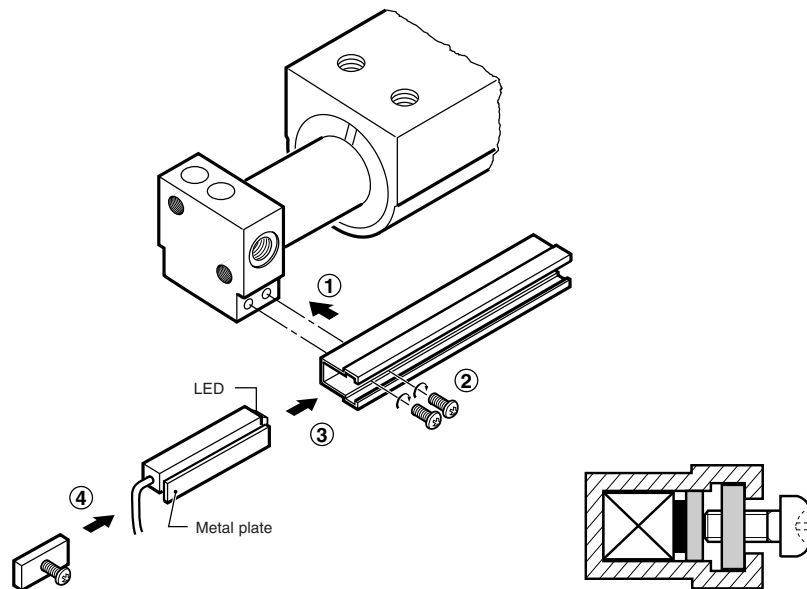

MAGNETIC POSITION DETECTOR
for rodless cylinder with guided carrier - STG



OPERATING SYSTEM

A permanent magnet mounted on the rodless cylinder carrier operates on stroke end a reed switch (ILS) mounted on the cylinder cover. The detector is fitted with a warning lamp which lights when the contact is closed.

ELECTRICAL CHARACTERISTICS

- MAX. SWITCHING POWER
 AC current : 3.45 VA
 DC current : 0.75 W
- SWITCHING VOLTAGE : 10 to 30 VDC - 85 to VAC (1)
- MAX. SWITCHING CURRENT : 25 mA VDC - 20 mA VAC
- CONTACT RESISTANCE : 100 mΩ
- INSULATION RESISTANCE : 100 MΩ
- WITHSTAND VOLTAGE : 500 V
- RESPONSE TIME opening : 0.05 ms
 closing : 0.4 ms
- REPEATABILITY : ± 0.1 mm
- LIFE : 5 X 10⁶ operations
- AMBIENT TEMPERATURE : 0°C to + 60°C
- ELECTRICAL PROTECTION : see below
- HOUSING : plastic PBT
- NF C20010 PROTECTION : IP42
- CONNECTION : 1 Ø 3 mm cable, 1.5 m long, 2 conductors 0.15 mm²
- INDICATOR LAMP : Red diode (LED) which lights when the contact is closed

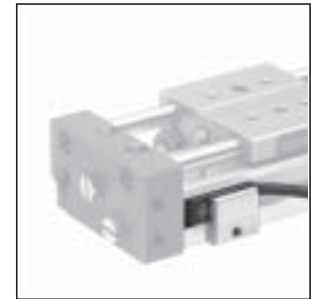

(1) The indicator lamp gives a voltage drop approx. 2.5 V.

NOTE : The operating point must be within the shaded zone. Any overvoltage or overintensity may damage the detector.

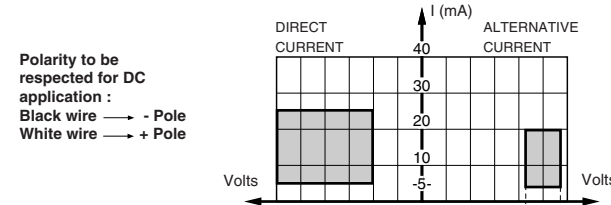

ELECTRICAL PROTECTION

INDUCTIVE LOAD		100V/1A Diode	INDUCTIVE LOAD
RESISTIVE LOAD		Protection not necessary	RESISTIVE LOAD

R = 4 W Resistor= Standard CCTU Resistors, code RP 59
 C = Paper, polycarbonate or metallized mylar capacitor.

The user is responsible for supply and assembly of Resistors, Capacitors or Diodes.

DETECTOR CODE

DESCRIPTION	Ø Cylinder (mm)	CODE
Magnetic position detector with reed switch (ILS) and wire outlet for rodless cylinder with guided carrier - type STG	6-10-16	881 44 525
	20-25-32-40	881 44 526

The detector is supplied with a securing collar adapted to the cylinder diameter.

PARTICULAR APPLICATIONS

- 1 - Detectors used for direct control of incandescent lamps :
 The power specified on the lamp is based on its resistance when hot, the resistance is very low when turned on with the lamp cold and the amperage can become very great and may exceed the ILS rating, allowance should therefore be made for the actual wattage of the bulb when cold.
- 2 - With wiring longer than 10 m, a 1000 Ω resistor must be fitted in series with the detector to reduce the capacitance effect caused by the