

**DESCRIPTION**  
Series 353 are 2-way, normally closed, integral pilot operated, dual stage pilot diaphragm valves. The valve body is aluminium construction with threaded pipe connections.

**INSTALLATION**  
ASCO components are intended to be used only within the technical characteristics as specified on the nameplate. Changes to the equipment are only allowed after consulting the manufacturer or its representative. Before installation depressure the piping system and clean internally. The equipment may be mounted in any position. The flow direction and pipe connection of valves are indicated on the body.

The pipe connections have to be in accordance with the size indicated on the nameplate and fitted accordingly.

- CAUTION:**
- Reducing the connections may cause improper operation or malfunctioning.
  - For the protection of the equipment install a strainer or filter suitable for the service involved in the inlet side as close to the product as possible.
  - Do not use grease, spray or a similar lubricant is used when tightening, avoid particles entering the system.
  - Use proper tools and locate wrenches as close as possible to the connection point.
  - To avoid damage to the equipment, DO NOT OVERTIGHTEN pipe connections.
  - Do not use valve or solenoid as a lever.
  - The pipe connections should not apply any force, torque or strain to the product.

**ELECTRICAL CONNECTION**  
In case of electrical connections, they are only to be made by trained personnel and have to be in accordance with the local regulations and standards.

- CAUTION:**
- Turn off electrical power supply and de-energise the electrical circuit and voltage carrying parts before starting work.
  - All electrical screw terminals must be properly tightened according to the standards before putting into service.
  - Dependent upon the voltage electrical components must be provided with an earth connection and satisfy local regulations and standards.

- The equipment can have one of the following electrical terminals:
- Spade plug connections according to ISO-4400 (when correctly installed this connection provides IP-65 protection).
  - Embedded screw terminals in metal enclosure with "Pg" cable gland.
  - Flying leads or cables.

**PUTTING INTO SERVICE**  
Before pressurising the system, first carry-out an electrical test. In case of solenoid valves, energise the coil a few times and notice a metal click signifying the solenoid operation.

**SERVICE**  
Most of the solenoid valves are equipped with coils for continuous duty service. To prevent the possibility of personnel or property damage do not touch the solenoid which can become hot under normal operation conditions. If the solenoid valve is easily accessible, the installer must provide protection preventing accidental contact.

**SOUND EMISSION**  
The emission of sound depends on the application, medium and nature of the equipment used. The exact determination of the sound level can only be carried out by the user having the valve installed in his system.

**MAINTENANCE**  
Maintenance of ASCO products is dependent on service conditions. Periodic cleaning is recommended, the timing of which will depend on the media and service conditions. During servicing, components should be examined for excessive wear. A complete set of internal parts is available as a spare parts kit. If a problem occurs during installation/maintenance or in case of doubt please contact ASCO or authorised representatives.

- VALVE DISASSEMBLY**  
Disassemble in an orderly fashion. Pay careful attention to exploded views provided for identification of parts.
- Remove retaining clip and slip the entire solenoid enclosure off the solenoid base sub-assembly. **CAUTION:** when metal retaining clip disengages, it can spring upwards.
  - Unscrew solenoid base sub-assembly and remove core assembly, core spring and solenoid base sub-assembly O-ring.
  - Unscrew bonnet screws (8x) and remove pilot bonnet, pilot diaphragm/seat assembly, valve bonnet, spring and diaphragm assembly.
  - All parts are now accessible for cleaning or replacement.

- VALVE REASSEMBLY**  
Reassemble in reverse order of disassembly paying careful attention to exploded views provided for identification and placement of parts.
- NOTE: Lubricate all gaskets/O-rings with high quality silicone grease. Replace diaphragm with the marking "THIS SIDE OUT" facing the bonnet. Position bleed hole in alignment with cavity in valve body and bonnet. The external controls of diaphragm, valve body and bonnet must all be in alignment.
  - Replace spring and valve bonnet and torque the valve bonnet screws (8x) in a criss-cross manner according to torque chart.
  - Replace pilot diaphragm/seat assembly and pilot bonnet, and torque the pilot bonnet screws (2x) according to torque chart.
  - Replace solenoid base sub-assembly O-ring, core spring, core assembly and the solenoid base sub-assembly, and torque solenoid base sub-assembly according to torque chart.
  - Replace spring washer, solenoid and retaining clip.
  - After maintenance, operate the valve a few times to be sure of proper operation.

A separate manufacturer declaration as defined by Directive 2006/42/EC Annex II A is available on request. Please input the order confirmation number and the serial numbers for the products concerned. This product meets the essential requirements of Directive 2014/30/EU and its corresponding amendments as well as the Low Voltage Directives 2014/35/EU and the Pressure Equipment Directive 2014/68/EU. A separate declaration of conformity is available on request.

**DESCRIPTION**  
Les vannes de la série 353 sont des vannes à deux voies, normalement fermées, à commande assistée à membrane à impulsion à double pilotage. Le corps est en aluminium avec raccordements de tubes taraudés.

**MONTAGE**  
Les composants ASCO sont conçus pour les domaines de fonctionnement indiqués sur la plaque signalétique ou la documentation. Aucune modification ne peut être réalisée sur le matériel sans l'accord préalable du fabricant ou de son représentant. Avant de procéder au montage, dépressuriser les canalisations et effectuer un nettoyage interne. Les électrovannes peuvent être montés dans n'importe quelle position. Les sens de circulation du fluide est indiqué par repères sur le corps et dans la documentation.

La dimension des tuyauteries doit correspondre au raccordement indiqué sur le corps, l'étiquette ou le notice.

- ATTENTION:**
- Une restriction des tuyauteries peut entraîner des dysfonctionnements.
  - Afin de protéger le matériel, installer une crépine ou un filtre à l'entrée de la vanne.
  - En cas d'utilisation de ruban, pâte, aérosol ou un lubrifiant lors du serrage, veillez à ce qu'aucun corps étranger ne pénétre dans le circuit.
  - Utiliser un outillage approprié et placer les clés aussi près que possible du point de raccordement.
  - Afin d'éviter toute détérioration, NE PAS TROP SERRER les raccords des tuyauteries.
  - Ne pas se servir de la vanne ou de la tête magnétique comme d'un levier.
  - Les tubes de raccordement ne doivent exercer aucun effort, couple ou contrainte sur le produit.

**RACCORDEMENT ÉLECTRIQUE**  
Le raccordement électrique doit être réalisé par un personnel qualifié et selon les normes et règlements locaux.

- ATTENTION:**
- Avant toute intervention, coupez l'alimentation électrique pour mettre hors tension les composants.
  - Toutes les bornes à vis doivent être serrées correctement avant la mise en service.
  - Selon la tension, les composants électriques doivent être mis à la terre conformément aux normes et règlements locaux.

- Selon les cas, le raccordement électrique s'effectue par:
- Connecteurs débrachés ISO-4400 (avec degré de protection IP-65 lorsque le raccordement est correctement effectué).
  - Bornes à vis solidaires du bobinage, sous boîtier métallique avec presse-étoupe étanche "Pg".
  - Fils ou câbles solidaires de la bobine.

**MISE EN SERVICE**  
Avant de mettre le circuit sous tension, effectuez un essai électrique. Dans le cas d'une électrovanne, mettre la bobine sous tension plusieurs fois et écouter le "clac" métallique qui signale le fonctionnement de la tête magnétique.

**FONCTIONNEMENT**  
La plupart des électrovannes comportent des bobinages prévus pour mise sous tension permanente. Pour éviter toute brûlure, ne pas toucher la tête magnétique qui, en fonctionnement normal et en permanence sous tension, peut atteindre une température élevée. Si l'électrovanne est facilement accessible, l'installateur doit prévoir une protection empêchant tout contact accidentel.

**BRUIT DE FONCTIONNEMENT**  
Le bruit de fonctionnement varie selon l'utilisation, le fluide et le type de matériel employé. L'utilisateur ne pourra déterminer avec précision le niveau sonore émis qu'après avoir monté le composant sur l'installation.

**ENTRETIEN**  
L'entretien nécessaire aux produits ASCO varie avec leurs conditions d'utilisation. Il est souhaitable de procéder à un nettoyage périodique dont l'intervalle varie suivant la nature du fluide, les conditions de fonctionnement et le milieu ambiant. Lors de l'intervention, les composants doivent être examinés pour détecter toute usure excessive. Un ensemble de pièces internes est proposé en pièces de rechange pour procéder à la réfection. En cas de problème lors du montage/entretien ou en cas de doute, veuillez contacter ASCO ou ses représentants officiels.

**DEMONTAGE DE LA VANNE**  
Démontez en suivant l'ordre indiqué sur les vues en éclaté fournies dans la pochette et destinées à l'identification des pièces.

- Otez le clip de maintien et faites glisser l'ensemble du boîtier du solénoïde hors du sous-ensemble de la base du solénoïde. **ATTENTION:** lorsque le clip de maintien métallique est ôté, il peut bondir vers le haut.
- Dévisser le ressort de la base du solénoïde et enlever le montage du noyau, le ressort du noyau et le joint torique de la base du solénoïde.
- Dévisser les vis du couvercle (8x) et enlever le couvercle piloté, l'assemblage de la membrane/siège pilote, le couvercle, le ressort et le montage de la membrane.
- Vous pouvez dès à présent nettoyer ou remplacer toutes les pièces.

**REMONTEMENT DE LA VANNE**  
Remonter en sens inverse.

- NOTE: Lubrifier tous les joints d'étanchéité/joints toriques avec de la graisse silicone de haute qualité. Remplacer la membrane en veillant à ce que le repère "THIS SIDE OUT" soit en face du clapet. Trou de purge de positionnement en alignement avec la cavité du corps de la vanne et du clapet. Les clapets externes de la membrane, du corps de la vanne et du clapet doivent tous être alignés.
- Remplacer le ressort et le clapet et raccorder les vis (6x) du couvercle en les entrécroisant selon le schéma de couple.
- Remplacer le montage de la membrane/siège pilote et le couvercle pilote et raccorder les vis (2x) du couvercle pilote en suivant le schéma de couple.
- Remplacer le joint torique du sous-ensemble de la base du solénoïde, le ressort du noyau, le ressort du noyau et le sous-ensemble de la base du solénoïde et raccorder le sous-ensemble de la base du solénoïde en suivant le schéma de couple.
- Remplacer la rondelle élastique, le solénoïde et le clip de maintien.
- Après l'entretien, faire fonctionner la vanne quelques fois afin de s'assurer qu'elle s'ouvre et se ferme correctement.

**EMISSIÃO DE RUÍDOS**  
A emissão de ruídos depende da aplicação, meio e natureza do equipamento utilizado. A determinação exata do nível de ruído somente se pode levar a cabo por el usuario que disponga la válvula instalada en su sistema.

**MANTENIMENTO**  
El mantenimiento de los productos ASCO depende de las condiciones de servicio. Se recomienda una limpieza periódica, dependiendo de las condiciones del medio y del servicio. Durante el servicio, los componentes deben ser examinados por si hubiera desgastes excesivos. Se dispone de un juego completo de partes internas como recambio. Si ocurriera un problema durante la instalación/mantenimiento o en caso de duda contactar con ASCO o representantes autorizados.

**EMONTAJE DE LA VALVULA**  
Desmonte la válvula ordenadamente. Preste especial atención a las vistas ampliadas que se suministran para identificar las partes.

- Retire el clip de sujeción y deslice la cubierta con el solenoide del conjunto de la base del solenoide. **PRECAUCION!** al desengancharse el clip de sujeción metálico, éste puede saltar hacia arriba.
- Desenrosque la base auxiliar del solenoide y retire el conjunto del núcleo, el resorte del núcleo y la junta del conjunto de la base auxiliar del solenoide.
- Desenrosque los tornillos de la tapa (8) y retire la tapa piloto, el conjunto del diafragma piloto/asiento, la tuerca de la válvula, el resorte y conjunto del diafragma.
- Ahora tendrá acceso a todas las piezas para su limpieza o sustitución.

**REMONTEMENT DE LA VALVULA**  
Vuelva a montar la válvula en el orden inverso de desmontaje prestando especial atención a las vistas ampliadas suministradas para identificar e instalar las partes.

- NOTA: Lubricar todas las juntas/membranas con grasa de silicona de buena calidad. Vuelva a colocar el diafragma con la marca "THIS SIDE OUT" mirando hacia la tuerca. Posicione el agujero de drenaje alineado con la cavidad del cuerpo de la válvula y la tuerca. Los contornos externos del diafragma, el cuerpo de la válvula y la tuerca deben estar todos alineados.
- Vuelva a colocar el resorte y la tuerca de la válvula, y apriete los tornillos de la tapa de la válvula (6) de forma cruzada, según el cuadro de apriete.
- Vuelva a colocar el conjunto del diafragma piloto/asiento y la tapa piloto y apriete los tornillos de la tapa piloto (2) según el cuadro de apriete.
- Vuelva a colocar la junta de la base auxiliar del solenoide, el resorte del núcleo, el conjunto del núcleo y la base auxiliar del solenoide y apriete la base auxiliar del solenoide según el cuadro de apriete.
- Vuelva a colocar la arandela resorte, solenoide y clip de sujeción.
- Después de realizado el mantenimiento, opere la válvula unas cuantas veces para asegurarse de su correcto funcionamiento.

**Esta disponible, previa solicitud, una declaración del fabricante por separado conforme a la Directiva 2006/42/CE Anexo II A. Introduzca el número de confirmación de pedido y los números de serie de los productos correspondientes. Este producto cumple los requisitos fundamentales de la Directiva 2014/30/UE y sus modificaciones correspondientes, así como las directivas de baja tensión 2014/35/UE y la Directiva 2014/68/UE para equipos a presión. Si lo solicita, podemos facilitarle una declaración de conformidad por separado.**

**BESCHREIBUNG**  
Bei der Baureihe 353 handelt es sich um normal geschlossene, zweistufige 2-Wege-Impulsmembranventile mit interner Vorsteuerung. Das Ventillagehäuse besteht aus Aluminium und besitzt Gewindeanschlüsse.

**EINBAU**  
Die ASCO-Komponenten dürfen nur innerhalb der auf den Typenschildern angegebenen Daten eingesetzt werden. Veränderungen an den Produkten sind nur nach Rücksprache mit ASCO zulässig. Vor dem Einbau der Ventile muß das Rohrleitungssystem drucklos geschaltet und innen gereinigt werden. Die Einbaulage der Produkte ist generell beliebig. Die Durchflurichtung und der Rohrleitungsanschluß von Ventilen sind gekennzeichnet.

Die Rohrleitungsanschlüsse sollten entsprechend den Größenangaben von den Typenschildern mit handelsüblichen Verschraubungen durchgeführt werden.

- ACHTUNG:**
- Eine Reduzierung der Anschlüsse kann zu Leistungs- und Funktionsminderungen führen.
  - Zum Schutz der Ventile füllen für die Betriebsbedingungen geeignete Schutzfilter oder Filter so dicht wie möglich in den Ventileingang integriert werden.
  - Bei Abdichtung am Gewinde ist darauf zu achten, dass kein Dichtungsmaterial in die Rohrleitung oder das Ventil gelangt. Zum Einbau darf nur geeignetes Werkzeug verwendet werden, das so nahe wie möglich am Anschließpunkt anzusetzen ist.
  - Um eine Beschädigung der Produkte zu vermeiden, ist darauf zu achten, dass die Rohranschlüsse NICHT ZU STARK ANGEZOGEN werden.
  - Spule und Führungsrohr von Ventilen dürfen nicht als Gegenhalter benutzt werden.
  - Die Rohrleitungsanschlüsse sollten fluchten und dürfen keine Spannungen auf das Ventil übertragen.

**ELEKTRISCHER ANSCHLUSS**  
Der elektrische Anschluß ist von Fachpersonal entsprechend den geltenden VDE- und CE-Bestimmungen auszuführen.

- ACHTUNG:**
- Vor Beginn der Arbeiten ist sicherzustellen, dass alle elektrischen Leitungen und Netzteile spannungslos geschaltet sind.
  - Alle Anschlußklemmen sind nach Beendigung der Arbeiten vorschriftsmäßig entsprechend den geltenden Normen anzuziehen.
  - Je nach Spannungsbereich muß das Ventil nach den geltenden Bestimmungen und Normen einen Schutzleiterschluß erhalten.
- Der Magnetantrieb kann je nach Bauart folgende elektrische Anschlüsse aufweisen:
- Flechtackerschläuche gemäß ISO-4400 (bei ordnungsgemäßer Montage ist Schutz für IP-65 gewährleistet).
  - Anschlüsse innerhalb eines Metallgehäuses mittels Schraubklemmen. Kabeleinführung ins Gehäuse mit PG-Verschraubung.
  - Eingegossenen Kabelendungen.

**INBETRIEBNAHME**  
Vor Druckbeaufschlagung des Produktes sollte eine elektrische Funktionsprüfung erfolgen: Bei Magnetventilen Spannung an der Magnetspule mehrmals ein- und ausschalten. Es muß ein metallisches Klicken zu hören sein.

**BETRIEB**  
Die meisten Magnetventile sind mit Spulen für Dauerbetrieb ausgelegt. Zur Vermeidung von Personen- und Sachschäden sollte jede Berührung der Magnetspule vermieden werden, da diese unter normalen Betriebsbedingungen sehr heiß werden kann. Bei leicht zugänglichem Magnetventil sollte vom Installateur ein Schutz vorgesehen werden, um jegliches versehentliches Berühren zu vermeiden.

**GERÄUSCHEMISSION**  
Die Geräuschemission hängt sehr stark vom Anwendungsfall, dem Medium, mit denen das Produkt beaufschlagt wird, und der Art des verwendeten Produktes ab. Die exakte Bestimmung des Geräuschpegels kann aus diesem Grund nur durch die Person durchgeführt werden, die das Ventil in das jeweilige System eingebaut hat.

- WARTUNG**  
Die Wartung hängt von den Betriebsbedingungen ab. Es wird empfohlen, das Produkt regelmäßig zu reinigen, wobei sich die Zeitabstände nach dem Medium und den Betriebsbedingungen richten. Während der Wartung sollten die Komponenten auf übermäßigen Verschleiß überprüft werden. Für die Überholung der ASCO-Produkte sind komplette Sätze mit internen Teilen als Ersatzteilsätze erhältlich. Treten Schwierigkeiten bei Einbau, Betrieb oder Wartung auf sowie bei Unklarheiten, ist mit ASCO Rücksprache zu halten.

- VENTILDÉMONTAGE**  
Das Ventil muß in der angegebenen Reihenfolge zerlegt werden. Dabei sind die Teile exakt anhand der mitgelieferten Explosionszeichnungen zu identifizieren.
- Klammerhalterung entfernen und Magnetspülgehäuse komplett aus der Haltermutter herausziehen. **ACHTUNG:** Die Klammerhalterung kann beim Lösen nach oben wegfedern.
  - Haltermutter lösen und Magnetankerbaugruppe, Magnetankerfeder und Haltermutter-Dichtungsring entfernen.
  - Ventildeckelschrauben (8x) lösen und Vorsteuerventildeckel, Vorsteuermembran-/Sitzbaugruppe, Ventildeckel, Feder und Membranbaugruppe entfernen.
  - Nun sind alle Teile, die gereinigt oder ausgetauscht werden müssen, leicht zugänglich.

- VENTILZUSAMMENBAU**  
Ventil in der umgekehrten Reihenfolge wieder bei der Demontage zusammenbauen. Dabei sind die Teile anhand der Explosionszeichnungen zu identifizieren und anzuordnen.
- HINWEIS:** Alle Dichtungen/Dichtungsringe sind mit hochwertigem Silikonfett zu schmieren. Membran mit der Markierung "THIS SIDE OUT" zum Ventildeckel zeigend wieder anbringen. Drosselbohrung mit der Vertiefung in Ventillageuse und Ventildeckel ausrichten. Die Außenkonturen von Membran, Ventillageuse und Ventildeckel müssen fluchten.
  - Feder und Ventildeckel wieder anbringen und Ventildeckelschrauben (6x) kreuzweise entsprechend den Angaben im Drehmomentdiagramm anziehen.
  - Vorsteuermembran-/Sitzbaugruppe und Vorsteuerventildeckel wieder anbringen und Ventildeckelschrauben (2x) entsprechend den Angaben im Drehmomentdiagramm anziehen.
  - Haltermutter-Dichtungsring, Magnetankerfeder, Magnetankerbaugruppe und Haltermutter wieder anbringen und Haltermutter entsprechend den Angaben im Drehmomentdiagramm anziehen.
  - Federscheibe, Magnet und Haltekammer wieder anbringen.
  - Nach der Wartung Ventil mehrmals betätigen, um sicherzustellen, dass es ordnungsgemäß funktioniert.

Eine separate Herstellererklärung im Sinne der Richtlinie 2006/42/EG Anhang II A ist auf Anfrage erhältlich. Geben Sie bitte für die betreffenden Produkte die Nummer der Auftragsbestätigung und die Seriennummer an. Dieses Produkt erfüllt die wesentlichen Anforderungen der Richtlinie 2014/30/UE und der entsprechenden Änderungen sowie der U-Richtlinien 2014/35/UE und der Richtlinie für Druckgeräte 2014/68/UE. Eine separate Konformitätserklärung ist auf Anfrage erhältlich.

**DESCRIPCION**  
La serie 353 está formada por válvulas de diafragma por pulsos de doble etapa, operada por piloto integrado, normalmente cerradas, de 2 vías. El cuerpo de la válvula está construido de aluminio con conexiones de tubería roscada.

**INSTALACION**  
Los componentes ASCO sólo deben utilizarse dentro de las especificaciones técnicas que se especifican en su placa de características. Los cambios en el equipo sólo están permitidos después de consultar al fabricante o a su representante. Antes de la instalación, depressurice el sistema de tuberías y limpie internamente. El equipo puede utilizarse en cualquier posición. En el cuerpo se indican el sentido del fluido y la conexión de las válvulas a la tubería.

Las conexiones a la tubería deben responder al tamaño indicado en la placa de características y ajustarse adecuadamente.

- PRECAUCION:**
- La reducción de las conexiones puede causar operaciones incorrectas o defectos de funcionamiento.
  - Para la protección del equipo se debe instalar en la parte de la entrada y tan cerca como sea posible del producto un filtro o tamizador adecuado para el servicio.
  - Si se utiliza cinta, pasta, spray u otros lubricantes en el ajuste, se debe evitar que entren particulares en el producto.
  - Se debe utilizar las herramientas adecuadas y colocar llaves lo más cerca posible del punto de conexión.
  - Para evitar daños al equipo, NO FORZAR las conexiones a la tubería.
  - No utilizar la válvula o el solenoide como palanca.
  - Las conexiones a la tubería no producirán ninguna fuerza, apriete o tensión sobre el producto.

**CONEXION ELECTRICA**  
En caso de requerirse conexiones eléctricas, estas serán realizadas por personal cualificado y deberán adaptarse a las normas y regulaciones locales.

- PRECAUCION:**
- Antes de comenzar el trabajo, desconecte el suministro de energía eléctrica y desenergice el circuito electrónico y los elementos portadores de tensión.
  - Todos los terminales eléctricos deben estar apretados adecuadamente según normas antes de su puesta en servicio.
  - Según el voltaje, los componentes electrónicos deben disponer de una conexión a tierra y satisfacer las normas y regulaciones locales.

- El equipo puede tener uno de los siguientes terminales eléctricos:
- Conexiones desenchufables según la norma ISO-4400 (cuando se conectan correctamente esta conexión proporciona una protección IP-65).
  - Terminales de tornillo con carcasa metálica con entrada de cable de conexión roscada "PG".
  - Salida de cables.

**PUESTA EN MARCHA**  
Se debe efectuar una prueba eléctrica antes de someter a presión el sistema. En el caso de las válvulas solenoides, se debe energizar varias veces la bobina y comprobar que se produce un sonido metálico que indica el funcionamiento del solenoide.

**SERVICIO**  
La mayor parte de las válvulas solenoides se suministran con bobinas para un servicio continuo. Con el fin de evitar la posibilidad de daños personales o materiales no se debe tocar el solenoide, ya que puede haberse calentado en condiciones normales de trabajo. Si la electroválvula es de fácil acceso, el instalador debe prever una protección que impida cualquier contacto accidental.



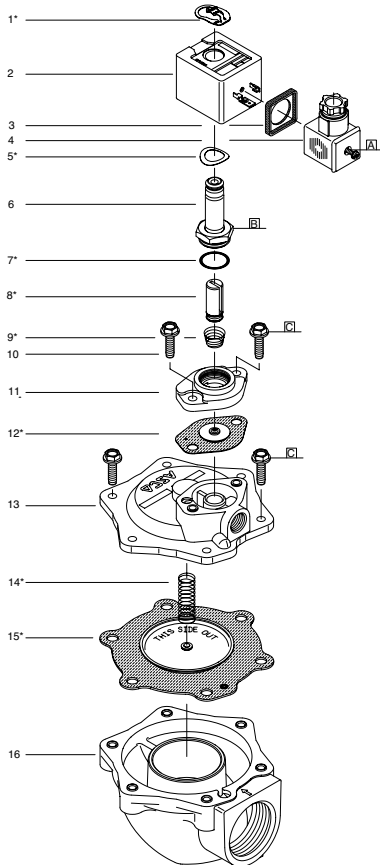
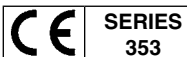

GB	DESCRIPTION
----	-------------

- |                           |                             |
|---------------------------|-----------------------------|
| 1. Retaining clip         | 10. Screw (8x)              |
| 2. Coil & nameplate       | 11. Bonnet, pilot           |
| 3. Gasket                 | 12. Diaph./seat assy, pilot |
| 4. Connector assembly     | 13. Bonnet                  |
| 5. Spring washer          | 14. Spring                  |
| 6. Sol. base sub-assembly | 15. Diaphragm assembly      |
| 7. O-ring, s. b. sub-assy | 16. Body                    |
| 8. Core assembly          |                             |
| 9. Spring, core           |                             |

FR	DESCRIPTION
----	-------------

- |                                   |                               |
|-----------------------------------|-------------------------------|
| 1. Clip de maintien               | 10. Vis (8x)                  |
| 2. Bobine & plaque d'identi.      | 11. Couverture, pilote        |
| 3. Joint d'étanchéité             | 12. Mont. memb./siège, pilote |
| 4. Montage du connecteur          | 13. Couverture                |
| 5. Rondelle élastique             | 14. Ressort                   |
| 6. Sol. sous-ens. de base         | 15. Mont. de la membrane      |
| 7. Joint torique, sous-ens. b. s. | 16. Corps                     |
| 8. Noyau                          |                               |
| 9. Ressort, noyau mobile          |                               |

DE	BESCHREIBUNG
----	--------------

- |                            |                                  |
|----------------------------|----------------------------------|
| 1. Klammerhalterung        | 10. Schraube (8x)                |
| 2. Spule & Typenschild     | 11. Ventildeckel, vorsteuer-     |
| 3. Dichtung                | 12. Membran-/sitzbaugr., vorst.- |
| 4. Gerätesteckdose         | 13. Ventildeckel                 |
| 5. Federscheibe            | 14. Feder                        |
| 6. Halte- mutter           | 15. Membranbaugruppe             |
| 7. Dichtungs-, Haltemutter | 16. Gehäuse                      |
| 8. Magnetankerbaugruppe    |                                  |
| 9. Feder, Magnetanker      |                                  |

ES	DESCRIPCION
----	-------------

- |                                   |                                    |
|-----------------------------------|------------------------------------|
| 1. Clip de sujeción               | 10. Tornillo (8)                   |
| 2. Bobina y placa de caract.      | 11. Tapa, piloto                   |
| 3. Guarnición                     | 12. Conj. del diafr./asiento, pil. |
| 4. Conjunto del conector          | 13. Tapa                           |
| 5. Arandela resorte               | 14. Resorte                        |
| 6. Sol. conjunto de la base       | 15. Conjunto del diafragma         |
| 7. Junta, conj. d.l.b. del solen. | 16. Cuerpo                         |
| 8. Conjunto del núcleo            |                                    |
| 9. Resorte, núcleo                |                                    |

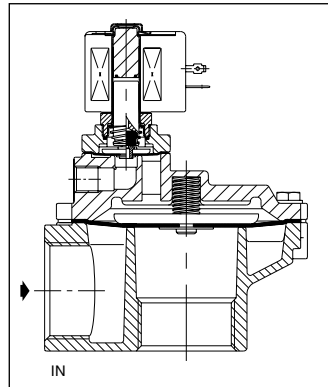

- GB \* Supplied in spare part kit
- FR \* Livrées en pochette de rechange
- DE \* Enthalten im Ersatzteilsatz
- ES \* Incluido en Kit de recambio

TORQUE CHART		
A	0,6 ± 0,2	5 ± 2
B	20 ± 3	175 ± 25
C	12,4 ± 1,1	110 ± 10
ITEMS	NEWTON.METRES	INCH.POUNDS

Ø	Catalogue number Code électrovanne Artikelnummer Código de la electroválvula	Spare part kit Code pochette de rechange Ersatzteilsatz Código del kit de recambio
	-	=
1 1/2	SCG353A047	C113827

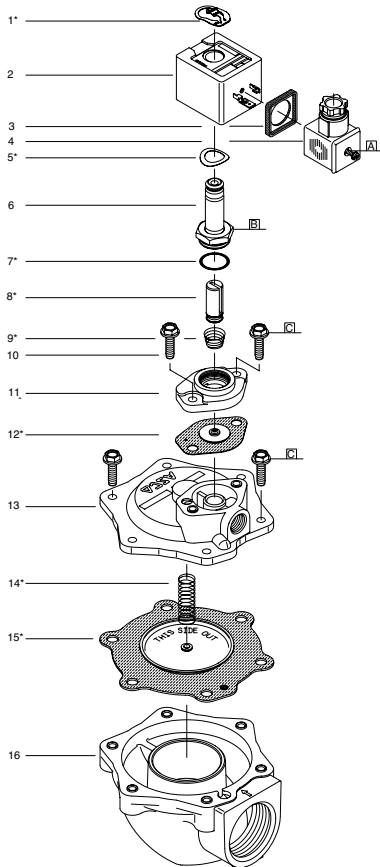

IT	DESCRIZIONE
----	-------------

- |                                |                            |
|--------------------------------|----------------------------|
| 1. Clip di fissaggio           | 10. Vite (8x)              |
| 2. Bobina e targhetta          | 11. Coperchio, pilota      |
| 3. Guarnizione                 | 12. Gr. memb./sede, pilota |
| 4. Gruppo connettore           | 13. Coperchio              |
| 5. Rondella elastica           | 14. Molla                  |
| 6. Gruppo canotto              | 15. Gruppo della membr.    |
| 7. Anello di tenuta, gr. cann. | 16. Corpo                  |
| 8. Gruppo nucleo               |                            |
| 9. Molla, nucleo               |                            |

NL	BESCHRIJVING
----	--------------

- |                           |                           |
|---------------------------|---------------------------|
| 1. Clip                   | 10. Schroef (8x)          |
| 2. Spoel met typeplaatje  | 11. Stuurventieldeksel    |
| 3. Afdichting             | 12. Stuurmembraan/zitting |
| 4. Steker                 | 13. Klepdeksel            |
| 5. Veerring               | 14. Veer                  |
| 6. Kopstuk/ deksel        | 15. Membraan              |
| 7. O-ring, kopstuk/deksel | 16. Huis                  |
| 8. Plunjer                |                           |
| 9. Plunjerveer            |                           |

KZ	СИПАТТАМАСЫ
----	-------------

- |                                |                                |
|--------------------------------|--------------------------------|
| 1. Қапсырма ұстағышы           | 10. бұранда (8x)               |
| 2. Тұтқыны және типті плита    | 11. Қапқатқын қақпағы, ұшыршы- |
| 3. Қабыршақтар                 | 12. Диафрагма / отырғыш        |
| 4. Жабықтың розеткасы          | 13. Қапқатқын қақпағы          |
| 5. Көктемгі шайба              | 14. Жұқа                       |
| 6. Бекіту гайкасы              | 15. Мембрана жинау             |
| 7. Сақинаны ұстаушы сақина     | 16. Тұрғын үй                  |
| 8. Магнитті анкерлердің жинағы |                                |
| 9. Жұқа, магниттік якорь       |                                |

RU	ОПИСАНИЕ
----	----------

- |                                 |                        |
|---------------------------------|------------------------|
| 1. Держатель шпалея             | 10. Винт (8x)          |
| 2. Катушка и табличка           | 11. Крышка клапана,    |
| 3. Уплотнение                   | 12. Сборка диафрагмы / |
| 4. Оборудование                 | сиденья,               |
| 5. Пружинная шайба              | 13. Крышка клапана     |
| 6. Опорная гайка                | 14. Перо               |
| 7. Уплотнительное кольцо, гайка | 15. Мембранная сборка  |
| 8. Магнитный анкерный узел      | 16. Жилье              |
| 9. Перье, магнитный якорь       |                        |

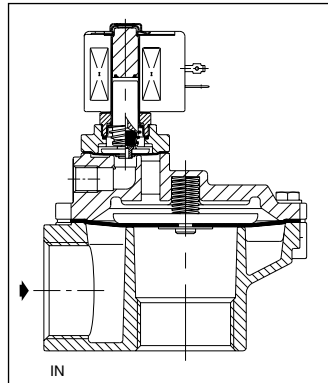

- IT \* Disponibile nel Kit parti di ricambio
- NL \* Geleverd in vervangingsset
- KZ \* Қосалқы бөлшектер жиынында жеткізіледі
- RU \* Поставляется в составе комплекта запасных частей

TORQUE CHART		
A	0,6 ± 0,2	5 ± 2
B	20 ± 3	175 ± 25
C	12,4 ± 1,1	110 ± 10
ITEMS	NEWTON.METRES	INCH.POUNDS

Ø	Codice elettrovalvola Katalogus nummer Каталог нөмірі Номер по каталогу	Kit parti di ricambio Vervangingsset Қосалқы бөлшектер жиыны Комплект запчастей
	-	=
1 1/2	SCG353A047	C113827