

Stoßdämpfer

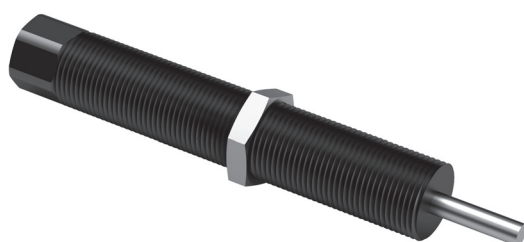
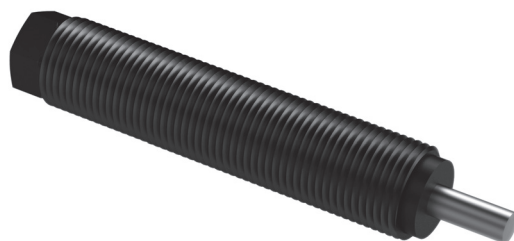
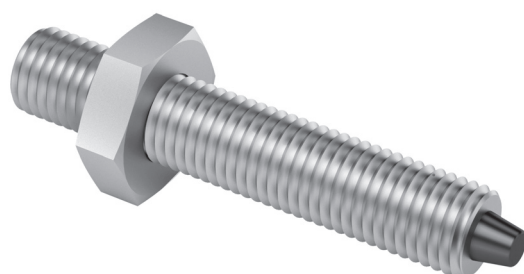

Inhaltsverzeichnis Stoßdämpfer

Stoßdämpfer	Seite
Elastomer Dämpfer ASED	57
Zubehör ASED	57
Anschlagschraube/Stoßdämpfer ASSD	58
Stoßdämpfer SD	59
Zubehör SD	61

	ASED M4x0.5-1 50389768	ASED M5x0.5-1 50282683	ASED M6x0.5-1 50298509	ASSD M5x0.5 -3 50599453	ASSD M6x0.5 -5 50599454	SD M6x0.5-2 50310020	SD M6x0.5-3 50287720	SD M8x1-2 11004990	SD M8x1-3 50041089	SD M8x1-4 50535531	SD M8x1-5 50288020	SD M10x1-4 50279077	SD M10x1-5 50337721	SD M12x1-1 50287972	SD M14x1-1 11004987	SD M14x1-2 11004988	SD M20x1.5-1 50252844	SD M25x1.5-1 50252854	SD M14x1 -3 50001055
CS 6	■																		
CS 8		■		■															
CS 12			■		■														
CS 16										x									
CS 20												x							
CS 25																■			
LM 12								■											
LM 16								■											
LM 20															■				
LM 25															■				
LM 32															■				
HM 10							x												
HM 16										x									
HM 25													x						
PMP															■				
PMP-c															■				
CR 12						x													
CR 16												x							
CR 20												x							
CR 25																	x		
CR 32																		x	
RM 12								■											
RM 16									■										
RM 25															■				
RM 32																			■
GMQ 12								■											
GMQ 20								■											
GMQ 32								■											

x Dieser Stoßdämpfer (SD) darf nur mit den Afag-Anschlaghülsen betrieben werden.

- ASED: Anschlagsschraube Elastomerdämpfer
- ASSD: Anschlagsschraube Stoßdämpfer
- SD: Stoßdämpfer

Elastomer Dämpfer ASED

Elastomer-Stoßdämpfer ASED	M4x0.5 -1	M5x05 -1	M6x0.5 -1
Bestellnummer	50389768	50282683	50298509
Nettogewicht	0.002 kg	0.003 kg	0.006 kg
Wiederholgenauigkeit	+/- 0.01 mm	+/- 0.01 mm	+/- 0.01 mm
Max Energieaufnahme/Hub	0.005 Nm	0.02 Nm	0.03 Nm
Max Energieaufnahme/h	8 Nm	32.4 Nm	48 Nm
Geeignet für	CS 6/...-ED	CS 8/...-ED	CS 12/...-ED
A	M4 x 0.5	M5 x 0.5	M6 x 0.5
B	22 mm	26 mm	30 mm
C	1.7 mm	2.8 mm	3.1 mm
D	SW 1.3 mm	SW 1.5 mm	SW 2 mm
E	SW 2.5 mm	SW 3 mm	SW 4 mm

4

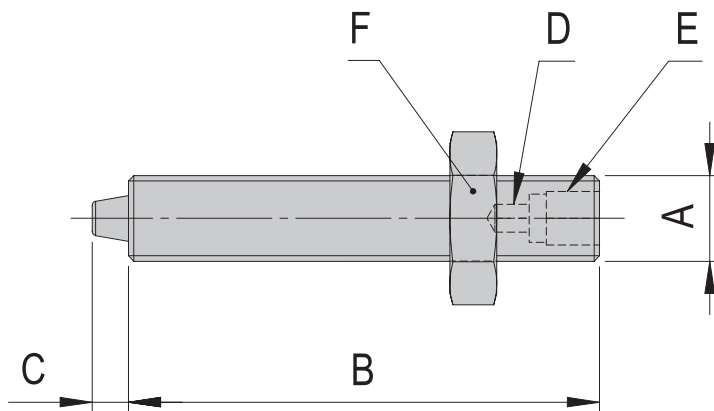

Zubehör

- Dämpfungselement ASED M4x0.5 -1 [S.]
- Dämpfungselement ASED M5/M6x0.5 -1 [S.]

Zubehör ASED

Dämpfungselement zu ASED M4x0.5 -1	
Bestellnummer	50400874
Nettogewicht	0.001 kg
Geeignet für	ASED M4x0.5-1



Dämpfungselement zu ASED M5/M6x0.5 -1	
Bestellnummer	50286941
Nettogewicht	0.001 kg
Geeignet für	ASED M5/M6x0.5-1



Anschlagschraube/Stoßdämpfer ASSD

Anschlagschraube/Stoßdämpfer ASSD M5

Bestellnummer 50599453

Nettogewicht 0.001 kg

Max Energieaufnahme/Hub 0.8 Nm

Max Energieaufnahme/h 2100 Nm

Geeignet für CS 8/...-SD

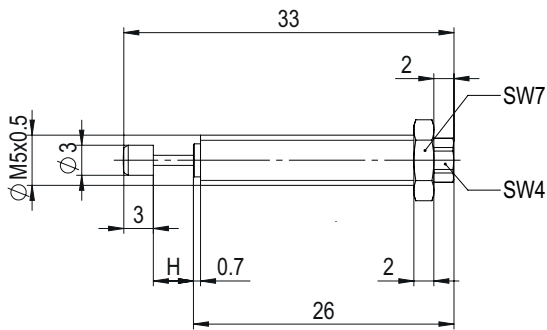

Anschlagschraube/Stoßdämpfer ASSD M6

Bestellnummer 50599454

Nettogewicht 0.001 kg

Max Energieaufnahme/Hub 1.0 Nm

Max Energieaufnahme/h 34 Nm

Geeignet für CS 12/...-SD

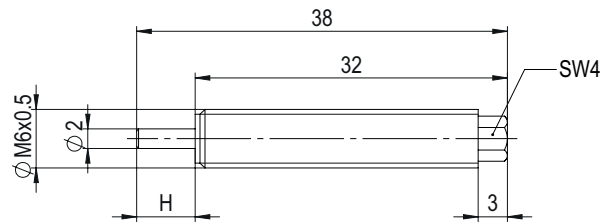

Stoßdämpfer SD

Stoßdämpfer SD M6x0.5 -2

Bestellnummer	50310020
Hub H	4 mm
Nettogewicht	0.007 kg
Max Energieaufnahme/Hub	1.5 Nm
Max Energieaufnahme/h	3 200 Nm
Geeignet für	CR 12

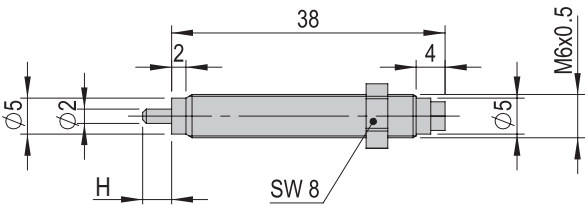

Stoßdämpfer SD M6x0.5 -3

Bestellnummer	50287720
Nettogewicht	0.007 kg
Max Energieaufnahme/Hub	1 Nm
Max Energieaufnahme/h	2 400 Nm
Geeignet für	HM 10

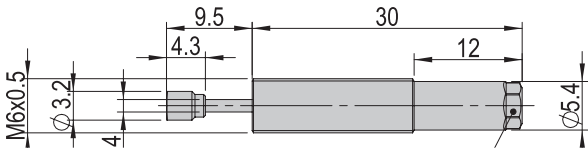

Stoßdämpfer SD M8x1 -2

Bestellnummer	11004990
Nettogewicht	0.016 kg
Max Energieaufnahme/Hub	3 Nm
Max Energieaufnahme/h	5 650 Nm
Geeignet für	LM 12, LM 16 RM 12 GMQ 12, GMQ 20, GMQ 32

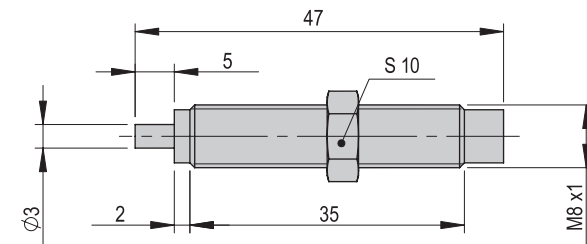

Stoßdämpfer SD M8x1 -3

Bestellnummer	50041089
Nettogewicht	0.011 kg
Max Energieaufnahme/Hub	3 Nm
Max Energieaufnahme/h	5 650 Nm
Geeignet für	RM 16

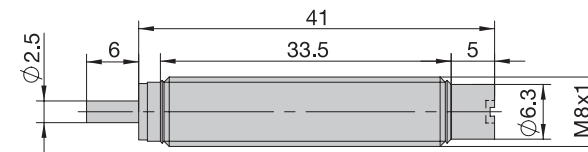

Stoßdämpfer SD

Stoßdämpfer SD M8x1 -4

Bestellnummer 50535531

Nettogewicht	0.001 kg
Max Energieaufnahme/Hub	3.5 Nm
Max Energieaufnahme/h	5 600 Nm
Geeignet für	CS 16

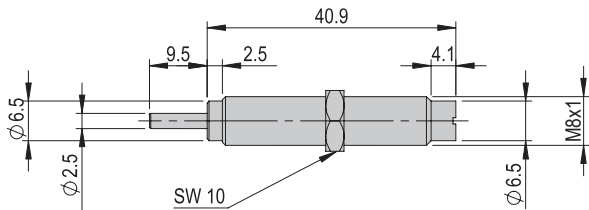

Hinweis: Der Stoßdämpfer darf nur mit der Anschlaghülse betrieben werden!

Stoßdämpfer SD M8x1 -5

Bestellnummer 50288020

Nettogewicht	0.013 kg
Max Energieaufnahme/Hub	4 Nm
Max Energieaufnahme/h	9 000 Nm
Geeignet für	HM 16

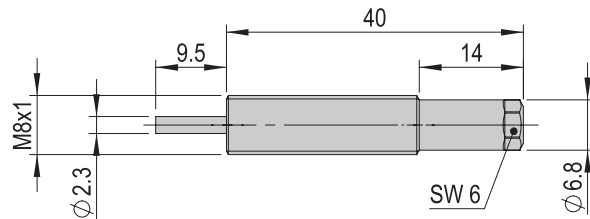

Stoßdämpfer SD M10x1 -4

Bestellnummer 50279077

Hub H	8 mm
Nettogewicht	0.038 kg
Max Energieaufnahme/Hub	12 Nm
Max Energieaufnahme/h	20 000 Nm
Geeignet für	CR 16, CR 20

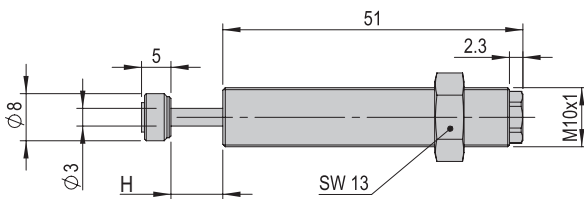

Stoßdämpfer SD M10x1 -5

Bestellnummer 50337721

Hub H	8 mm
Nettogewicht	0.02 kg
Max Energieaufnahme/Hub	10 Nm
Max Energieaufnahme/h	18 000 Nm
Geeignet für	CS 20

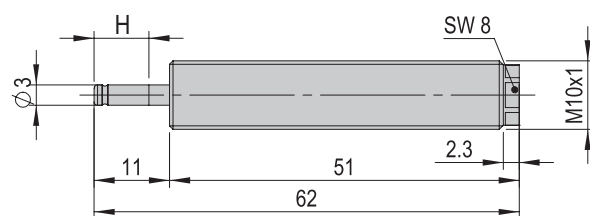

Stoßdämpfer SD M12x1 -1

Bestellnummer 50287972

Nettogewicht	0.035 kg
Max Energieaufnahme/Hub	16 Nm
Max Energieaufnahme/h	30 000 Nm
Geeignet für	HM 25

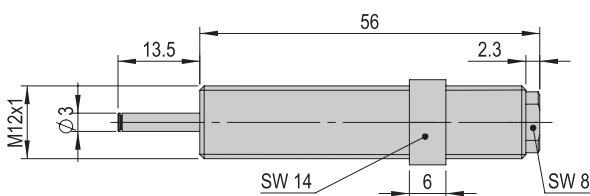

Stoßdämpfer SD M14x1 -1

Bestellnummer 11004987

Hub H	15 mm
Nettogewicht	0.065 kg
Max Energieaufnahme/Hub	15 Nm
Max Energieaufnahme/h	32 000 Nm

Geeignet für

LM 20, LM 25, LM 32
RM 25
PMP, PMP-c

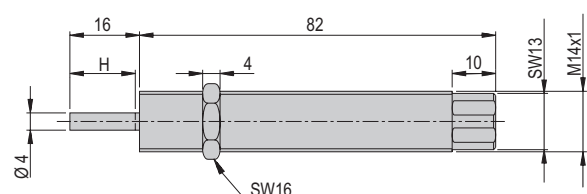

Stoßdämpfer SD

Stoßdämpfer SD M14x1 -2	
Bestellnummer	11004988
Hub H	15 mm
Nettogewicht	0.077 kg
Max Energieaufnahme/Hub	17 Nm
Max Energieaufnahme/h	34 000 Nm
Geeignet für	CS 25

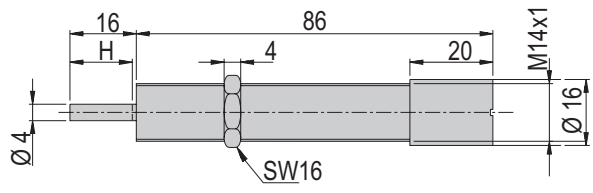

Stoßdämpfer SD M20x1.5 -1	
Bestellnummer	50252844
Hub H	15 mm
Nettogewicht	0.07 kg
Max Energieaufnahme/Hub	80 Nm
Max Energieaufnahme/h	80 000 Nm
Geeignet für	CR 25

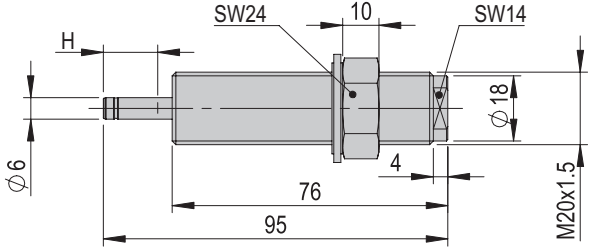

Stoßdämpfer SD M25x1.5 -1	
Bestellnummer	50252854
Hub H	25 mm
Nettogewicht	0.106 kg
Max Energieaufnahme/Hub	210 Nm
Max Energieaufnahme/h	120 000 Nm
Geeignet für	CR 32

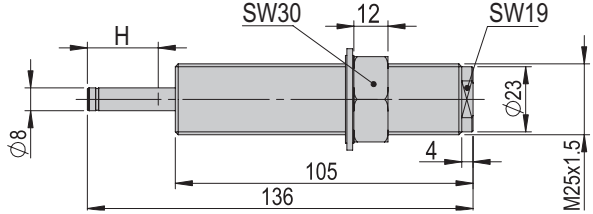

Stoßdämpfer SD M14x1 -3	
Bestellnummer	50001055
Hub H	15 mm
Nettogewicht	0.077 kg
Max Energieaufnahme/Hub	17 Nm
Max Energieaufnahme/h	34 000 Nm
Geeignet für	CS 25

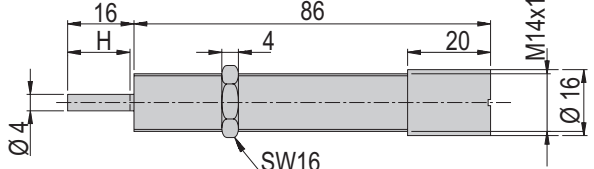

Zubehör SD

Dichtung zu SD M6x0.5-2	
Bestellnummer	50310021
Nettogewicht	0.001 kg
Geeignet für	SD M6x0.5-2

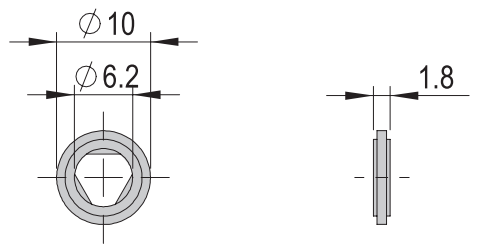

Dichtung zu SD M10x1-4	
Bestellnummer	50300442
Nettogewicht	0.002 kg
Geeignet für	SD M10x1-4

