

KEYSTONE VÁLVULAS DE MARIPOSA DE ASIENTO BLANDO SERIE GRF

Válvula de mariposa de asiento blando de diseño concéntrico y de doble brida para servicios industriales rigurosos

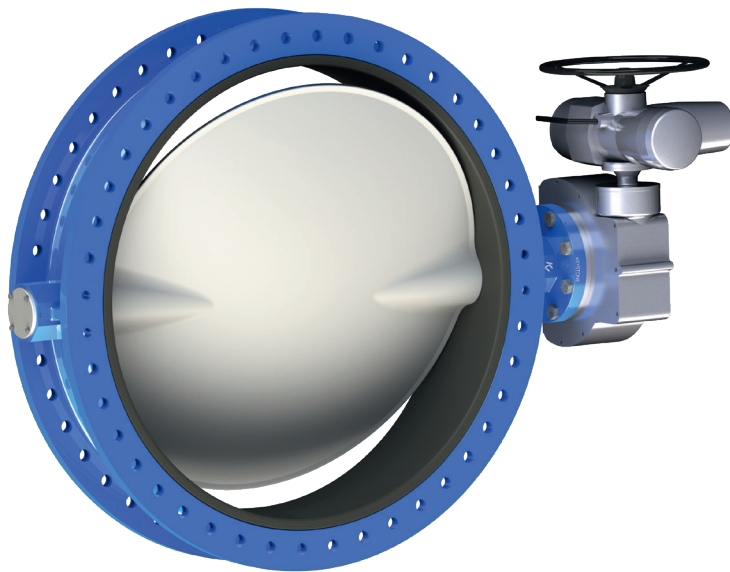

CARACTERÍSTICAS

- Diseño de cuerpo con doble brida con dimensiones de avance s/. EN 558 Serie 20, API 609 y AWWA C504 corto.
- Diseñado s/. EN 593 y API 609.
- El asiento es sustituible en campo y aísla totalmente el cuerpo y el eje del flujo.
- El cierre primario del eje tiene una capacidad superior a la presión nominal de la válvula e impide las fugas a través del área del eje hacia la atmósfera.
- Un cierre secundario del eje proporciona una seguridad de respaldo.
- Una junta tórica moldeada en el asiento para cierre de la brida elimina la necesidad de juntas adicionales.
- Los cierres del eje impiden la entrada de la humedad en el área del eje.
- Un borde del disco redondeado y pulimentado proporciona un cierre plenamente concéntrico, pares más bajos, una mayor duración del asiento y cierre estanco a la gota.
- Un cuello extendido del cuerpo permite el aislamiento de la válvula.
- Brida del actuador s/. ISO 5211.
- Cojinetes superior e inferior del eje para un soporte optimizado, fricción mínima y un par disminuido.
- El casquillo superior absorbe los esfuerzos radiales del actuador.
- Todas las válvulas cumplen la Directiva de Equipos a Presión (97/23/UE) Módulo B1 + D, marcado CE.
- Homologaciones disponibles: ABS, NSF/ANSI NORMA 61.

APLICACIÓN GENERAL

Estas válvulas son apropiadas para servicio de agua o aire donde se precise de un cierre estanco a la gota y un cuerpo de doble brida.

DATOS TÉCNICOS

Tamaños:	DN 600-1800
Presión:	10 bar DN 600-1800
Final de línea:	6 bar DN 600-1800
Servicio de vacío:	0.4 bar
Temperatura:	-40°C a +160°C
Tipo de bridas de montaje:	PN 10 ASME 125/150 AWWA C207 Tabla B/D/E JIS 10K AS4087 PN 16 AS2129 Tabla D/E
Superficies de cierre de las bridas:	Cara plana (estándar) Cara levantada (opción)

KEYSTONE VÁLVULAS DE MARIPOSA DE ASIENTO BLANDO SERIE GRF

DN 600-1000

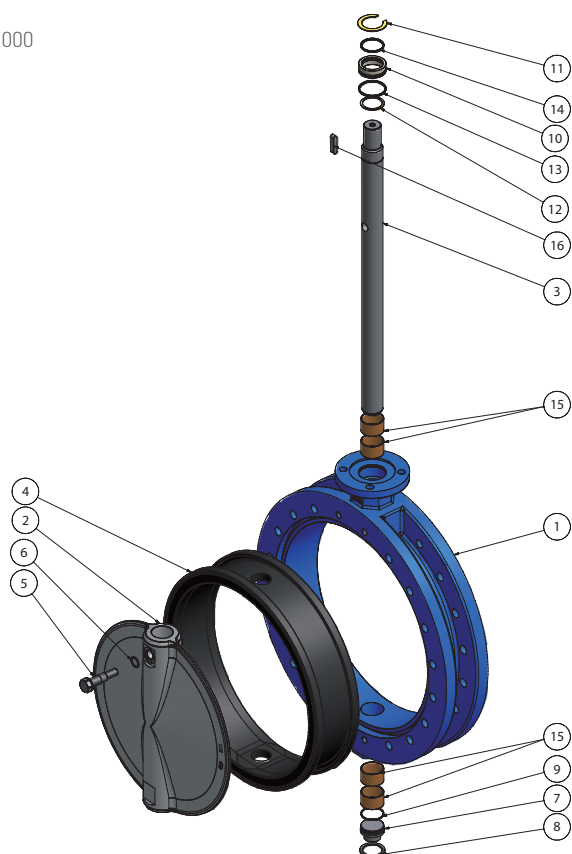

LISTA DE PIEZAS

Artículo	Descripción	Cant.
1	Cuerpo	1
2	Disco	1
3	Eje	1
4	Asiento	1
5	Tornillo del disco	1
6	Junta tórica del tornillo del disco	1
7	Obturador	1
8	Clip del obturador	1
9	Junta tórica del obturador	1
10	Casquillo	1
11	Clip del cuerpo	1
12	Clip del eje	1
13	Junta tórica del cuerpo	1
14	Junta tórica del eje	1
15	Cojinete	4
16	Chaveta de planos paralelos	1

ESPECIFICACIÓN DE MATERIALES

Designación de la pieza	Material	Designación	EN/DIN mat.no	Observaciones
Cuerpo	Fundición nodular	GJS-400-15	EN JS-1030	Certificación doble s/ ASTM A536-65-45-12
	Fundición nodular	GJS-400-18	EN 5.3103	Certificación doble s/ ASTM A395 60/40/18
	Acero al carbono	GP240GH	EN 1.0619	
	Acero inoxidable	GX5CrNiMo19-11-2	EN 1.4408	
Disco	Acero inoxidable 316	GX5CrNiMo19-11-2	EN 1.4408	Comparable con CF8M
	Acero inoxidable 304	GX5CrNiMo19-10	EN 1.4308	Comparable con CF8
	Duplex	GX2CrNiMoN22-5-3	EN 1.4470	
	Bronce de aluminio	CuAl10Fe2-C	EN CC331G	
	Bronce al níquel-aluminio	CuAl10Fe5Ni5	EN CC333G	Comparable con BS 1400 AB2
	Fundición nodular epoxi CTD	GJS-400-15	EN JS-1030	Temp. máx. 120°C
	Fundición nodular nilón CTD			Temp. máx. 60°C
	Fundición nodular FBE CTD			Temp. máx. 52°C FBE - Epoxi con enlace de fusión
	Fundición nodular recubierta de ebonita			Temp. máx. 100°C
Eje	Acero inoxidable 431	X17CrNi16-2	EN 1.4057	Similar a ASTM A276/Gr. 431
	Duplex	X2CrNiMoN22-5-3	EN 1.4462	
	Super duplex	X2CrNiMoN25-7-4	EN 1.4410	
	K500 Monel®	DIN 17752	EN 2.4375	
Asiento	EPDM			Grado alimentario
	NBR			Grado alimentario
	Fluoroelastómero (FKM)			
Tornillo del disco	Duplex	X2CrNiMoN22-5-3	EN 1.4462	
Junta tórica del tornillo del disco	EPDM			
	NBR			
	Fluoroelastómero (FKM)			
Obturador	Acero al carbono			
Clip del obturador	Acero inoxidable			
Junta tórica del obturador	NBR			
Casquillo	Poliéster			
Clip del eje/cuerpo	Acero inoxidable			
Junta tórica del eje/cuerpo	NBR			
Cojinete	PTFE/acero			

KEYSTONE VÁLVULAS DE MARIPOSA DE ASIENTO BLANDO SERIE GRF

DN 1050-1800

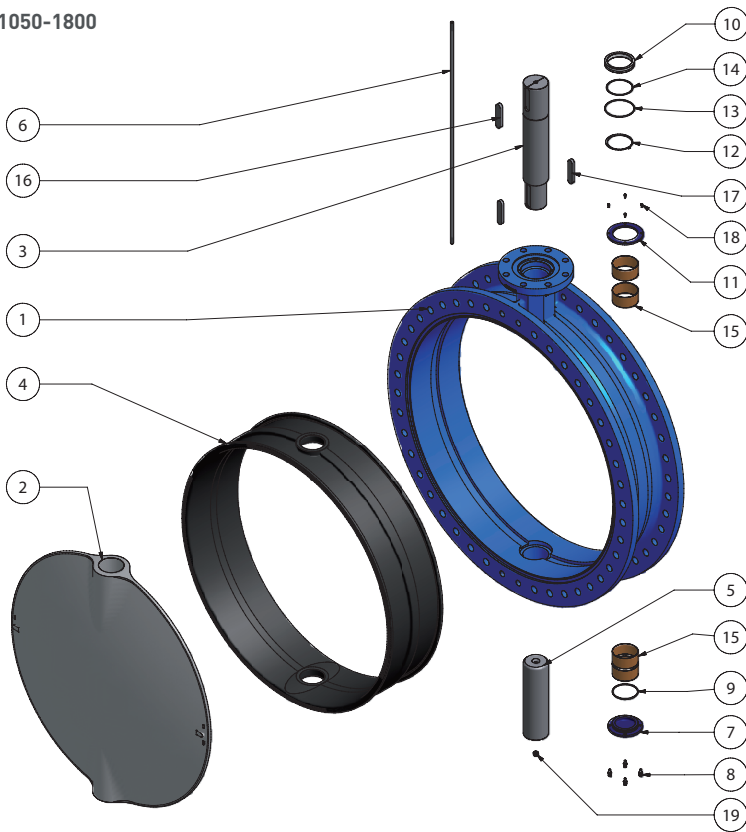

LISTA DE PIEZAS

Artículo	Descripción	Cant.
1	Cuerpo	1
2	Disco	1
3	Eje	1
4	Asiento	1
5	Eje inferior	1
6	Perno pasador	1
7	Cubierta inferior	1
8	Tornillo de la cubierta inferior	4
9	Junta tórica de la cubierta inferior	1
10	Casquillo	1
11	Cubierta del casquillo	1
12	Clip del eje	1
13	Junta tórica del cuerpo	1
14	Junta tórica del eje	1
15	Cojinete	4
16	Chaveta de planos paralelos	1
17	Eje de disco chavetas paralelas	2
18	Tornillo de cubierta del casquillo	4
19	Contratuercia	1

ESPECIFICACIÓN DE MATERIALES

Designación de la pieza	Material	Designación	EN/DIN mat.no	Observaciones
Cuerpo	Fundición nodular	GJS-400-15	EN JS-1030	Certificación doble s/ ASTM A536-65-45-12
	Fundición nodular	GJS-400-18	EN 5.3103	Certificación doble s/ ASTM A395 60/40/18
	Acero al carbono	GP240GH	EN 1.0619	
	Acero inoxidable	GX5CrNiMo19-11-2	EN 1.4408	
Disco	Acero inoxidable 316	GX5CrNiMo19-11-2	EN 1.4408	Comparable con CF8M
	Acero inoxidable 304	GX5CrNiMo19-10	EN 1.4308	Comparable con CF8
	Duplex	GX2CrNiMoN22-5-3	EN 1.4470	
	Bronce de aluminio	CuAl10Fe2-C	EN CC331G	
	Bronce al níquel-aluminio	CuAl10Fe5Ni5	EN CC333G	Comparable con BS 1400 AB2
	Fundición nodular epoxi CTD	GJS-400-15	EN JS-1030	Temp. máx. 120°C
	Fundición nodular nilón CTD			Temp. máx. 60°C
	Fundición nodular FBE CTD			Temp. máx. 52°C FBE - Epoxi con enlace de fusión
Fundición nodular recubierta de ebonita			Temp. máx. 100°C	
Eje	Acero inoxidable 431	X17CrNi16-2	EN 1.4057	Similar a ASTM A276/Gr. 431
	Duplex	X2CrNiMoN22-5-3	EN 1.4462	
	Super duplex	X2CrNiMoN25-7-4	EN 1.4410	(opcional)
	K500 Monel®	DIN 17752	EN 2.4375	
Asiento	EPDM			Grado alimentario
	NBR			Grado alimentario
Perno pasante	Acero inoxidable			
Tapa inferior	Fundición nodular	GJS-400-15	EN JS-1030	
Tornillo de la tapa inferior	Acero clase 8.8 - Galvanizado/zincado			
Junta tórica de la tapa inferior	NBR			
Casquillo	Poliéster			
Tapa del casquillo	Acero			
Clip del eje	Acero inoxidable			
Junta tórica del eje/cuerpo	NBR			
Cojinete	PTFE/acero			
Tornillo de la tapa del casquillo	Acero clase 8.8 - Galvanizado/zincado			
Tuerca de seguridad	Acero clase 8.8 - Galvanizado/zincado			

KEYSTONE VÁLVULAS DE MARIPOSA DE ASIENTO BLANDO SERIE GRF

DN 600-1000

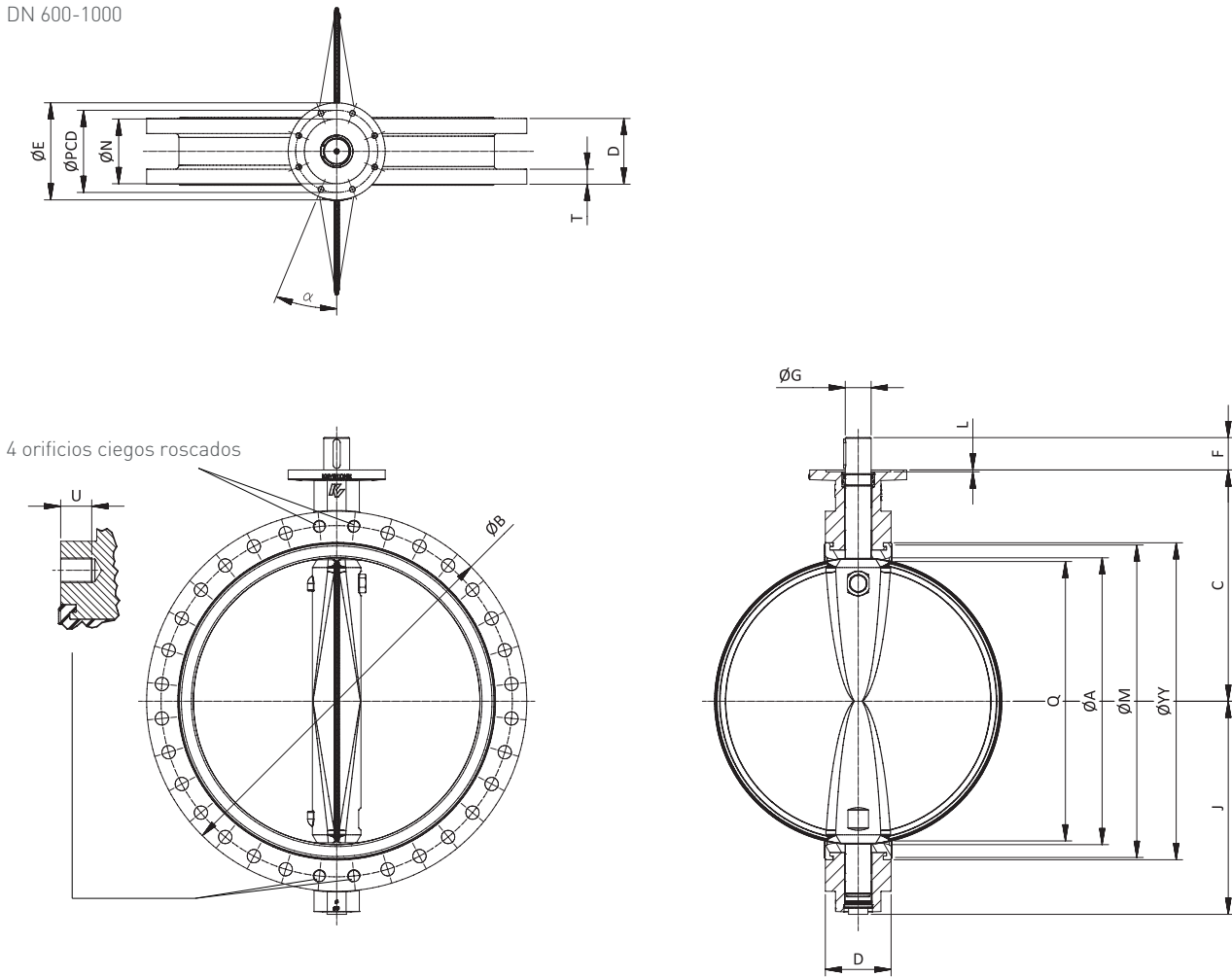

DIMENSIONES DE LA VÁLVULA (mm)

Tam. (DN)														Eje		Taladrado de la pletina superior				Código de adapt.		Peso ⁽²⁾ (kg)
	A	B	C	D	E	F	J	L	M	N	Q ⁽¹⁾	T	YY	G	Chaveta	Círculo de pernos	No. de orificios	α	Diám. de orificios	U ⁽⁴⁾		
600	585	825	500	154	210	70	456	6	651	130	569	41	670	60	18 x 11	165	4	45°	22	40	F16	227
700	684	925	570	165	210	80	518	6	754	130	669	38	775	70	20 x 12	165	4	45°	22	40	F16	293
750	734	995	605	190 ⁽³⁾	210	90	551	6	810	130	714	43	835	70	20 x 12	165	4	45°	22	40	F16	360
800	784	1060	640	190	300	90	583	6	857	200	767	43	880	70	20 x 12	254	8	22.5°	17.5	48	F25	430
900	884	1175	715	203	300	100	659	6	957	200	867	47	980	80	22 x 14	254	8	22.5°	17.5	48	F25	552
1000	984	1290	780	216	350	129	706	6	1057	230	968	50	1081	90	25 x 14	298	8	22.5°	22	48	F30	732

NOTAS

1. La dimensión 'Q' es el diámetro interior mínimo permisible del tubo o brida en la superficie centrada del cuerpo para proteger el borde de cierre del disco contra daños al abrir la válvula.
2. El peso puede variar dependiendo de los materiales utilizados para la combinación.
3. La norma EN 558 permite un avance tanto de 165 como de 190 mm en la DN 750. El avance de 190 mm es de serie, y el de 165 mm es una opción. Consulte con el suministrador acerca de la disponibilidad.
4. Profundidad de roscado.
5. Véase el manual de instalación, operación y mantenimiento (IOM) para una información detallada sobre el empernado.

KEYSTONE VÁLVULAS DE MARIPOSA DE ASIENTO BLANDO SERIE GRF

DN 1050-1800

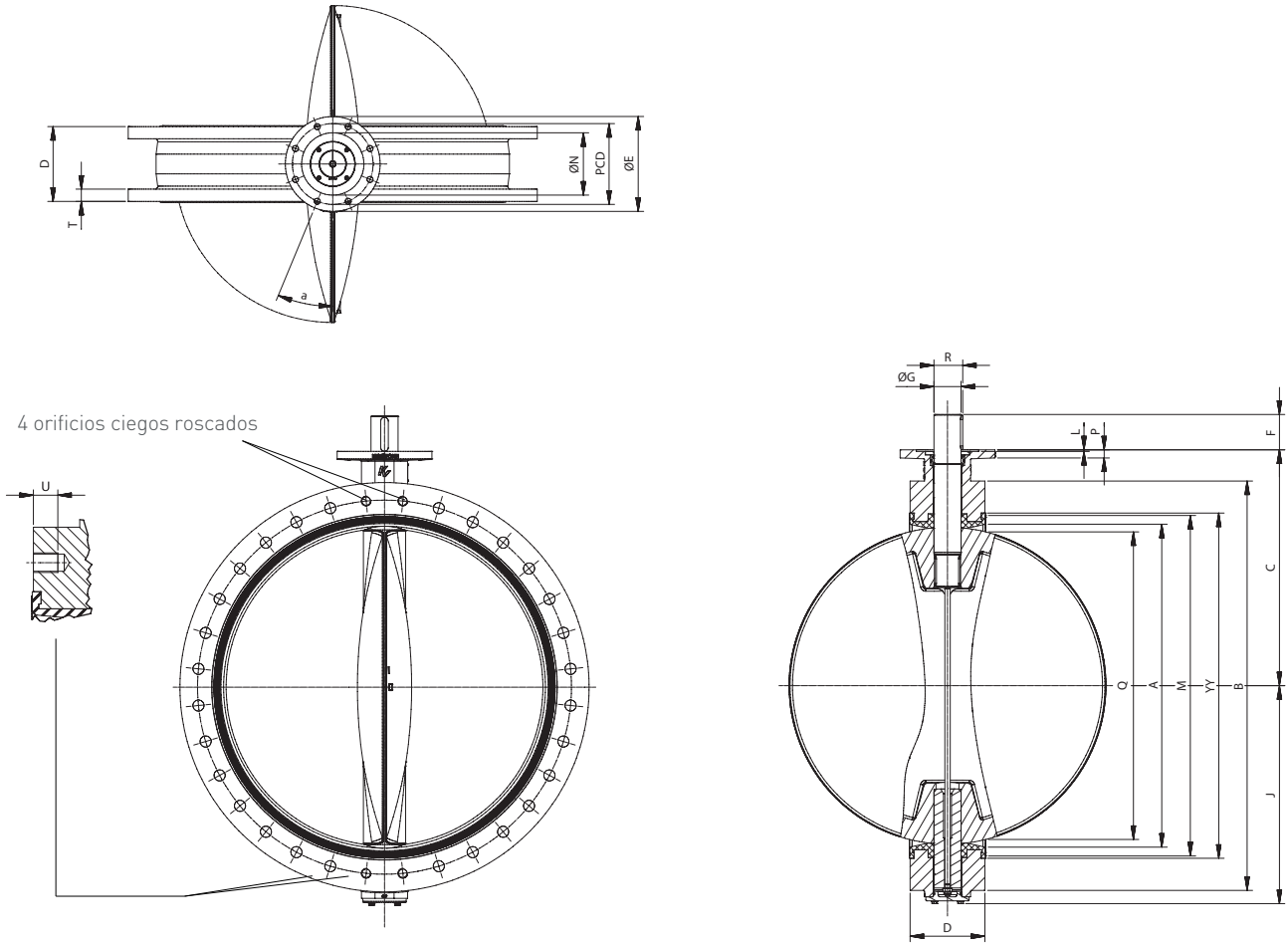

DIMENSIONES DE LA VÁLVULA (mm)

Tam. (DN)															Eje		Taladrado de la pletina superior				Código de Peso ⁽²⁾				
	A	B	C	D	E	F	J	L	M	N	P	Q ⁽¹⁾	R	T	YY	G	Chaveta de la chav.	Círculo de pernos	No. de orificios	Diám. de orificios	U ⁽³⁾	adapt.	(kg)		
1050	1060	1345	780	251	350	115	745	6	1132	230	30	1015	95	42.5	1149.5	90	25 x 14	110	298	8	22.5	22	42.5	F30	735
1100	1083	1405	815	254	350	115	777	6	1155	230	30	1038	106	42.5	1172.5	100	28 x 16	110	298	8	22.5	22	42.5	F30	855
1200	1184	1510	870	276	350	130	845	6	1256	230	30	1137	106	45	1273.5	100	28 x 16	125	298	8	22.5	22	45	F30	1025
1350	1327	1685	975	381	415	165	895	6	1399	260	45	1256	106	46	1416.5	100	28 x 16	160	356	8	22.5	33	46	F35	1406
1400	1381	1745	1010	280	415	165	918	6	1453	260	45	1338	117	46	1470.5	110	28 x 16	160	356	8	22.5	33	46	F35	1421
1500	1482	1855	1080	381	415	165	989	6	1554	260	45	1417	138	47.5	1571.5	130	32 x 18	160	356	8	22.5	33	47.5	F35	1786
1600	1591	1910	1150	318	415	165	1038	6	1663	260	45	1544	148	49	1680.5	140	36 x 20	160	356	8	22.5	33	49	F35	1863
1650	1664	2032	1185	457	415	165	1082	6	1736	260	45	1585	148	50	1753.5	140	36 x 20	160	356	8	22.5	33	50	F35	2243
1800	1785	2195	1290	457	475	185	1209	9	1857	300	54	1711	169	52	1874.5	160	40 x 22	180	406	8	22.5	39	52	F40	2828

NOTAS

1. La dimensión 'Q' es el diámetro interior mínimo permisible del tubo o brida en la superficie centrada del cuerpo para proteger el borde de cierre del disco contra daños al abrir la válvula.
2. El peso puede variar dependiendo de los materiales utilizados para la combinación.
3. Profundidad de roscado.
4. Véase el manual de instalación, operación y mantenimiento (IOM) para una información detallada sobre el empennado.

KEYSTONE VÁLVULAS DE MARIPOSA DE ASIENTO BLANDO SERIE GRF

CATEGORÍAS DE FACTORES DE APLICACIÓN DE PARES

Aplicación I

Medios de lubricación de líquidos claros (agua, aceites limpios, aceite lubricante, aceite mineral, etc.); y sin depósitos o ataque químico, la válvula operada al menos una vez a la semana.

Gama de temperaturas de 0°C hasta la temperatura máxima del asiento de elastómero.

Aplicación II

Otros medios líquidos y gases de lubricación (líquidos acuosos, como de alimentación y bebidas, agua, etc.); y con depósitos o ataque químico mínimos, la válvula operada al menos una vez al mes.

Gama de temperaturas de 0°C hasta la temperatura máxima del asiento de elastómero.

Aplicación III

- a. Medios secos o gases no abrasivos (polvos y gas seco no abrasivos); o
- b. Fluidos con un depósito o ataque químico moderados; o
- c. Válvulas operadas menos de una vez al mes.

Gama de temperaturas de 0°C hasta la temperatura máxima del asiento de elastómero.

Aplicación IV

- a. Medios secos abrasivos y aplicaciones desengrasantes (arena, cemento, exentos de silicona, limpiados con oxígeno); o
- b. Líquidos con un depósito severo; o
- c. Válvulas no operadas con frecuencia (una vez al año).

Todo lo anterior con una gama de temperaturas de -10°C hasta la temperatura máxima del asiento de elastómero.

NOTAS

1. Para aplicaciones con temperaturas superiores o inferiores a las directrices dadas más arriba, consulte con el suministrador.
2. Para válvulas para servicios secos se sugiere el uso de discos U/C (de diámetro reducido) cuando las condiciones de servicio sean inferiores a 3.5 bar.

PARES DE ASIENTO Y DESASIENTO DE LA VÁLVULA (Nm)

Aplicación ΔP (bar)	Tamaño de la válvula (DN)														
	600	700	750	800	900	1000	1050	1100	1200	1350	1400	1500	1600	1650	1800
I															
3.5	1700	2494	2967	3495	4422	5831	6428	7505	8931	11982	12885	16469	19692	20942	27338
7	1979	2943	3521	4169	5275	7022	7742	9114	10846	14657	15762	20393	24511	26066	34331
10	2373	3575	4302 ⁽¹⁾	5120	6479	8704	9595	11385	13548	18433	19824	25935	31316	33304	44212
3.5 (U/C)	1020	1497	1780	2097	2653	3498	3857	4503	5359	7189	7731	9881	11815	12565	16403
II															
3.5	1877	2736	3245	3811	4822	6325	6973	8103	9643	12882	13854	17581	20957	22287	28938
7	2153	3180	3793	4479	5667	7506	8275	9699	11542	15538	16710	21481	25749	27383	35898
10	2542	3804	4565 ⁽¹⁾	5419	6858	9172	10111	11951	14222	19286	20741	26988	32514	34578	45728
3.5 (U/C)	1126	1642	1947	2287	2893	3795	4184	4862	5786	7729	8312	10548	12574	13372	17363
III															
3.5	2055	2978	3523	4127	5222	6819	7517	8701	10354	13782	14822	18692	22221	23632	30539
7	2328	3417	4065 ⁽¹⁾	4788	6059	7990	8808	10285	12239	16420	17658	22569	26987	28699	37465
10	2710	4034 ⁽¹⁾	4828 ^(1,2)	5719 ⁽²⁾	7237	9640	10627	12518	14896	20139	21658	28041	33713	35852	47244
3.5 (U/C)	1233	1787	2114	2476	3133	4091	4510	5221	6212	8269	8893	11215	13333	14179	18323
IV															
3.5	2322	3341	3940	4601	5822	7560	8334	9598	11421	15133	16274	20359	24118	25649	32940
7	2589	3772	4473 ⁽¹⁾	5252	6646	8715	9608	11162	13283	17742	19080	24202	28844	30674	39815
10	2963	4378 ⁽¹⁾	5223 ^(1,2)	6168 ⁽²⁾	7805	10342	11401	13367	15907	21418	23034	29621	35510	37763	49519
3.5 (U/C)	1393	2005	2364	2761	3493	4536	5001	5759	6853	9080	9765	12216	14471	15389	19764

NOTAS

3.5 U/C se refiere a la opción de diámetro reducido de disco.

1. Usar un mínimo de pernos de acero de Clase 8.8 para conectar el actuador con la válvula.
2. El eje dúplex no es adecuado para estas condiciones; usar sólo acero inoxidable 431 o súper dúplex.

PARES MÁXIMOS PERMISIBLES SOBRE EL EJE (Nm)

Material del eje	Tamaño de la válvula (DN)														
	600	700	750	800	900	1000	1050	1100	1200	1350	1400	1500	1600	1650	1800
431SS (SS 1.4057)	4455	6300	6300	7560	11424	18900	16065	19680	23280	34848	34848	44928	52080	52080	73920
Duplex (SS 1.4462)	3341	4725	4725	5670	8568	14175	12049	14760	17460	26136	26136	33696	39060	39060	55440
Super duplex (SS 1.4410)	3824	5408	5408	6489	9806	16233	13789	16892	19982	29911	29911	38563	44702	44702	63448
Monel K500 (ASTM B865 UNS N0500)	4239	5260	5907	5907	12283	15750	13388	16400	19400	26400	29040	37440	43400	43400	61600

KEYSTONE VÁLVULAS DE MARIPOSA DE ASIENTO BLANDO SERIE GRF

COEFICIENTES DE LA VELOCIDAD DE FLUJO - VALORES K_v

Tamaño (DN)	Apertura del disco (grados)								
	10°	20°	30°	40°	50°	60°	70°	80°	90°
600	349	894	1871	3357	5689	9140	14723	26357	30583
700	475	1216	2547	4569	7744	12440	20040	35875	41626
750	545	1396	2924	5245	8890	14281	23005	41183	47785
800	620	1589	3327	5968	10114	16248	26174	46857	54369
900	785	2011	4211	7553	12801	20564	33127	59303	68811
1000	969	2483	5197	9325	15803	25389	40897	73214	84953
1050	1068	2737	5732	10280	17423	27656	50010	85811	95862
1100	1172	3004	6290	11283	19122	30353	54886	94178	105209
1200	1395	3575	7486	13428	22757	36122	65319	112079	125208
1350	1766	4524	9475	16994	28802	45717	82670	141850	158466
1400	1899	4866	10189	18276	30975	49167	88907	152552	170422
1500	2180	5586	11697	20981	35558	56441	102061	175124	195637
1600	2480	6355	13309	23871	40457	64218	116123	199252	222591
1650	2638	6759	14153	25386	43025	68294	123494	211900	236721
1800	3139	8043	16844	30212	51204	81275	146968	252178	281717

NOTA

K_v = El volumen de agua en m³/h que pasarán por la válvula con una caída de carga de 1 bar a 20°C

GRÁFICA PRESIÓN-TEMPERATURA

Material del asiento*	Material del cuerpo	Material del disco**	Gama de tamaños (DN)	Vacío (bar absoluto)	Temperatura (°C)									
					-40	-28	-20	-15	0	50	100	130	150	160
EPDM - FG - HT	DI A536 65-45-12 CS A216 WCB SS A351 CF8M	Todos	1000-1800			Sin PED	10 bar / 6 bar							
EPDM - FG - HT NBR y NBR blanco	DI A395 60-40-18	Tenga en cuenta los siguientes límites de temperatura:	1000-1800	Consulte con la fábrica			10 bar / 6 bar							
FKM	Todos	Nailon máx. 60 °C	1000-1800				10 bar / 6 bar							
EPDM - FG - HT (Pegados)	Todos	Epoxi máx. 120 °C	1000-1800				10 bar / 6 bar							
NBR (Pegados)	Todos	FBE máx. 52 °C	1000-1800				10 bar / 6 bar							
		Ébano máx. 100 °C	1000-1800									6 bar / 4 bar		

* Todos los materiales de asiento ofrecen solidez total

** De acuerdo con el material enumerado en las tablas de especificación de materiales

KEYSTONE VÁLVULAS DE MARIPOSA DE ASIENTO BLANDO SERIE GRF

DISCO CON REVESTIMIENTO PARA TEMPERATURAS ESPECIALES

Material del disco	Revestimiento	Gama de tamaños (DN)	°C
GJS400-15 / GJS400-18	DI con recubrimiento epoxi	600-1800	-28 a 120 / -40 a 120
GJS400-15 / GJS400-18	DI con recubrimiento de nilón	600-1800	-28 a 60 / -40 a 60
GJS400-15 / GJS400-18	DI con recubrimiento de FBE	600-1800	-28 a 52 / -40 a 52
GJS400-15 / GJS400-18	DI con recubrimiento de ebonita	600-1800	-28 a 100 / -40 a 100

POSIBLES TIPOS DE BRIDA

Tipo de brida	Tamaño de la válvula (DN)														
	600	700	750	800	900	1000	1050	1100	1200	1350	1400	1500	1600	1650	1800
EN 1092 PN 10			N/A				N/A				N/A		N/A		N/A
ISO 2084 PN 10							N/A				N/A				N/A
ASME B16.5 Clase 150	Véase B16.47A														
ASME B16.1 Clase 125		N/A		N/A		N/A		N/A			N/A			N/A	
ASME B16.47A Clase 150	Véase B16.5														N/A
AWWA C207 Tabla B/D/E											N/A			N/A	
MSS SP44 Clase 150															N/A
ASME B16.47B Clase 150	N/A				0	0	N/A	0	0	0	0	0			N/A
JIS B2210 10K							N/A				N/A				N/A
JIS B2210 5K			0	0	0	0	N/A	0	0	0	N/A	0			N/A
AS2129 Tabla D							N/A				N/A		N/A		N/A
AS4087 PN 16							N/A				N/A		N/A		N/A
AS2129 Tabla E							N/A				N/A				

NOTAS

	De serie posible para todas las versiones
0	Opcional, contactar con el suministrador

N/A No aplicable

Los datos son válidos para bridas de cara plana. Para caras levantadas, consulte con el suministrador. Véase el manual de instalación, operación y mantenimiento (IOM) para una información detallada sobre el empernado.

KEYSTONE VÁLVULAS DE MARIPOSA DE ASIENTO BLANDO SERIE GRF

GUÍA DE SELECCIÓN

Ejemplo:	GRF	0900	- D0	S1	S2	E0	A1	I	- 00	000	00
Estilo de cuerpo											
GRF	Doble brida										
Tamaño											
0600	DN 600/NPS 24	1200	DN 1200/NPS 48								
0700	DN 700/NPS 28	1350	DN 1350/NPS 54								
0750	DN 750/NPS 30	1400	DN 1400/NPS 56								
0800	DN 800/NPS 32	1500	DN 1500/NPS 60								
0900	DN 900/NPS 36	1600	DN 1600/NPS 64								
1000	DN 1000/NPS 40	1650	DN 1650/NPS 66								
1050	DN 1050/NPS 42	1800	DN 1800/NPS 72								
1100	DN 1100/NPS 44										
Cuerpo											
D0	Hierro dúctil GLS-400-15	C0	Acero al carbono								
D2	Hierro dúctil GJS-400-18	S0	Acero inoxidable 316								
Disco											
D1	Hierro dúctil - epoxi	S1	Acero inoxidable 304								
D2	Hierro dúctil - nailon	A1	Bronce al aluminio								
D3	Hierro dúctil - FBE ^[2]	N0	Bronce al aluminio y níquel								
D7	Hierro dúctil - ebonita	U0	Duplex								
S0	Acero inoxidable 316	V0	Super Duplex								
Eje											
S2	Acero inoxidable 431	V0	Super Duplex								
U0	Duplex	M1	Monel® K500								
Asiento											
E0	EPDM (grado alimentario)										
N0	NBR (grado alimentario)										
F1	Fluoroelastómero FKM ^[1]										
Perforación de brida											
A1	ASME 125/150	J1	JIS B2210 - 10K								
A5	AWWA C207	P1	ISO7005 - PN 6								
AE	AS2129 Tabla E	P2	ISO7005 - PN 10								
AD	AS 4087 PN16/AS2129 Tabla D										
Montaje de actuador											
I	Montaje ISO										
Accionamiento											
00	Ninguno										
G1	Engranaje - azul										
G5	Polea de cadena - azul										
Especial											
000	Ninguno										
P04	Disco reducido para 50 ppp										
027	Orificios y racores de vacío										
Revestimiento											
00	Azul estándar	03	C5M Keystone azul								
02	C3 Keystone azul	04	Cuerpo con revestimiento FBE - azul								

NOTAS

- Fluoroelastómero (FKM) disponible solo en tamaño hasta DN 1000.
- FBE = Fusion bond epoxy.

Hay otras opciones disponibles a pedido. Consulte al representante de ventas local. Monel® es marca registrada de Special Metals Corporation.

Esta página se ha dejado intencionalmente en blanco.

Esta página se ha dejado intencionalmente en blanco.

VCTDS-06275-ES © 2022 Emerson Electric Co. Todos los derechos reservados 12/22. Keystone es una marca que pertenece a una de las empresas de la unidad de negocio Emerson Automation Solutions de Emerson Electric Co. El logotipo de Emerson es una marca comercial y de servicio de Emerson Electric Co. Todas las demás marcas son propiedad de sus respectivos dueños.

El contenido de esta publicación solo se ofrece para fines informativos y se han realizado todos los esfuerzos posibles para garantizar su precisión; no se debe interpretar como garantía, expresa o implícita, respecto a los productos o servicios que describe, su utilización o su aplicabilidad. Todas las ventas están regidas por nuestras condiciones, que están disponibles a petición. Nos reservamos el derecho de modificar o mejorar los diseños o especificaciones de nuestros productos sin previo aviso.

Emerson Electric Co. no admite responsabilidad ante la elección, el uso o el mantenimiento de los productos. La responsabilidad respecto a la elección, el uso y el mantenimiento adecuados de cualquiera de los productos de Emerson Electric Co. recae absolutamente en el comprador.

[Emerson.com/FinalControl](https://www.emerson.com/FinalControl)