

KEYSTONE HILOK ВЫСОКОПРОИЗВОДИТЕЛЬНЫЕ ПОВОРОТНЫЕ ДИСКОВЫЕ ЗАТВОРЫ БЕСФЛАНЦЕВЫЕ И С ПРОУШИНАМИ

Высокопроизводительные дисковые затворы HiLok обеспечивают эффективную, двухстороннюю герметизацию



ОСНОВНЫЕ ЧЕРТЫ

- Литая, с верхней пластиной по стандарту ISO
- Длинная горловина для изоляции
- Внешний ограничитель хода, находящийся вне рабочей среды
- Регулировку набивки сальника можно осуществлять без демонтажа привода
- Положительная герметизация, которая достигается механически и не зависит от давления в линии
- Двухстороннее перекрытие
- Может поставляться с мягким, огнестойким или металлическим седлом
- Длительный срок службы ввиду принципа работы с двойным эксцентриситетом, уменьшающего износ седла
- Ось из двух частей для максимальной пропускной способности и минимальных потерь
- Счетверенные осевые подшипники для лучшей стабильности при работе в условиях высокого давления и цикличности
- Быстрая и простая замена седла
- Бесперывная поверхность уплотнительной прокладки
- Минимум 4 проушины на диаметр
- Одобрение TA-Luft (дополнительно)
- Дополнительная канавка в соответствии с DIN 2512-N (до Ду 400)
- Радиальные ненапряженные шпильки диска
- Имеется версии по DIN и ASME
- Все заслонки в соответствии с PED, Категория III, Модуль H.

ОБЩЕЕ ПРИМЕНЕНИЕ

Уникальная поворотная дисковая заслонка для химических и общепромышленных применений. Имеются заслонки, не требующие смазки, для специального применения в системах окраски или обеспечения кислородом.

ТЕХНИЧЕСКИЕ ДАННЫЕ

Размеры:	DN 50-900 (NPS 2-36)
Температура:	от -50°C до +400°C
Расчетные критерии:	EN 12516 (DIN 3840)
Фланцевая совместимость:	DIN PN 10-40, BS 4504, NFE 29203, ASME B16.5, ASME B16.47 серии A класс 150
Торец к торцу:	EN 558-1 серии 20/25, API 609 cat-A, MSS SP 68, NFE29305
Верхняя плита:	ISO 5211
Максимальное рабочее давление:	DN от 50 до 400: 40 бар, DN от 450 до 600: 25 бар, DN от 700 до 900: 16 бар
Материалы сертифицированы по:	EN 10204 3.1 (DIN 50049 3.1.b)
Давление опрессовки:	EN 12266-1

KEYSTONE HILOK ВЫСОКОПРОИЗВОДИТЕЛЬНЫЕ ПОВОРОТНЫЕ ДИСКОВЫЕ ЗАТВОРЫ

ОСНОВНЫЕ ЧЕРТЫ КОНСТРУКЦИИ

ОТСУТСТВИЕ ПРОТЕЧЕК

1 Седло

Герметичность не зависит от изменений давления или изменений в направлении потока, так как седло может двигаться радиально в своем углублении.

2 Нижняя торцевая крышка

Обеспечивает герметичность нижнего штока его статическим уплотнением.

3 Набивка

Совершенная внутренняя герметичность достигается традиционной системой набивки в облегченном графите. Отличная температурная стабильность гарантирует 100% статическую и динамическую герметичность. Имеется опция с исполнением из ПТФЭ, одобренная TA-Luft VDI 2440.

ДОСТУПНОСТЬ

4 Стандартизированная верхняя пластина

Единая литая верхняя пластина в соответствии с ISO 5211. Привод может устанавливаться заподлицо, устраняя необходимость применения кронштейнов и муфт.

5 Двухстоечная конструкция

Простота доступа к набивке без необходимости снятия привода.

6 Удлиненная горловина

Специально разработана для изолированных трубопроводов, что упрощает доступ к зоне регулировки сальника, который будет располагаться вне зоны утепления, благодаря удлиненной горловине.

7 Встроенные установочные пластины

Точная центровка заслонки на трубопроводе.

8 Фиксирующее кольцо

С винтами вне уплотнительной зоны фланца, что облегчает обслуживание. Непрерывная уплотнительная поверхность позволяет установку спиральных витых прокладок.

Дополнительная черта: применение в конце двухсторонней линии

В стандарте, логгерная конструкция корпуса HiLok может использоваться к торцу линии двухсторонней (установленная с фиксирующим кольцом на входе).

В качестве опции HiLok может поставляться с усиленным фиксирующим кольцом, которое крепится болтами к корпусу заслонки, что позволяет применять заслонку в качестве двухстороннего торца линии.

Уникальная черта данной конструкции заключается в том, что болты фиксирующего кольца располагаются вне зоны контакта с прокладкой. Это позволяет выполнить зону прокладки непрерывной в обоих направлениях потока, достигая оптимальной герметичности в местах присоединения фланцев.

Проконсультируйтесь с продающей организацией на предмет допустимых значений давления/температуры для применений в конце линии.

СОВЕРШЕННЫЕ НАПРАВЛЯЮЩИЕ ВАЛА

9 Подшипники

Два коррозионно-стойких подшипника на верхнем и нижнем штоке обеспечивают низкий коэффициент трения и высокую способность нагрузки. Подшипники исключают возможность изгиба вала на уровне набивки, обеспечивая совершенную двустороннюю герметичность.

10 Осевое положение штока диска

Надавите на вал в процессе сборки. Он удерживается в положении в течение всего жизненного цикла заслонки и предотвращает перемещения диска по отношению к седлу в процессе работы.

11 Ограничитель хода

Расположен на уровне монтажной пластины. Ограничитель хода устанавливается в процессе сборки на угол диска равный 90° во избежание забегания диска.

- Ограничитель хода упирается в монтажную пластину, устраняя, таким образом, влияние чрезмерного момента на шток диска.

- После того, как привод снят и заслонка в работе, положение диска будет отчетливо видно.

12 Присоединение диска к штоку

Применение радиально-расположенных шпилек диска устраняет необходимость в зазоре на случай зацепления и гистерезис затвора

ОПТИМИЗИРОВАННАЯ КОНСТРУКЦИЯ

13 Диск

Конструкция двоянного эксцентричного диска оптимизирована методом конечных элементов для обеспечения отсутствия контакта между седлом и диском уже при малых углах.

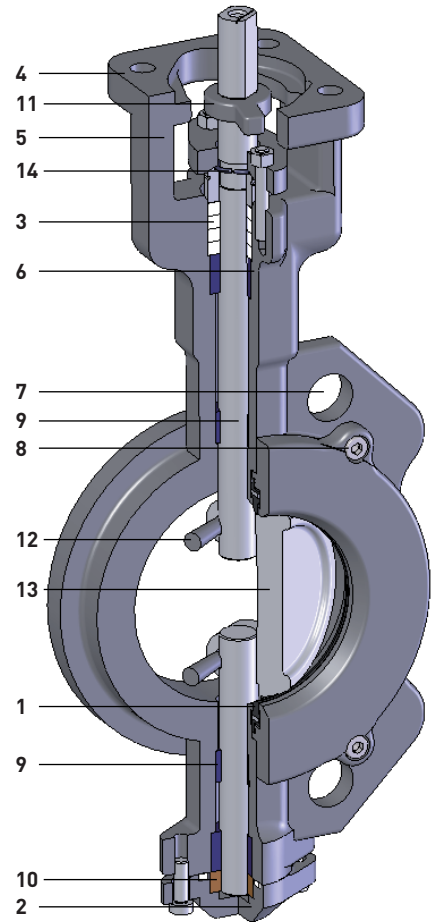

БЕЗОПАСНОСТЬ

14 Шток с конструкцией предотвращающей выброс

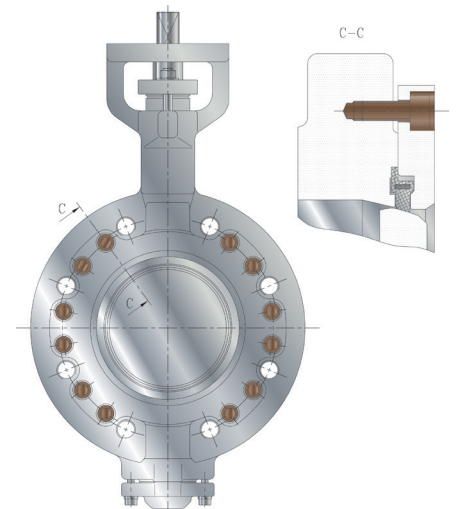

KEYSTONE HILOK ВЫСОКОПРОИЗВОДИТЕЛЬНЫЕ ПОВОРОТНЫЕ ДИСКОВЫЕ ЗАТВОРЫ

ОПЦИИ СЕДЛА

HILOK СЕДЛО ИЗ УСИЛЕННОГО ТЕФЛОНА (RTFE)

Седло выполнено из заполненного усиленного тефлона (RTFE) с целью минимизации эффекта пластической деформации при высоких температурах. Комбинированное действие геометрии седла и эластичной металлической вставки гарантирует длительное герметичное двустороннее перекрытие.

Диапазон типоразмеров DN 50-900. Класс герметичности EN 12266-1 уровень A. Максимальное давление в конце линии: DN 50-600: 16 бар; DN 700-900: 10 бар.

ОГНЕСТОЙКОЕ СЕДЛО HILOK

Диапазон типоразмеров DN 50-500. Класс герметичности EN 12266-1 уровень A. Максимальное давление в конце линии: DN 50-500: 16 бар.

ДИАГРАММА Р/Т (ДАВЛЕНИЕ/ТЕМПЕРАТУРА)
(HILOK УСИЛЕННЫЙ ТЕФЛОН И ОГНЕСТОЙКОЕ)

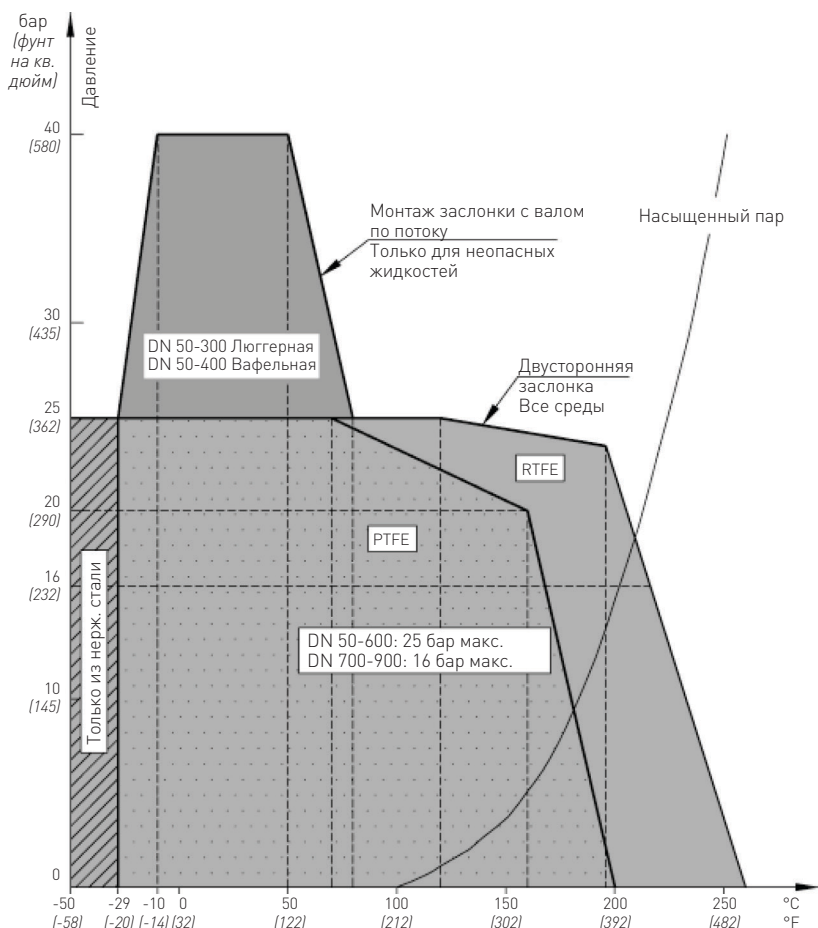

Заслонка разработана в соответствии со стандартами при испытаниях на огнестойкость. Стандартное усиленное тефлоновое (RTFE) седло устанавливается с кольцом из нержавеющей стали. В случае пожара оно замещает тефлоновое седло и обеспечивает двустороннее резервное уплотнение, в соответствии с API 607 / BS 6755 часть 2. PN40 не подходит для применения с такими опасными средами, как взрывоопасные, воспламеняемые, токсичные или где имеет место процесс окисления.

ПРИМЕЧАНИЕ: HiLok может применяться в конце линии с установкой вала по потоку.

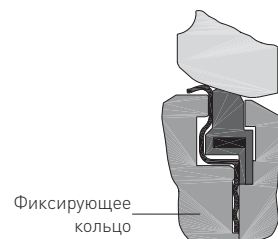
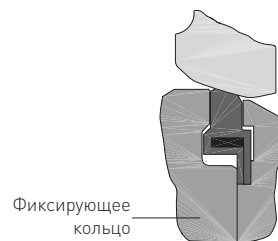

KEYSTONE НИЛОК ВЫСОКОПРОИЗВОДИТЕЛЬНЫЕ ПОВОРОТНЫЕ ДИСКОВЫЕ ЗАТВОРЫ

ОПЦИИ СЕДЛА

НИЛОК МЕТАЛЛИЧЕСКОЕ РР СЕДЛО (ПУЛЬПА И БУМАГА)

Заслонка была специально разработана для применений с пульпой и бумагой. Эта конструкция седла способствует более длительному сроку службы и меньшей стоимости обслуживания.

Диапазон типоразмеров DN 50-400. Класс герметичности EN 12266-1 уровень D.

ДИАГРАММА Р/Т (ДАВЛЕНИЕ/ТЕМПЕРАТУРА)
(НИЛОК РР СЕДЛО)

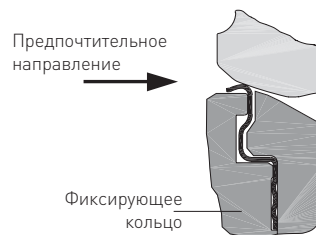
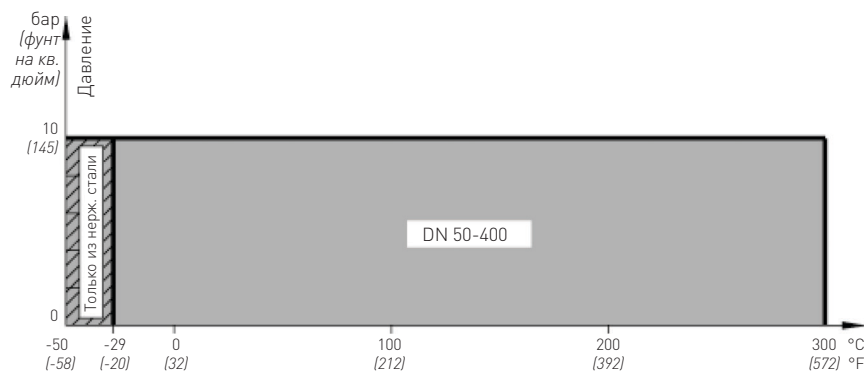

НИЛОК МЕТАЛЛИЧЕСКОЕ СЕДЛО НТ (ВЫСОКАЯ ТЕМПЕРАТУРА)

Заслонка имеет встроенное металлическое седло, которое предназначено для всех применений при высоких давлениях и температурах.

Диапазон типоразмеров DN 50-400. Класс герметичности EN 12266-1 уровень C.

ДИАГРАММА Р/Т (ДАВЛЕНИЕ/ТЕМПЕРАТУРА)
(НИЛОК НТ СЕДЛО)

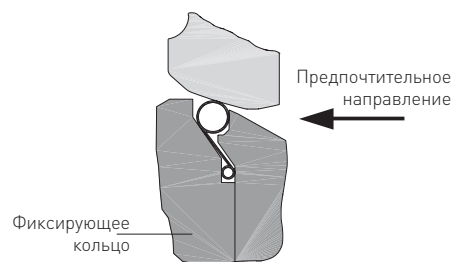
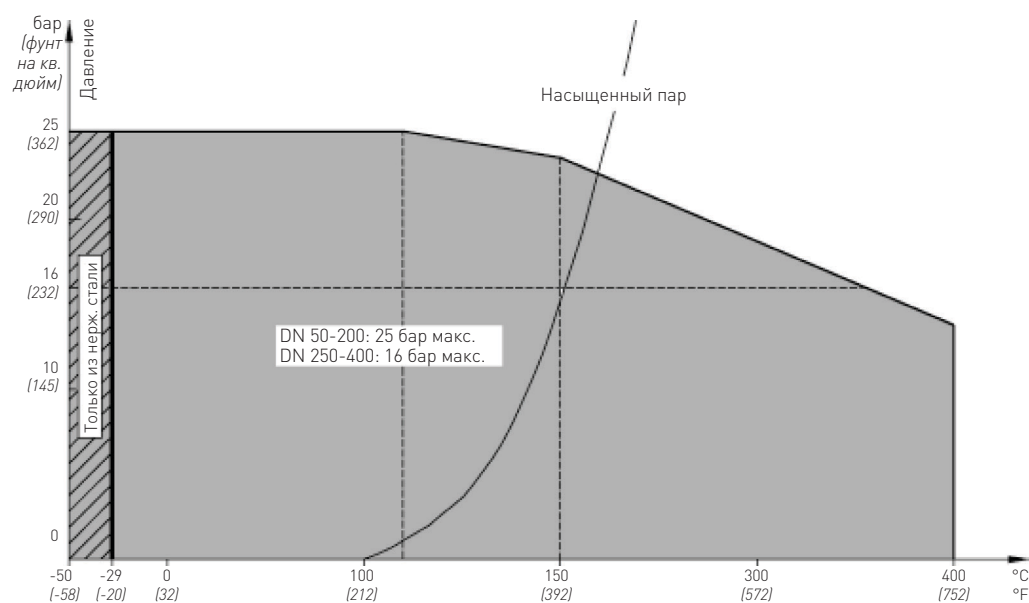

KEYSTONE HILOK ВЫСОКОПРОИЗВОДИТЕЛЬНЫЕ ПОВОРОТНЫЕ ДИСКОВЫЕ ЗАТВОРЫ

ГИДРАВЛИЧЕСКИЕ ХАРАКТЕРИСТИКИ

ЗНАЧЕНИЯ K_V/C_V

	DN																
	50	65	80	100	125	150	200	250	300	350	400	450	500	600	700	800	900
K_V	115	210	320	500	820	1200	2300	3600	5200	7300	9500	12000	14800	21600	30200	40200	51200
C_V	133	244	371	580	951	1392	2668	4176	6032	8468	11020	13900	17200	25000	35000	46500	59200

ЗНАЧЕНИЯ МОМЕНТА ТРОГАНИЯ (Нм)

Седло	Условия	Типоразмер заслонки (DN)																
		50	65	80	100	125	150	200	250	300	350	400	450	500	600	700	800	900
Ус. тефлон	40 бар Др ^[1] (вал по потоку)	36	44	60	96	150	221	416	620	920	1200	1688						
Ус. тефлон	25 бар Др ^[2] (двустороннее)	27	33	45	73	115	170	320	480	720	950	1350	1700	2300	3200	4500	6000	8000
Ус. тефлон	10 бар Др (вал по потоку)	27	33	38	62	97	143	265	390	595	760	1070	1350	1820	2750			
Ус. тефлон	7 бар Др (вал по потоку)	27	33	34	55	85	125	230	345	520	690	970	1225	1655	2330			
Огнестойкое	25 бар Др (двустороннее)	27	33	45	73	115	170	320	480	720	950	1350	1700	2300	3200			
Металлическое PP	10 бар Др (вал по потоку)	27	33	45	73	115	170	320	480	720	950	1350						
Металлическое HT	25 бар Др ^[3] (вал против потока)	54	66	90	146	230	340	640	910	1290	1655	2350						
Ус. тефлон	Применение с порошками макс. 25 Др	36	44	60	96	150	221	416	620	920	1200	1688	2110	2830	3900			

1. Значения моментов ПТФЭ равны значениям для ус. Тефлона (RTFE)
2. RTFE DN 50-600 макс. давление 25 бар, DN 700-900 макс. давление 16 бар
3. Металлическое HT DN 50-200 макс. давление 25 бар, DN 250-400 макс. давление 16 бар

МАКСИМАЛЬНО-ДОПУСТИМЫЙ МОМЕНТ НА ВАЛУ (Нм)

Материал вала	Размер заслонки (DN)																
	50	60	80	100	125	150	200	250	300	350	400	450	500	600	700	800	900
X20Cr13	122	122	122	297	297	743	743	1332	1957	1957	3108	6389	10793	10793	25948	25948	52851
X5CrNiCuNb 16-4	163	163	163	396	396	989	989	1772	2603	2603	4135	8497	14356	14356	34511	-	-

ТАБЛИЦА ЗНАЧЕНИЙ K_V

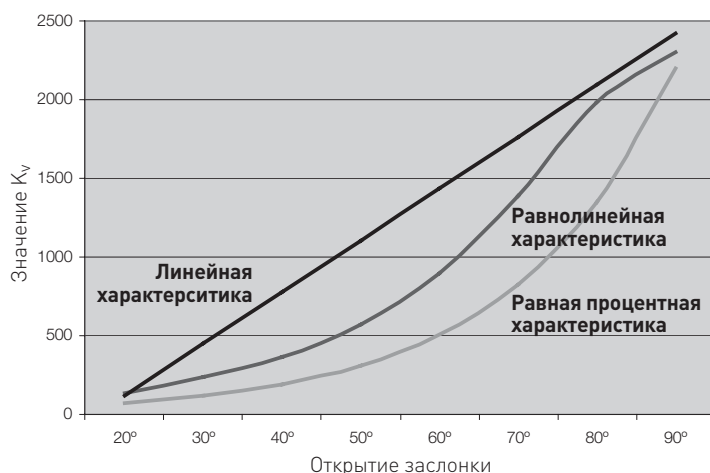

Равнолинейный диск HiLok с двойной высадкой сочетает в себе высокую прочность, высокую пропускную способность и превосходные характеристики управления при минимальном износе седла.

Равнолинейная характеристика HiLok расположена примерно посередине между линейной и равной процентной характеристиками, что делает заслонку пригодной для регулирования потока во многих промышленных применениях.

KEYSTONE НИЛОК ВЫСОКОПРОИЗВОДИТЕЛЬНЫЕ ПОВОРОТНЫЕ ДИСКОВЫЕ ЗАТВОРЫ

ГАБАРИТНЫЕ РАЗМЕРЫ ЗАСЛОНКИ С ПОЛЫМ ВАЛОМ

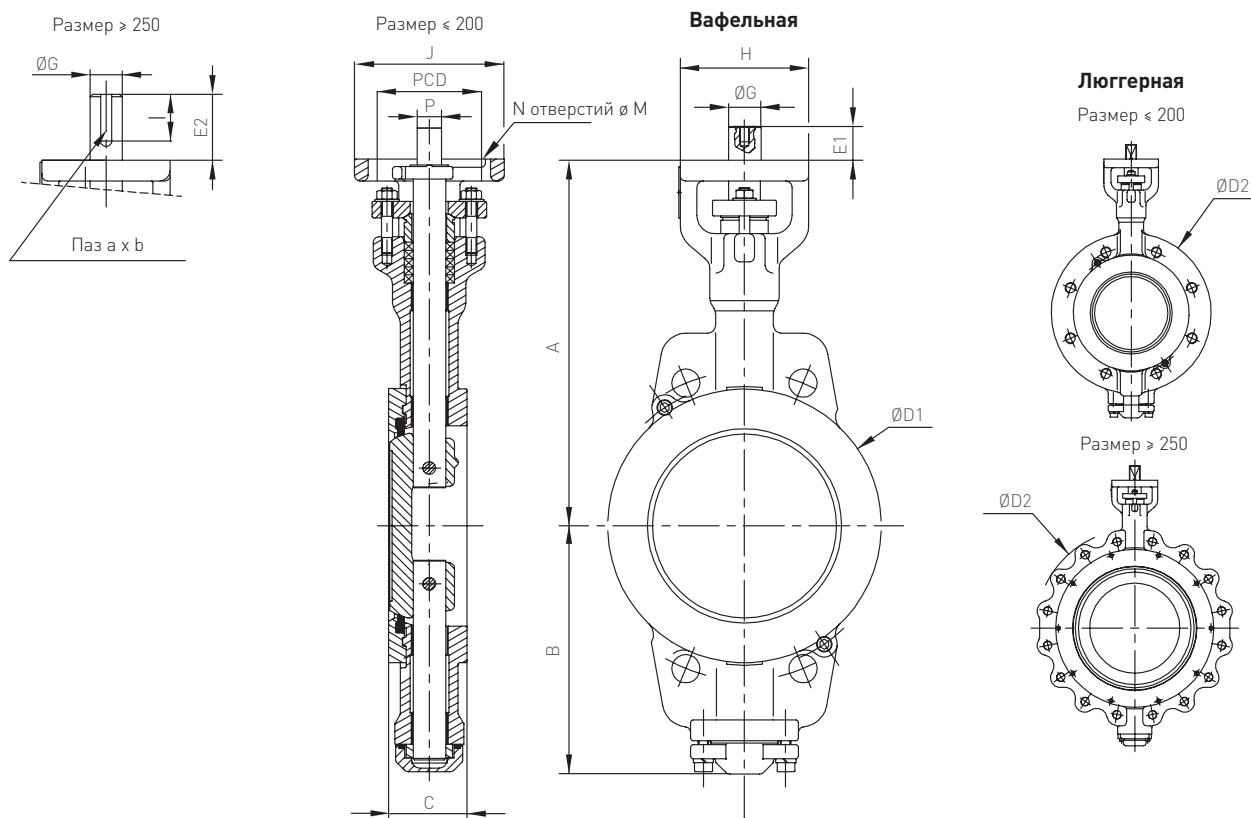

РАЗМЕРЫ ЗАСЛОНКИ (мм)

DN	A	B	C*	C**	Ø D1	Ø D2	E1	P	E2	Ø G	H	J	PCD	Ø M	Q	N	a	b	l	Вес (кг)	
																				Вафельная	Люггерная
50	175	102	43	43	97	153	25.5	11	-	14	70	80	70	9	40	4	-	-	-	3.1	4.8
65	191	116	46	46	117	173	25.5	11	-	14	70	80	70	9	51	4	-	-	-	4.5	6.9
80	197	122	46	49	130	190	25.5	11	-	14	70	80	70	9	66	4	-	-	-	4.9	7.7
100	233	149	52	56	158	225	25.5	14	-	18	100	100	102	11	90	4	-	-	-	8.2	13.7
125	245	160	56	64	188	261	25.5	14	-	18	100	100	102	11	113	4	-	-	-	9.8	17.0
150	283	193	56	70	212	294	25.5	19	-	25	100	110	102	11	141	4	-	-	-	12.5	22.5
200	307	217	60	71	267	365	25.5	19	-	25	100	110	102	11	189	4	-	-	-	21.9	33.7
250	371	251	68	76	321	420	-	-	70.0	35	132	140	125	14	236	4	10	8	60	40.4	52.5
300	399	302	78	83	372	476	-	-	70.0	35	132	140	125	14	282	4	10	8	60	54.6	77.5
350	421	324	78	92	431	542	-	-	70.0	35	132	140	125	14	326	4	10	8	60	74.4	96.5
400	453	358	102	102	484	606	-	-	80.0	40	140	149	140	18	374	4	12	8	73	97.6	133.0
450	522	392	114	114	534	662	-	-	80.0	50	-	Ø 175	140	18	418	4	14	9	60	145.0	206.0
500	550	427	127	127	590	722	-	-	85.0	60	-	Ø 210	165	22	467	4	18	11	80	188.0	244.0
600	634	485	154	154	689	837	-	-	85.0	60	-	Ø 210	165	22	559	4	18	11	80	224.0	306.0
700	720	547	165	165	799	947	-	-	108.0	80	-	Ø 300	254	18	659	8	22	14	100	269.0	450.0
800	771	598	190	-	900	1070	-	-	108.0	80	-	Ø 300	254	18	-	8	22	14	100	515.0	825.0
900	878	687	241	-	1000	-	-	-	108.0	100	-	Ø 350	254	18	-	8	28	16	100	850.0	1063.0

Дополнительное квадратное верхнее присоединение вала предоставляется по запросу, что позволяет осуществлять непосредственный монтаж на пневматические приводы Emerson PremiAir.

ПРИМЕЧАНИЯ

- Размеры в мм, вес в кг.
- Размеры и веса приведены в качестве руководства.
- Максимальная рабочая способность любой заслонки ограничивается расчетным значением корпуса или закрывающей способностью седла, наименьшим из двух.
- Размер K является функцией необходимого шаблона отверстий в фланце.
- C*: проходной согласно EN-558-1, серии 20 (заводской стандарт).
- C**: проходной согласно EN-558-1, серии 25 (по запросу).

KEYSTONE HILOK ВЫСОКОПРОИЗВОДИТЕЛЬНЫЕ ПОВОРОТНЫЕ ДИСКОВЫЕ ЗАТВОРЫ

ИНФОРМАЦИЯ ДЛЯ ЗАКАЗА

РУКОВОДСТВО ПО ВЫБОРУ

Пример:	HL1	150	915	W	MA	B	00
Тип							
HL1	HiLok стандартное межфлан. (серия 20)						
HL2	HiLok межф. EN 558 T1 - серия 25						
HL3	HiLok межф. EN 558 T1 - серия 16						
Размер (DN)							
50-900							
Исполнение							
См. таблицу материалов							
Тип корпуса							
W	Вафельная						
L	Люггерная						
Фланцевое присоединение							
10	PN 10	M3	Много отв. PN 10/16				
16	PN 16	M4	Много отв. PN 10/16/A150				
25	PN 25	M9	Много отв. PN 10/16/25/A150				
40	PN 40	MA	Много отв. PN 10/16/25/40/A150				
A1	ASME 150	MB	Много отв. PN 10/16/25/40/A150/A300				
Работа							
B	Полый вал						
Вариант							
00	Стандарт (Любая опция , отличающая от стандартного исполнения, отмечена в дополнительном коде. Проконсультируйтесь с Вашим местным представителем Emerson касательно обозначения продукции)						

ТАБЛИЦА МАТЕРИАЛОВ ИСПОЛНЕНИЯ

Корпус	Диск	Вал	Седло	Уплотнение	Вал подшипника	Уплотнение нижней крышки	Код испол.
Исполнения общего назначения							
Угл. сталь	Нерж. сталь	Нерж. сталь	RTFE	Угл. сталь / PTFE	Графит	Вспененный графит	908
Угл. сталь	Нерж. сталь	Нерж. сталь	Сырой тефлон (ПТФЭ)	Угл. сталь / PTFE	PTFE	PTFE	907
Нерж. сталь	Нерж. сталь	Нерж. сталь	RTFE	Нерж. сталь / PTFE	Графит	Вспененный графит	915
Нерж. сталь	Нерж. сталь	Нерж. сталь	Сырой тефлон (ПТФЭ)	Нерж. сталь / PTFE	PTFE	PTFE	914*
Нерж. сталь	Нерж. сталь	Нерж. сталь	RTFE	Нерж. сталь / PTFE	LATTYflon®	PTFE	935
Нерж. сталь	Нерж. сталь	Нерж. сталь	Сырой тефлон (ПТФЭ)	Нерж. сталь / PTFE	LATTYflon®	PTFE	960
Исполнения с металлическим седлом HT (высокая температура)							
Угл. сталь	Хромированная угл. сталь*	Нерж. сталь	Металл HT	Нерж. сталь	Графит	Вспененный графит	901
Нерж. сталь	Хромированная нерж. сталь	Нерж. сталь	Металл HT	Нерж. сталь	Графит	Вспененный графит	909
Исполнения металлическим седлом PP (пульпа и бумага)							
Угл. сталь	Хромированная угл. сталь*	Нерж. сталь	Металл PP	Угл. сталь / PTFE	Графит	Вспененный графит	902
Нерж. сталь	Хромированная нерж. сталь	Нерж. сталь	Металл PP	Нерж. сталь / PTFE	Графит	Вспененный графит	910
Исполнения с огнестойким седлом							
Угл. сталь	Нерж. сталь	Нерж. сталь	Металл PP/RTFE	Угл. сталь / PTFE	Графит	Вспененный графит	903
Нерж. сталь	Нерж. сталь	Нерж. сталь	Металл PP/RTFE	Нерж. сталь / PTFE	Графит	Вспененный графит	911

®LATTY является зарегистрированной торговой маркой Latty International S.A.

*Трим 914 может поставляться с разрешением FDA. Укажите при оформлении заказа.

KEYSTONE НИЛОК ВЫСОКОПРОИЗВОДИТЕЛЬНЫЕ ПОВОРОТНЫЕ ДИСКОВЫЕ ЗАТВОРЫ

ДАННЫЕ ЗАСЛОНКИ

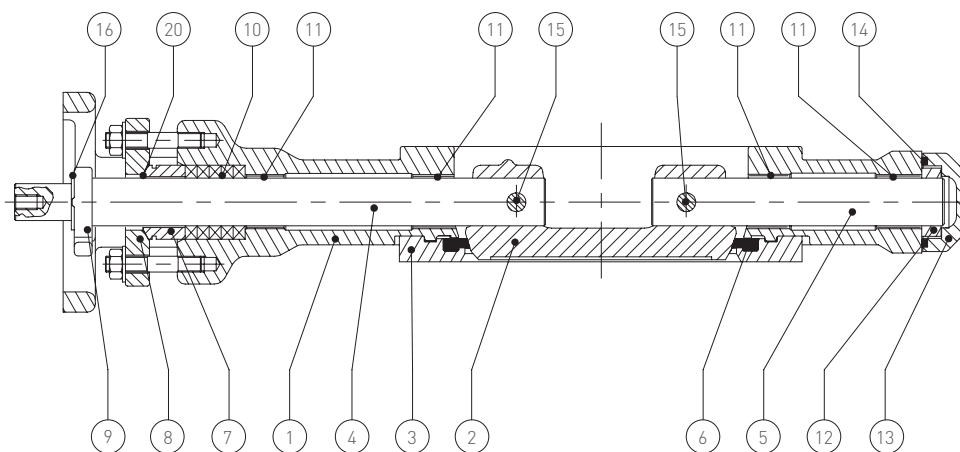

ДАННЫЕ ЗАСЛОНКИ

Часть	Детали	Материал	Спр.инф. материала	Примечание	
1	Корпус	Угл. сталь Нерж. сталь	EN GP 240 GH / A 216 Gr. WCB EN GX5CrNiMo 19-11-2 / A351 Gr. CF8M	DIN 1.0619 DIN 1.4408	
2	Диск	Нерж. сталь Нерж. сталь, хромированный	EN GX5CrNiMo 19-11-2 / A351 Gr. CF8M EN GX5CrNiMo 19-11-2 / A351 Gr. CF8M	DIN 1.4408 DIN 1.4408	
3	Пружинящее кольцо седла	Угл. сталь Нерж. сталь Нерж. сталь	EN GP 240 GH / A 216 Gr. WCB EN X5CrNiMo 19-11-2 / AISI 316 EN GX5CrNiMo 19-11-2 / A351 Gr. CF8M	DIN 1.0619 DIN 1.4401 DIN 1.4408	Диапазон малых размеров Диапазон больших размеров
4-5	Валы	Нерж. сталь Нерж. сталь	EN X20Cr13 / AISI 420 EN X5CrNiCuNb 16-4 / A564 Gr.630	DIN 1.4021 DIN 1.4542	В комбинации с диском из угл.стали В комбинации с диском из нерж. стали
6	Седло	Усиленный тефлон FS PP/Ус.тефлон PTFE Тефлоновая кромка седла Металл PP Металл НТ	ENX2CrNiMo 17-2-2 / AISI 316L ENX2CrNiMo 17-2-2 / AISI 316L	DIN 1.4404 DIN 1.4404	Тефлон с 15% наполнением графитом Тефлон с 15% наполнением графитом Белый сырой тефлон Тефлон с 25% наполнением нерж.сталью
7	Сальник	Нерж. сталь Нерж. сталь	EN X12Cr13 / AISI 410 EN X2CrNi 19-11 / AISI 304L	DIN 1.4406 DIN 1.4306	В комбинации с корпусом из угл.стали В комбинации с корпусом из нерж. стали
8	Сальниковая перегородка	Угл. сталь Нерж. сталь	EN C22E / AISI 105 EN X5CrNiMo 19-11-2 / AISI 316	DIN 1.1149 DIN 1.4401	В комбинации с корпусом из угл.стали В комбинации с корпусом из нерж. стали
9	Указатель положения	Угл. сталь Нерж. сталь	EN C22E / AISI 105 EN X5CrNiMo 19-11-2 / AISI 316	DIN 1.1149 DIN 1.4401	В комбинации с корпусом из угл.стали В комбинации с корпусом из нерж. стали
10	Уплотнение вала	Вспененный графит Плетеный графит LATTYflon®		3260LM	
11	Подшипник	Угл. сталь + PTFE Нерж. сталь + PTFE Азотированная нерж.сталь			В комбинации с корпусом из угл.стали В комбинации с корпусом из нерж. стали В комбинации с металлическим седлом НТ из нерж. и угл. стали
12	Выступ для размещения диска	Нерж. сталь	EN X2CrNi 19-11 / AISI 304L	DIN 1.4306	
13	Нижняя торцевая крышка	Угл. сталь Нерж. сталь Нерж. сталь	EN C22E / AISI 105 EN X5CrNiMo 19-11-2 / AISI 316 EN GX5CrNiMo 19-11-2 / A351 Gr. CF8M	DIN 1.1149 DIN 1.4401 DIN 1.4408	В комбинации с корпусом из угл.стали С корпусом 50-200 из нерж. стали С корпусом 250-900 из нерж. стали
14	Уплотнение нижней крышки	PTFE Вспененный графит			
15	Шпилька диска	Нерж. сталь	ENX2CrNiMo 17-12-2 / AISI 316L	DIN 1.4404	
16	Стопорное кольцо	Угл. сталь Нерж. сталь			В комбинации с корпусом из угл.стали В комбинации с корпусом из нерж. стали
17	Табличка	Нерж. сталь			
18	Направляющий паз	Угл. сталь	EN C35E / AISI 1038	DIN 1.1180	
19	Болты	Гальванизированная сталь Нерж. сталь			В комбинации с корпусом из угл.стали В комбинации с корпусом из нерж. стали
20	Противовыбросовое кольцо	Нерж. сталь	A2/70, A4/70, A4/80	DIN 1.4301	

KEYSTONE НИЛОК ВЫСОКОПРОИЗВОДИТЕЛЬНЫЕ ПОВОРОТНЫЕ ДИСКОВЫЕ ЗАТВОРЫ ГАБАРИТНЫЕ РАЗМЕРЫ С РЫЧАГОМ

РЫЧАГ С ЗАЗУБРИНАМИ 'LC'
МАТЕРИАЛ: АЛЮМИНИЙ

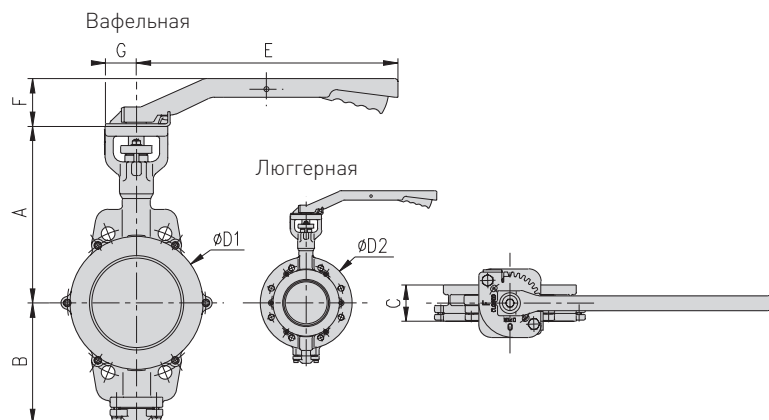

Размер	Количество положений фиксации
DN 50-80	9
DN 100-125	9
DN 150	7

РАЗМЕРЫ ЗАСЛОНКИ (мм)

DN (мм)	NPS (дюйм)	Рукоятка	A	B	C	ØD1	ØD2	E	F	G	Вес (кг)	
											Вафельная	Люггерная
50	2	LC 4	175	102	43	97	153	230	69	45	3.6	5.3
65	2½	LC 4	191	116	46	117	173	230	69	45	5.0	7.4
80	3	LC 4	197	122	46	130	190	230	69	45	5.4	8.2
100	4	LC 12	233	149	52	158	225	320	75	52	8.9	14.4
125	5	LC 12	245	160	56	188	261	320	75	52	10.5	17.7
150	6	LC 20	283	193	56	212	294	420	75	52	13.5	23.5

РЫЧАГ С БЛОКИРОВКОЙ 'LF'
МАТЕРИАЛ: КОВКИЙ ЧУГУН

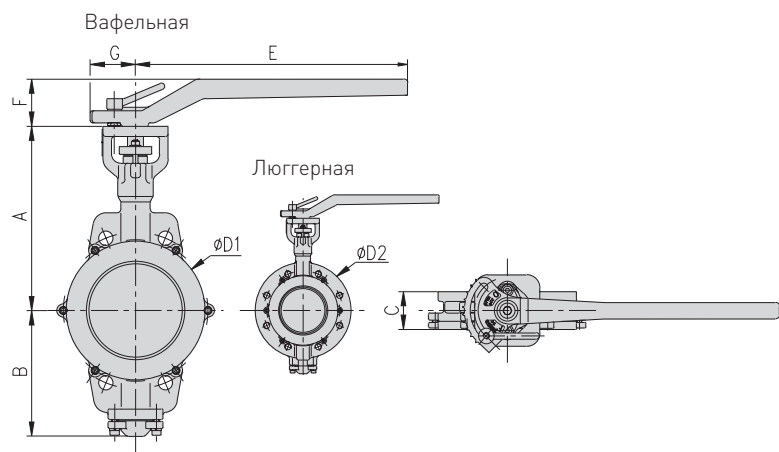

РАЗМЕРЫ ЗАСЛОНКИ (мм)

DN (мм)	NPS (дюйм)	Рукоятка	A	B	C	ØD1	ØD2	E	F	G	Вес (кг)	
											Вафельная	Люггерная
50	2	LF 4	175	102	43	97	153	230	69	45	4.1	5.8
65	2½	LF 4	191	116	46	117	173	230	69	45	5.5	7.9
80	3	LF 4	197	122	46	130	190	230	69	45	5.9	8.7
100	4	LF 12	233	149	52	158	225	320	75	66	9.8	15.3
125	5	LF 12	245	160	56	188	261	320	75	66	11.5	18.6
150	6	LF 20	283	193	56	212	294	420	75	69	14.5	24.5
200	8	LF 20	307	217	60	267	365	420	75	69	24.0	35.7

ПРИМЕЧАНИЯ

- Размеры в мм, вес в кг.
- Размеры и веса приведены в качестве руководства.
- C: проходной согласно EN-558-1, серии 20, приведенный.

KEYSTONE НИЛОК ВЫСОКОПРОИЗВОДИТЕЛЬНЫЕ ПОВОРОТНЫЕ ДИСКОВЫЕ ЗАТВОРЫ

СПЕЦИФИКАЦИЯ БОЛТОВОГО СОЕДИНЕНИЯ

ВАФЕЛЬНОГО ТИПА

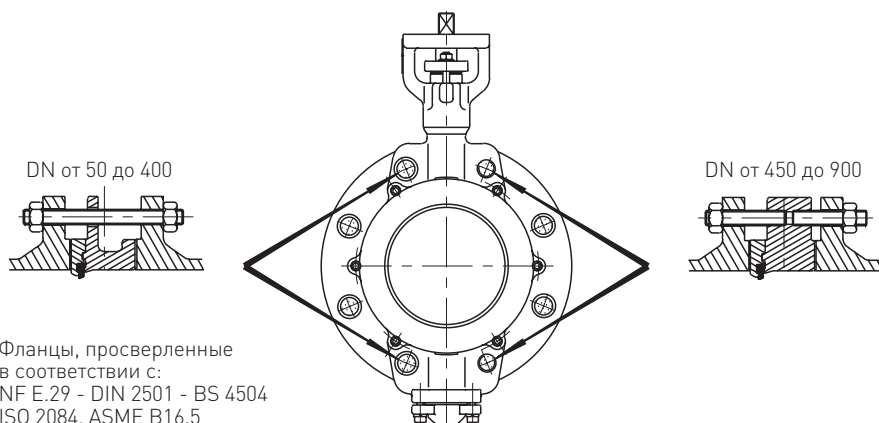

DN	№	Длина			
		PN 10	PN 16	PN 20	PN 25
450	4x2	140	140	160	150
500	4x2	140	160	160	160
600	4x2	160	175	185	185
700	4x2	140	175	185	185

	DN															
	50	65	80	100	125	150	200	250	300	350	400	450	500	600	700	
Кол-во сквозных болтов																
PN 10	4	4	8	8	8	8	8	12	12	16	16	*16	*16	*16	*20	
PN 16	4	4	8	8	8	8	12	12	12	16	16	*16	*16	*16	*20	
PN 20	4	4	4	8	8	8	8	12	12	12	16	*12	*16	*16	*24	
PN 25	4	8	8	8	8	8	12	12	16	16	16	*16	*16	*16	*20	
PN 40	4	8	8	8	8	8	12	12	16	16	16	*16	*16	*16	*20	
PN 50	8	8	8	8	8	12	12	16	16	20	20	*20	*20	*20	*24	
ASME 150	4	4	4	8	8	8	8	12	12	12	16	*12	*16	*16	*24	
Диаметр сквозных болтов																
PN 10	M16	M16	M16	M16	M16	M20	M20	M20	M20	M20	M24	M24	M24	M27	M27	
PN 16	M16	M16	M16	M16	M16	M20	M20	M24	M24	M24	M27	M27	M30	M33	M33	
PN 20	M16	M16	M16	M16	M20	M20	M20	M24	M24	M27	M27	M30	M30	M33	M33	
PN 25	M16	M16	M16	M20	M24	M24	M24	M27	M27	M30	M33	M33	M33	M36	M39	
PN 40	M16	M16	M16	M20	M24	M24	M27	M30	M30	M33	M36	M36	M39	M45	M45	
PN 50	M16	M20	M20	M20	M20	M20	M24	M27	M30	M30	M33	M33	M33	M39	M42	
ASME 150 (UNC)	5/8"	5/8"	5/8"	5/8"	3/4"	3/4"	3/4"	7/8"	7/8"	1"	1"	**1 1/8"	**1 1/8"	**1 1/4"	-	
Длина сквозных болтов																
PN 10	120	120	120	130	130	150	150	170	170	190	230	265	265	310	310	
PN 16	120	120	120	130	130	150	150	170	190	235	250	270	290	340	340	
PN 20	120	120	130	130	150	150	170	180	180	200	235	290	320	360	390	
PN 25	120	120	130	150	150	170	170	200	200	240	250	280	310	360	360	
PN 40	120	120	130	150	150	170	180	240	240	250	300	310	360	400	400	
PN 50	120	130	150	150	170	170	190	220	240	240	280	310	340	390	435	
ASME 150	120	120	130	130	150	150	170	180	180	200	235	290	320	360	390	

* в 4 проушинах / в дополнение к сквозным болтам

** размер резьбы болтов: до и включая 1" UNC

> 1 1/8" 8 UN. UNC только под запрос

KEYSTONE НИЛОК ВЫСОКОПРОИЗВОДИТЕЛЬНЫЕ ПОВОРОТНЫЕ ДИСКОВЫЕ ЗАТВОРЫ

СПЕЦИФИКАЦИЯ БОЛТОВОГО СОЕДИНЕНИЯ

ЛЮГГЕРНОГО ТИПА

Фланцы, просверленные
в соответствии с:
NF E.29 - DIN 2501 - BS 4504
ISO 2084, ASME B16.5

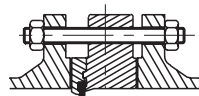
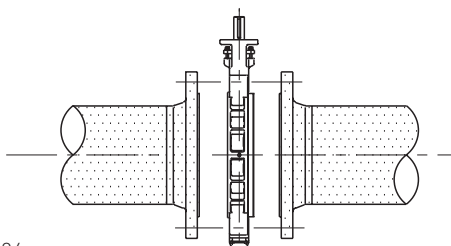

DN от 50 до 400

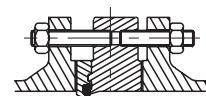

DN от 450 до 900

	DN															
	50	65	80	100	125	150	200	250	300	350	400	450	500	600	700	
Кол-во сквозных болтов																
PN 10	4	4	8	8	8	8	8	12	12	16	16	20x2	20x2	20x2	24x2	
PN 16	4	4	8	8	8	8	12	12	12	16	16	20x2	20x2	20x2	24x2	
PN 20	4	4	4	8	8	8	8	12	12	12	16	16x2	20x2	20x2	28x2	
PN 25	4	8	8	8	8	8	12	12	16	16	16	20x2	20x2	20x2	24x2	
PN 40	4	8	8	8	8	8	-	-	-	-	-	-	-	-	-	
ASME 150	4	4	4	8	8	8	8	12	12	12	16	16x2	20x2	20x2	28x2	
Диаметр сквозных болтов																
PN 10	M16	M16	M16	M16	M16	M20	M20	M20	M20	M20	M24	M24	M24	M27	M27	
PN 16	M16	M16	M16	M16	M16	M20	M20	M24	M24	M24	M27	M27	M30	M33	M33	
PN 20	M16	M16	M16	M16	M20	M20	M20	M24	M24	M27	M27	M30	M30	M33	M33	
PN 25	M16	M16	M16	M20	M24	M24	M24	M27	M27	M30	M33	M33	M33	M36	M39	
PN 40	M16	M16	M16	M20	M24	M24	-	-	-	-	-	-	-	-	-	
ASME 150 (UNC)	5/8"	5/8"	5/8"	5/8"	3/4"	3/4"	3/4"	7/8"	7/8"	1"	1"	**1 1/8"	**1 1/8"	**1 1/4"	-	
Длина сквозных болтов																
PN 10	120	120	120	130	130	150	150	170	170	190	230	140	140	160	170	
PN 16	120	120	120	130	130	150	150	170	190	235	250	140	160	175	175	
PN 20	120	120	130	130	150	150	170	180	180	200	235	160	160	185	210	
PN 25	120	120	130	150	150	170	170	200	200	240	250	150	160	185	185	
PN 40	120	120	130	150	150	170	-	-	-	-	-	-	-	-	-	
ASME 150	120	120	130	130	150	150	170	180	180	200	235	160	160	185	210	

** размер резьбы болтов: до и включая 1" UNC
> 1 1/8" 8 UN. UNC только под заказ

VCTDS-00721-RU © 2012, 2022 Emerson Electric Co. Все права защищены 03/22. Марка Keystone принадлежит одной из компаний в составе подразделения Emerson Automation Solutions корпорации Emerson Electric Co. Логотип Emerson является зарегистрированным торговым знаком для продажи и обслуживания оборудования компании Emerson Electric Co. Все остальные марки и знаки принадлежат соответствующим правообладателям.

Изложенные в данном документе сведения носят только информативный характер. Хотя были приложены все усилия для обеспечения их точности, они не подразумевают предоставление никакой явно выраженной или подразумеваемой гарантии на описанные в этом документе продукцию и услуги, их применение или пригодность для каких-либо целей. Все продажи регулируются нашими условиями и положениями, которые мы можем предоставить по запросу. Оставляем за собой право на внесение изменений и улучшений в конструкцию или технические характеристики данной продукции в любой момент без предварительного уведомления.

Emerson Electric Co., не несет ответственность за правильность выбора, использования и технического обслуживания изделий. Ответственность за правильный выбор, использование и техническое обслуживание продукции Emerson Electric Co. возлагается исключительно на покупателя.

Emerson.com/FinalControl
