

Características Principales

- Válvulas ligeras y de bajo costo para servicio de aire.
- Ideal para aplicaciones de baja presión.
- Permite alto caudal, factor de flujo Cv hasta 138 (Kv 118).
- Para servicio de aire y control de vacío.

Construcción

Partes de la válvula en contacto con el fluido	
Cuerpo	Aluminio
Sellos, diafragmas, disco	NBR
Sujetador de disco	PA (para válvulas de 10.1 y 11.6 watts, normalmente abiertas)
Guía del núcleo	CA
Tubo del núcleo	Acero inoxidable 305
Anillos de compresión	PTFE
Núcleo móvil y núcleo fijo	Acero inoxidable 430F
Resortes*	Acero inoxidable 302
Anillo de sombra	Cobre

*Para las válvulas 8040H006, 8040H007 y 8040H008, el material del resorte es 17-7 PH.

Características Eléctricas

Clase de aislam., bobina estándar	Potencia nominal y consumo de energía				Número de parte bobina de reemplazo			
	DC watts	AC			Uso general		A prueba explosión	
		watts	Sostenido VA	Arranque VA	AC	DC	AC	DC
F	-	6.1	16	40	238210	-	238214	-
F	11.6	10.1	25	70	238610	238710	238614	238714
B	14.9	-	-	-	-	62691	-	-
F	-	15.4	27	160	99257	-	99257	-
F	-	28.2	50	385	206409	-	206409	-

Voltajes estándar: 24, 120, 240, 480 volts de AC, 60 hz (o 110, 220 volts de AC, 50 hz); 6, 12, 24, 120, 240 volts de DC. Al ordenar la válvula, especifique el voltaje de operación. se fabrican en otros voltajes especiales. Nota: La bobina de 28.2 watts no está disponible en 24 volts de AC, 60 hz.

Tipos de Encapsulado del Solenoide

Estándar: RedHat II, a prueba de agua, Tipos 1, 2, 3, 3S, 4 y 4X; RedHat, Tipo 1.
Opcional: RedHat II, a prueba de agua y explosión, Tipos 3, 3S, 4, 4X, 6, 6P, 7 y 9; RedHat, a prueba de lluvia y explosión, Tipos 3, 7 y 9 (excepto las válvulas EF8215A040 y EF8215A090, que son adecuadas para los Tipos 3 y 7 (C y D) únicamente, y tienen un código de clasificación de temperatura T2B.)
 Para ordenar, agregue el prefijo "EF" al número de catálogo.
 Para conocer todas las opciones, consulte la Sección Características Opcionales.

Rangos de Temperatura Ambiente Nominal

Serie	AC		DC	
	RedHat II/RedHat	RedHat II	RedHat II	RedHat
8040	-40°F a 125°F (-40°C a 52°C)	-	-	-
8215	32°F a 125°F (0°C a 52°C)	32°F a 104°F (0°C a 40°C)	32°F a 77°F (0°C a 25°C) (104°F/40°C en algunos casos)	

Para mayor información, consulte la Sección de Ingeniería.

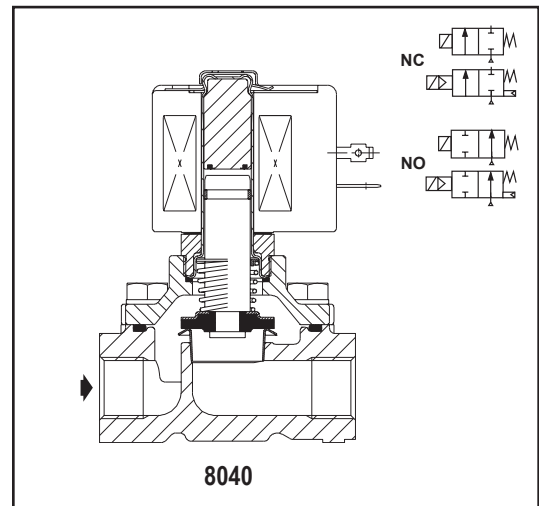

Certificaciones

Certificado CSA para:

Serie 8040:

- 1) Estándar. Archivo 10381, C22.2, Núm. 139 "Válvulas operadas eléctricamente".
- 2) Válvulas automáticas para gas. Archivo 112872, Z21.21 (6.5).
- 3) Válvulas de cierre de seguridad automáticas para gas. Archivo 112872, C/I (3.9).

Serie 8215, normalmente cerradas:

- 1) Estándar. Archivo 10381, C22.2, Núm. 139 "Válvulas operadas eléctricamente".
- 2) Válvulas Automáticas para Gas. Archivo 112872, Z21.21 (6.5).

Serie 8215, normalmente abiertas:

- 1) Estándar. Archivo 10381, C22.2, Núm. 139 "Válvulas operadas eléctricamente".

Listado UL, según se indique. Aprobado FM (sólo normalmente cerradas, excepto las válvulas 8215A090 y 8215A040).

RedHat II cumple las directivas CE aplicables.

Para mayor información, consulte la Sección de Ingeniería.

Especificaciones Técnicas (Sistema Inglés)

Diámetro de conexión (pulg.)	Diámetro de orificio interno (pulg.)	Factor de flujo CV	Capacidad para gas (Btu/h)⑥	Presión diferencial de operación (psi)			Temp. máx. de fluido (°F)		Cuerpo de aluminio	Ref. de const.		Listado UL⑤	Potencia nominal (watts) / Clase de aislamiento②	
				Mín.	Máx., AC	Máx., DC	AC	DC		Número de catálogo	AC		DC	AC
					Aire-gas combust.	Aire-gas combust.								
Normalmente cerrada (cerrada cuando está sin energía)														
1/8	5/16	1.0	53,700	0	15	-	125	-	8040H006	11		○	6.1/F	-
1/4	5/16	1.1	59,000	0	15	-	125	-	8040H007	11		○	6.1/F	-
3/8	5/16	1.2	64,400	0	15	-	125	-	8040H008	11		○	6.1/F	-
3/8	3/4	3.4	183,000	0	50	25	125	104	8215G010	2		○	10.1/F	11.6/F
3/8	3/4	3.5	-	5	125	125	125	104	8215G001 ①	1		○	6.1/F	11.6/F
1/2	3/4	5.4	291,000	0	2	-	125	-	8040G022	13A		○	10.1/F	-
1/2	3/4	4.4	238,500	0	50	25	125	104	8215G020	2		○	10.1/F	11.6/F
1/2	3/4	4.8	-	5	125	125	125	104	8215G002 ①	1		○	6.1/F	11.6/F
3/4	3/4	9.5	512,000	0	2	-	125	-	8040G023	13B		○	10.1/F	-
3/4	3/4	5.1	247,500	0	50	25	125	104	8215G030	4		○	10.1/F	11.6/F
3/4	3/4	5.1	-	5	125	125	125	104	8215G003 ①	3		○	6.1/F	11.6/F
1	1 5/8	21	1,119,000	0	25	25	125	77	8215B050 ③	6	16	○	15.4/F	14.9/B
1 1/4	1 5/8	32	1,730,000	0	25	25	125	77	8215B060 ③	6	16	○	15.4/F	14.9/B
1 1/2	1 5/8	35	1,900,000	0	25	25	125	77	8215B070 ③	6	16	○	15.4/F	14.9/B
2	2 3/32	60	3,251,000	0	25	15	125	77	8215B080 ③	7	17	○	15.4/F	14.9/B
2 1/2	3	117	5,821,000	0	5	-	125	-	8215A090 ⑦	8		○	28.2/F	-
3	3	138	7,430,000	0	5	-	125	-	8215A040 ⑦	8		○	28.2/F	-
Normalmente abierta (abierta cuando está sin energía)														
3/8	3/4	3.2	172,500	0	125	125	125	104	8215G013	9		●	10.1/F	11.6/F
1/2	3/4	4	206,250	0	125	125	125	104	8215G023	9		●	10.1/F	11.6/F
3/4	3/4	4.6	247,500	0	125	125	125	104	8215G033	10		●	10.1/F	11.6/F
1	1 5/8	22	1,191,750	0	25	15	125	77	8215C053	12	18	●	15.4/F	14.9/B
1 1/4	1 5/8	33	1,793,250	0	25	15	125	77	8215C063	12	18	●	15.4/F	14.9/B
1 1/2	1 5/8	37	1,988,250	0	25	15	125	77	8215C073	13	19	●	15.4/F	14.9/B
2	2 3/32	58	3,100,000	0	25	15	125	77	8215C083	14	20	●	15.4/F	14.9/B
2 1/2	3	117	6,290,000	0	5	-	125	-	8215B093 ④⑦	15		●	28.2/F	-

① No se use para gas combustible.
 ② En sistemas eléctricos de 50 hertz, la potencia nominal para el solenoide 6.1/F es de 8.1 watts.
 ③ Válvulas aprobadas por FM para control de procesos. *Para mayor información, consulte la Sección de Ingeniería (Certificaciones).*
 ④ Únicamente encapsulado Tipo I.
 ⑤ ○ = Válvula de corte seguro; ● = Válvula de uso general. *Para mayor información, consulte la Sección de Ingeniería (Certificaciones).*
 ⑥ Caída de presión de 1" wc para una presión de entrada de 2" wc, 1,000 Btu/pie³ o más, gravedad específica del gas de 0.64.
 ⑦ No está disponible con bobina de 24 volts, 60 hz.

Especificaciones Técnicas (Decimal)

Diámetro de conexión (pulg.)	Diámetro de orificio interno (mm)	Factor de flujo Kv (m³/h)	Capacidad para gas (Btu/h)⑥	Presión diferencial de operación (bar)			Temp. máx. de fluido (°C)		Cuerpo de aluminio	Ref. de const.		Listado UL⑤	Potencia nominal (watts) / Clase de aislamiento②	
				Mín.	Máx., AC	Máx., DC	AC	DC		Número de catálogo	AC		DC	AC
					Aire-gas combust.	Aire-gas combust.								
Normalmente cerrada (cerrada cuando está sin energía)														
1/8	7.9	.86	53,700	0	1.0	-	52	-	8040H006	11		○	6.1/F	-
1/4	7.9	.94	59,000	0	1.0	-	52	-	8040H007	11		○	6.1/F	-
3/8	7.9	1.0	64,400	0	1.0	-	52	-	8040H008	11		○	6.1/F	-
3/8	19	2.9	183,000	0	3.4	1.7	52	40	8215G010	2		○	10.1/F	11.6/F
3/8	19	3.0	-	0.3	8.6	8.6	52	40	8215G001 ①	1		○	6.1/F	11.6/F
1/2	19	4.6	291,000	0	0.1	-	52	-	8040G022	13A		○	10.1/F	-
1/2	19	3.8	238,500	0	3.4	1.7	52	40	8215G020	2		○	10.1/F	11.6/F
1/2	19	4.1	-	0.3	8.6	8.6	52	40	8215G002 ①	1		○	6.1/F	11.6/F
3/4	19	8.1	449,000	0	0.1	-	52	-	8040G023	13B		○	10.1/F	-
3/4	19	4.4	247,500	0	3.4	1.7	52	40	8215G030	4		○	10.1/F	11.6/F
3/4	19	4.4	-	0.3	8.6	8.6	52	40	8215G003 ①	3		○	6.1/F	11.6/F
1	41	18	1,119,000	0	1.7	1.7	52	25	8215B050 ③	6	16	○	15.4/F	14.9/B
1 1/4	41	27	1,730,000	0	1.7	1.7	52	25	8215B060 ③	6	16	○	15.4/F	14.9/B
1 1/2	41	30	1,900,000	0	1.7	1.7	52	25	8215B070 ③	6	16	○	15.4/F	14.9/B
2	53	51	3,251,000	0	1.7	1.0	52	25	8215B080 ③	7	17	○	15.4/F	14.9/B
2 1/2	76	100	5,821,000	0	0.3	-	52	-	8215A090 ⑦	8		○	28.2/F	-
3	76	118	7,430,000	0	0.3	-	52	-	8215A040 ⑦	8		○	28.2/F	-
Normalmente abierta (abierta cuando está sin energía)														
3/8	19	2.74	172,500	0	8.6	8.6	52	40	8215G013	9		●	10.1/F	11.6/F
1/2	19	3.4	206,250	0	8.6	8.6	52	40	8215G023	9		●	10.1/F	11.6/F
3/4	19	3.9	247,500	0	8.6	8.6	52	40	8215G033	10		●	10.1/F	11.6/F
1	41	19	1,191,750	0	1.7	1.0	52	25	8215C053	12	18	●	15.4/F	14.9/B
1 1/4	41	28	1,793,250	0	1.7	1.0	52	25	8215C063	12	18	●	15.4/F	14.9/B
1 1/2	41	32	1,988,250	0	1.7	1.0	52	25	8215C073	13	19	●	15.4/F	14.9/B
2	53	50	3,100,000	0	1.7	1.0	52	25	8215C083	14	20	●	15.4/F	14.9/B
2 1/2	76	100	6,290,000	0	0.3	-	52	-	8215B093 ④⑦	15		●	28.2/F	-

① No se use para gas combustible.
 ② En sistemas eléctricos de 50 hertz, la potencia nominal para el solenoide 6.1/F es de 8.1 watts.
 ③ Válvulas aprobadas por FM para Control de Procesos. Para mayor información, consulte la Sección de Ingeniería (Certificaciones).
 ④ Únicamente encapsulado Tipo I.
 ⑤ ○ = Válvula de corte seguro; ● = Válvula de uso general. Para mayor información, consulte la Sección de Ingeniería (Certificaciones).
 ⑥ Caída de presión de 1" wc para una presión de entrada de 2" wc, 1,000 Btu/pie³ o más, gravedad específica del gas de 0.64.
 ⑦ No está disponible con bobina de 24 volts, 60 hz.

Dimensiones Generales (pulgadas [mm])

Ref. de const.		H	K	L	P	W
1	pulg.	3.42	2.00	2.75	2.87	2.46
	mm	87	51	70	73	63
2	pulg.	4.02	2.49	2.75	3.46	2.46
	mm	102	63	70	88	63
3	pulg.	3.87	2.19	3.31	3.05	2.33
	mm	98	56	84	77	59
4	pulg.	4.46	2.68	3.31	3.64	2.33
	mm	113	68	84	92	59
6 ①	pulg.	6.84	4.25	5.00	5.59	5.38
	mm	174	108	127	142	137
7 ①	pulg.	7.47	4.53	6.09	5.94	6.31
	mm	190	115	155	151	160
8 ①	pulg.	10.25	5.75	7.79	7.91	7.94
	mm	260	146	198	201	202
9	pulg.	4.42	2.72	2.75	3.86	2.36
	mm	112	69	70	98	60
10	pulg.	4.86	2.72	3.31	4.04	2.36
	mm	123	69	84	103	60
11	pulg.	2.74	1.44	2.00	2.30	1.69
	mm	69	36	51	58	43
12	pulg.	6.84	2.22	5.00	3.63	5.38
	mm	174	56	127	92	137
13	pulg.	6.84	2.16	5.00	3.56	5.38
	mm	174	55	127	90	137
13A	pulg.	4.05	2.46	2.75	3.44	2.42
	mm	103	63	70	87	62
13B	pulg.	4.49	2.65	3.31	3.63	2.39
	mm	114	67	84	92	61
14 ②	pulg.	7.44	2.41	6.09	3.81	6.31
	mm	189	61	155	97	160
15 ②	pulg.	10.25	3.07	7.80	5.22	7.94
	mm	260	78	198	133	202
16	pulg.	7.59	4.03	5.00	6.34	5.38
	mm	193	102	127	161	137
17	pulg.	8.19	4.38	6.09	6.69	6.31
	mm	208	111	155	170	160
18	pulg.	6.16	2.09	5.00	4.41	5.38
	mm	156	53	127	112	137
19	pulg.	7.59	2.03	5.00	4.34	5.38
	mm	193	52	127	110	137
20	pulg.	8.19	2.28	6.09	4.59	6.31
	mm	208	58	155	117	160

NOTA IMPORTANTE: Las válvulas pueden instalarse en cualquier posición, excepto todas las construcciones en DC y las marcadas con ①, las cuales deben instalarse con el solenoide en forma vertical y hacia arriba. Las construcciones marcadas con ② deben instalarse solamente con el solenoide en forma vertical y hacia arriba, u horizontalmente.

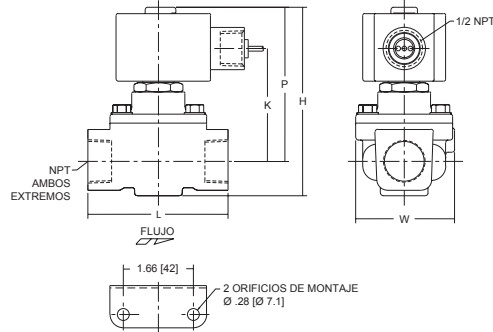
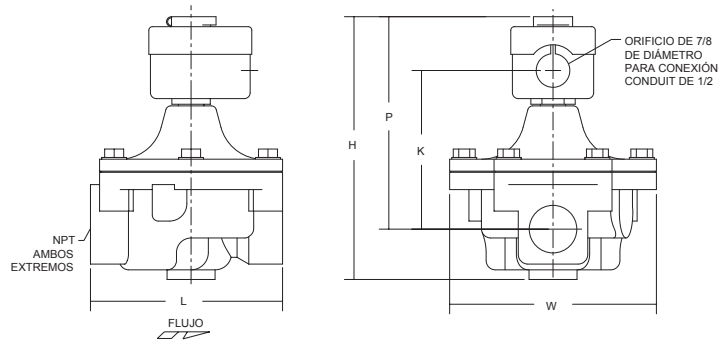
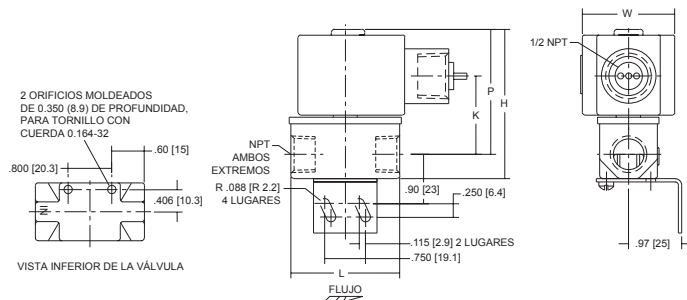
Ref. de const. 1-4, 9, 10, 13A, 13B

Ref. de const. 6, 7, 8, 16, 17

Ref. de const. 11

Ref. de const. 12-15, 18-20
