

Aluminium-Tanksysteme

für Entstaubungsanlagen
Tankgröße 8"



ASCOTM

EMERSONTM

Modulares Komplettsystem in Aluminium

CE-Kennzeichnung entsprechend
Druckgeräte-Richtlinie 2014/68/EU.

Die zuverlässige Wahl
für Entstaubungsanlagen.

T-Nuten

Für die individuelle Montage von
ASCO-Produkten oder kundeneigenen
Geräten und Konstruktionen.

Druckluftanschluss G 1 1/2"

Einfacher Anschluss an andere Tanksysteme
via Steckanschluss mit Lippendichtung.

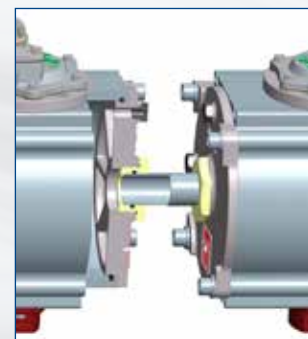

Anschluss für verschiedene Zubehörteile

... wie z.B. Filterdruckregler, Manometer,
Sicherheitsventil und automatisches oder
manuelles Ablassventil.

Erweiterter Temperaturbereich

Die hochwertigen Membranen aus
Polychloropren (CR) garantieren eine lange
Betriebsdauer und die Verwendung in
erweiterten Temperaturbereichen.

Kurze Ansprechzeiten

Extrem kurze Öffnungs- und Schließzeiten.
Durch den damit verbundenen höheren Druckstoß
werden die Filter effektiver abgereinigt.

Optional

Druckluftversorgung
oben oder unten
zwischen den Ventilen.

Ventilanzahl / Abstände

Variable Ventilabstände,
bis zu 18 Ventile möglich.



Ansteuerungsarten

Große Auswahl an
Magnetvarianten
oder Pilotboxen



Eloxiertes Aluminiumprofil

- Innen und außen keine Korrosion
- Keine Verschmutzung durch Schweißarbeiten
- Keine zusätzliche Lackierung (Grundierung) notwendig
- Geringeres Gewicht und einfache Handhabung
- Einfache Wartung
- Einfache Montage und Installation
- Vereinfachte Lagerhaltung
- Einkauf aus einer Hand

Flexible Montagebügel

Das Tanksystem kann anhand des
Standard-Montagebügels ohne
Beeinträchtigung der Funktion in jeder
beliebigen Einbaulage montiert werden.

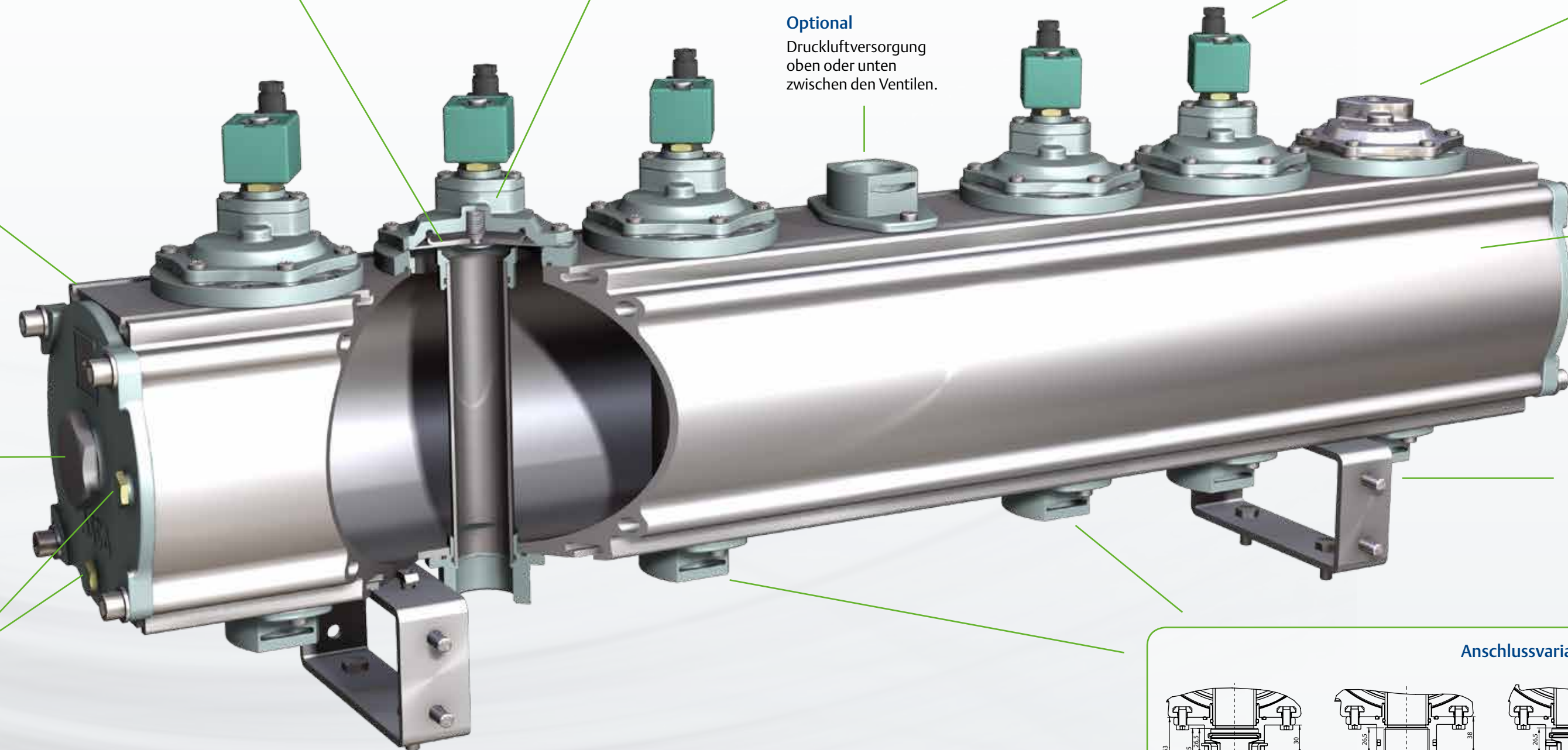

Anschlussvarianten am Ausgang

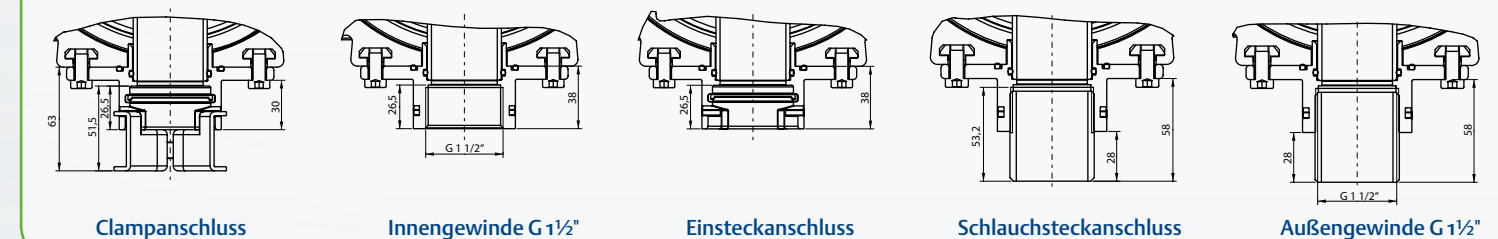

CAD-Zeichnungen in allen gängigen Formaten

Mit unserem Konfigurationstool DPM (Dynamic Product Modelling) können wir ganz einfach Ihr individuelles Tanksystem zusammenstellen und Ihnen die CAD-Daten im gewünschten Format zukommen lassen.

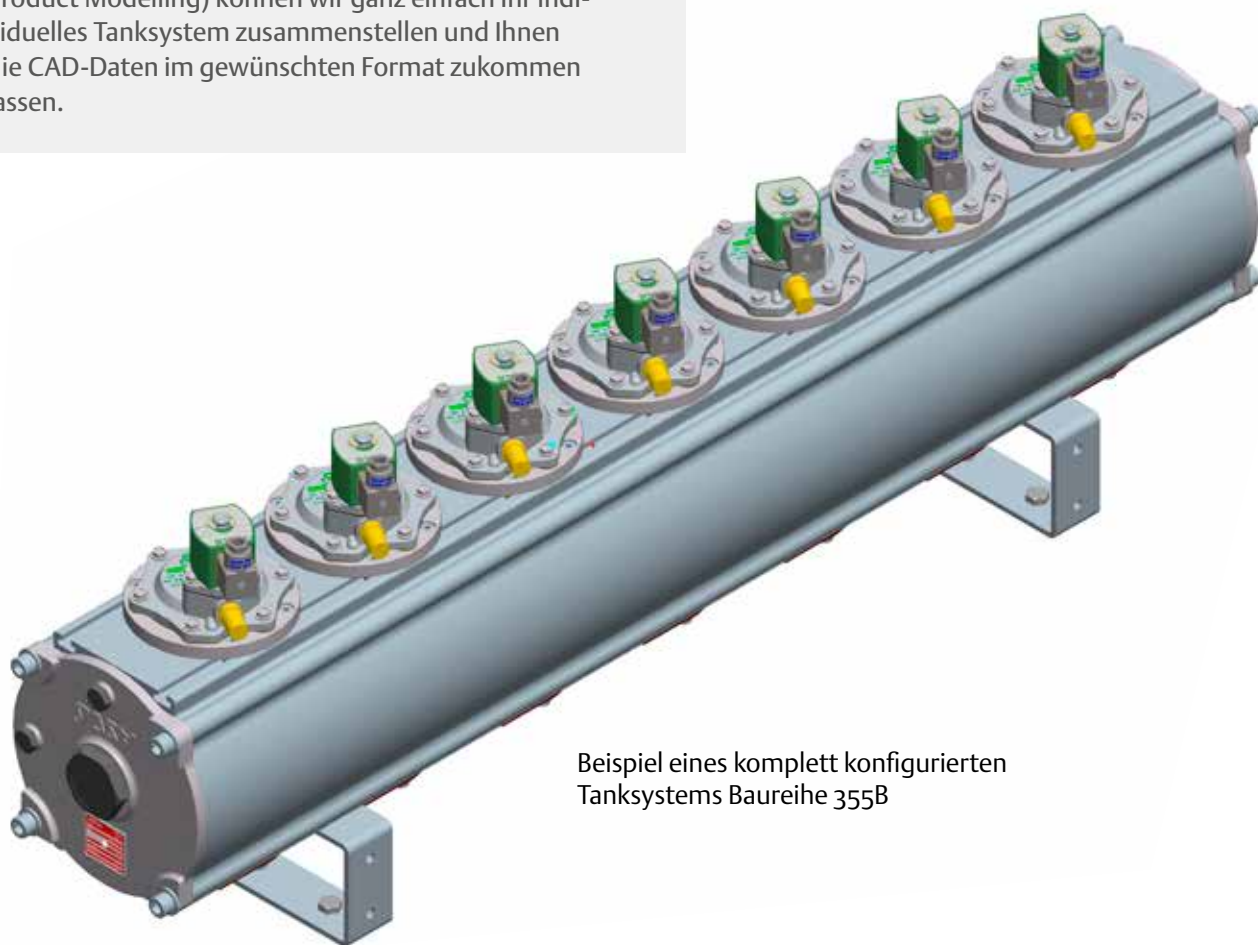

Beispiel eines komplett konfigurierten
Tanksystems Baureihe 355B

Aluminium-Tanksysteme, Baureihe 355B

Technische Daten

Tankgröße	8"
Tanklänge	max. 3000 mm
Anzahl der Ventile	1 – 18 (mehr auf Anfrage)
Anfangs- / Endabstand (min.)	Endstück 110 mm, für Montageklammer 120 mm
Mittenabstand (min.)	160 mm zwischen den Ventilen
Umgebungstemperatur	- 20°C bis +85°C
Temperaturbereich	- 20°C bis +100°C
Druckanschluss	ISO 228/1, G 1½" Innengewinde
Betriebsdruck	min. 1,0 / max. 8,0 bar
Durchfluss	Kv 43,3 = 724 l/min
Ventilgrößen	1 ½"

Wir beraten Sie gerne zu Anwendungen unserer Staubfilterventiltechnik.
Rufen Sie uns an unter 07237-996-0 oder senden Sie eine E-Mail, Stichwort
„Staubfiltersysteme“, an asconumatics-de@emerson.com

ASCO Numatics GmbH
Otto-Hahn-Straße 7-11
75248 Ölbronn-Dürrn

Tel: +49 7237 996-0
Email: asconumatics-de@emerson.com
www.asconumatics.de



Scannen Sie den QR-Code ein, um ASCO in Aktion zu sehen.
Oder besuchen Sie www.asconumatics.eu/de/produkte/kataloge/ventile-fur-entstaubungsanlagen.html

Das Emerson-Logo ist eine Waren- und Dienstleistungsmarke von Emerson Electric Co. © 2014 Emerson Electric Co.

Zubehör

Luftaufbereitung



Pilotbox



Explosionsschutz Magnete



EMERSON. CONSIDER IT SOLVED.™

