

# Keystone™ K-LOK® Serie 38

Valvole a farfalla ad alte prestazioni per i produttori del settore chimico

I produttori del settore chimico si affidano alle valvole per garantire un ambiente di lavoro sicuro per il personale, ridurre le emissioni fuggitive e ottimizzare la produttività dell'impianto. L'installazione di valvole progettate in base alla più recente specifica NAMUR NE 167 può far aumentare notevolmente le prestazioni di una struttura. Tuttavia, non tutte le valvole a farfalla a prestazioni elevate sono in grado di mantenere le promesse...

Una tenuta inefficace della valvola in chiusura, in particolare in caso di servizio cieco a fine tubazione, può mettere il **personale a rischio**, provocare **perdite di prodotto prezioso** e causare **tempi di inattività non pianificati**.



Le valvole non conformi alle normative più recenti **creano inefficienze nell'impianto**. Rendono necessari compromessi in fase di progettazione, manutenzioni personalizzate e un aggravio dei costi di gestione.

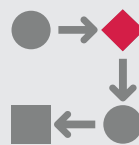

In un tipico impianto di processo le valvole sono responsabili di **fino al 60% delle emissioni fuggitive**, principalmente a causa di perdite da steli e giunzioni.



La maggior parte degli infortuni subiti dal personale negli impianti di processo si verifica durante le attività di **manutenzione correttiva**.



È possibile risolvere questi problemi con un'unica valvola?



Ora è possibile con le nuove **Keystone K-LOK Serie 38** conformi a NAMUR NE 167 ►

# Valvole a farfalla a prestazioni elevate **Keystone™ K-LOK® Serie 38**

Grazie alle valvole a farfalla a prestazioni di livello superiore, è possibile garantire un isolamento più duraturo e affidabile e un costo di gestione totale inferiore.

## Scopri le prestazioni di tenuta a lungo termine

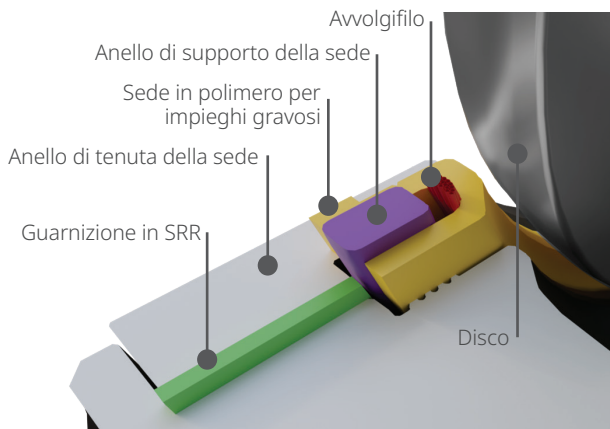

**Implementa il comprovato design della sede K-LOK** in grado di garantire una chiusura a zero perdite secondo la norma EN 12266, indipendentemente dalla pressione della linea. Il design elimina quasi tutti i vuoti e, di conseguenza, la possibilità di accumulo del fluido. Ciò consente alla valvola di fornire le stesse prestazioni di tenuta eccellenti a pressioni molto basse e in servizi difficili in presenza di particolato.

## Promuovi la standardizzazione degli asset delle valvole e i conseguenti risparmi

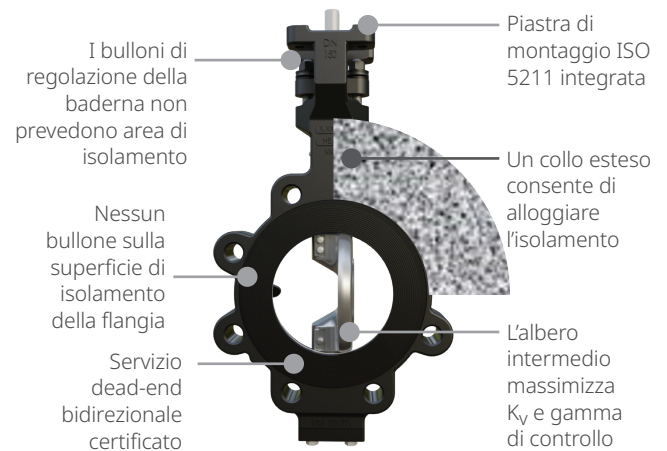

**Semplifica i tuoi asset con valvole** grazie a una soluzione progettata per adattarsi al tuo impianto chimico. La valvola di tipo ad alette offre un servizio dead-end bidirezionale completo con una superficie di tenuta della flangia ininterrotta in conformità alla norma EN 12569. La valvola è progettata in base alle specifiche NAMUR NE 167, ISO ed EN con certificazioni PED e CE come standard.

## Garantisci la conformità alle norme sulle emissioni fuggitive

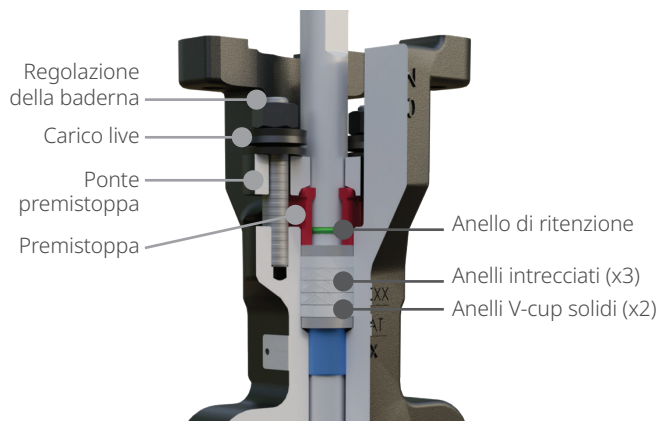

**Rispetta la conformità alle norme sulle emissioni fuggitive** con questo design di valvola moderno e completo con caratteristiche progettate per soddisfare le normative più rigorose. Sono stati esaminati e risolti tutti i possibili percorsi di perdita, in particolare il sistema di tenuta dello stelo che viene fornito in versione standard con baderna in PTFE con carico live. Questa valvola è certificata ISO 15848-1 BH C03.

## Ottimizza i costi di gestione delle valvole

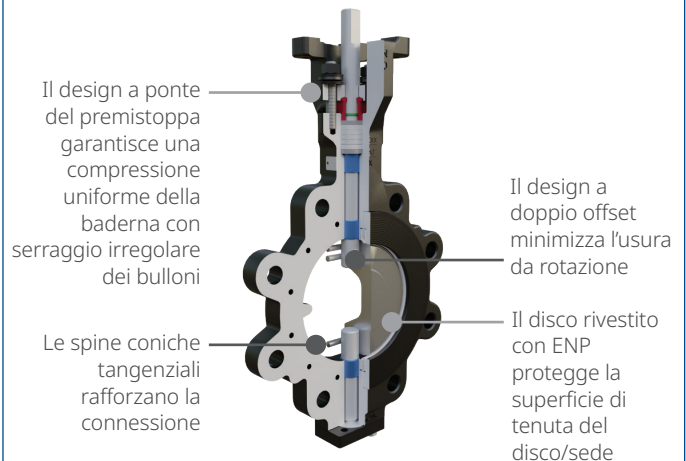

**Riduci il costo totale di gestione** con una valvola progettata per produrre un'usura minima nel corso di un ciclo di vita prolungato, eliminare la manutenzione ordinaria della baderna, utilizzare una coppia di azionamento inferiore e semplificare la sostituzione della sede senza rimuovere il disco o l'albero. Tutto ciò si traduce in minori spese di manutenzione, costi di attuazione ridotti e tempi di inattività minimi per una durata prolungata.

© 2023 Emerson Electric Co. Tutti i diritti riservati.

Né Emerson, Emerson Automation Solutions, né le rispettive entità affiliate potranno essere ritenute responsabili per la selezione, l'uso o la manutenzione di qualsiasi prodotto.

La responsabilità relativa alla selezione, all'uso e alla manutenzione dei prodotti è a carico esclusivamente dell'acquirente o dell'utilizzatore finale.

Keystone è un marchio di proprietà di una delle società di Emerson Automation Solutions, una business unit di Emerson Electric Co. Emerson Automation Solutions, Emerson e il logo Emerson sono marchi e marchi di servizio di Emerson Electric Co. Tutti gli altri marchi appartengono ai rispettivi proprietari.

I contenuti del presente documento sono presentati a solo scopo informativo e, pur essendo stato fatto quanto possibile per garantirne l'accuratezza, non devono essere intesi come garanzie, espresse o implicite, relative ai prodotti o servizi ivi descritti o al loro utilizzo o applicabilità. Tutte le vendite sono soggette ai nostri termini e condizioni commerciali, disponibili su richiesta. Emerson si riserva il diritto di modificare o migliorare il design o le specifiche di tali prodotti in qualsiasi momento senza preavviso.



**EMERSON™**